

WOORDENBOEK VAN DE LIMBURGSE DIALECTEN

Opgezet door prof. dr. A. Weijnen, voortgezet door prof. dr. J. Goossens en
prof. dr. A. Hagen

II. NIET-AGRARISCHE VAKTERMINOLOGIEËN

Aflevering 3: Molenaar

DRS. H.H.A. VANDE WIJNGAARD - DR. H. CROMPVOETS

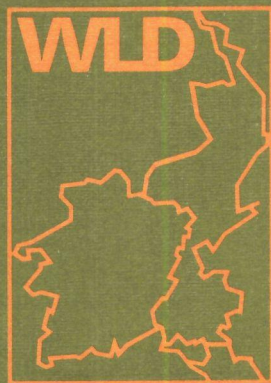

VAN GORCUM – ASSEN/MAASTRICHT



ISBN 90-232-2669-0

WOORDENBOEK VAN DE LIMBURGSE DIALECTEN

WOORDENBOEK VAN DE LIMBURGSE DIALECTEN

Opgezet door prof. dr. A. Weijnen, voortgezet door prof. dr. J. Goossens en
prof. dr. A. Hagen

II. NIET-AGRARISCHE VAKTERMINOLOGIEËN

Aflevering 3: Molenaar

DRS. H.H.A. VAN DE WIJNGAARD – DR. H. CROMPVOETS



1991

VAN GORCUM – ASSEN/MAASTRICHT

© 1991 Van Gorcum & Comp B.V., Postbus 43, 9400 AA Assen

Alle rechten voorbehouden. Niets uit deze uitgave mag worden verveelvoudigd, opgeslagen in een geautomatiseerd gegevensbestand, of openbaar gemaakt, in enige vorm of op enige wijze, hetzij elektronisch, mechanisch, door fotokopieën, opnamen, of enig andere manier, zonder voorafgaande schriftelijke toestemming van de uitgever.

Voor zover het maken van kopieën uit deze uitgave is toegestaan op grond van artikel 16B Auteurswet 1912 ^j het Besluit van 20 juni 1974, St.b. 351, zoals gewijzigd bij het Besluit van 23 augustus 1985, St.b. 471 en artikel 17 Auteurswet 1912, dient men de daarvoor wettelijk verschuldigde vergoedingen te voldoen aan de Stichting Reprorecht (Postbus 882, 1180 AW Amstelveen). Voor het overnemen van gedeelte(n) uit deze uitgave in bloemlezingen, readers en andere compilatiewerken (artikel 16 Auteurswet 1912) dient men zich tot de uitgever te wenden.

CIP-GEGEVENS KONINKLIJKE BIBLIOTHEEK, DEN HAAG

Woordenboek

Woordenboek van de Limburgse dialecten / opgezet door A. Weijnen : voortgezet door J. Goossens en A. Hagen. - Assen [etc.] : Van Gorcum

II: Niet-agrarische vakterminologieën

Afl. 3: Molenaar / H.H.A. van de Wijngaard, H. Crompvoets.

Met reg.

NUGI 941

Trefw.: Limburgse dialecten ; woordenboeken.

ISBN 90-232-2669-0

Dit werk is tot stand gekomen met steun van de provincie Limburg, de Katholieke Universiteit Nijmegen en van de Nederlandse Organisatie voor Wetenschappelijk Onderzoek (NWO) te 's-Gravenhage.

Lay-out en druk: Van Gorcum, Assen

INHOUDSOPGAVE

1. TEN GELEIDE	VII
2. Inhoudsopgave bij MOLENAAR	XIX
3. Lemmata van de MOLENAAR	1
4. Register	168

TEN GELEIDE

ALGEMEEN

De watermolen, zoals hij in de beide provincies Limburg voorkomt, wordt algemeen beschouwd als een Romaans kultuurgoed. De verspreiding ervan vond plaats omstreeks de derde eeuw (Stroop (1), pag. 3). De windmolen daarentegen werd pas vanaf de dertiende en de veertiende eeuw in vooral de zuidelijke Nederlanden aangetroffen. In eerste instantie werd gebruik gemaakt van standerdmolens, dus molens waarvan de gehele molenkast draaibaar op een standerd van balk- of metselwerk geplaatst was. In de veertiende eeuw verscheen ook de zgn. torenmolen. Deze molen kende een stenen molenromp en was voorzien van een draaibare kap. De torenmolen had, evenals de standerdmolen, slechts één koppel stenen. De latere houten of stenen Hollandse molen daarentegen bezat een andere kap en een min of meer konische romp. Het belangrijkste verschil echter tussen enerzijds de standerdmolen en de torenmolen en anderzijds de Hollandse molen vormde de lange, staande koningsspil in deze laatste, die boven in de molen werd aangedreven door het aswiel en onderaan voorzien was van een spoorwiel waardoor meer dan één koppel stenen in werking kon worden gezet (Stroop (1), pag. 8).

Wat betreft de verspreiding van de verschillende types molens in de beide provincies, kan algemeen worden vastgesteld dat de windmolen vooral in het noorden en midden van het onderzoeksgebied wordt aangetroffen, terwijl in het reliëfrijke zuiden van Belgisch en Nederlands Limburg daarentegen met name de door waterkracht aangedreven molen wordt gevonden.

METHODE VAN BEWERKING

Aflevering II.3 van het WLD beoogt in eerste instantie een inventarisering van de vakterminologie van de molenaar in de beide Limburgen te zijn. De semantische toelichtingen bij de diverse lemmata zijn dan ook zo beknopt mogelijk gehouden. Bovendien wordt geregeld verwezen naar afbeeldingen (foto's en tekeningen) om de vaak technische details beter inzichtelijk te maken.

Het belangrijkste gedeelte van deze aflevering van het WLD vormen de paragrafen die de vakterminologie van de molenaar van de windmolen en de watermolen behandelen. Aangezien beide molentypen ingrijpende verschillen vertonen, niet alleen bij het staande werk, maar ook bij het draaiende werk, heeft de redactie ervoor gekozen, deze tweedeling, voorzover functioneel, ook in de indeling van de diverse paragrafen te laten terugkeren. Overeenkomstige onderdelen en ruimten van de standerdmolen en de Hollandse molen daarentegen zijn zoveel mogelijk in één lemma behandeld en ook gemeenschappelijke elementen van windmolen, watermolen, rosmolen en handmolen zoals de molenstenen, het scherpen, de meelkuip en de meelpijp, zijn in één paragraaf bijeengezet.

II.3

OVERZICHT BRONNEN

- vragenlijst N O
- / vragenlijst A 42A
- × Schepers
- ≈ Vanderspickken
- ▲ Janssen
- Coenen
- Groffils

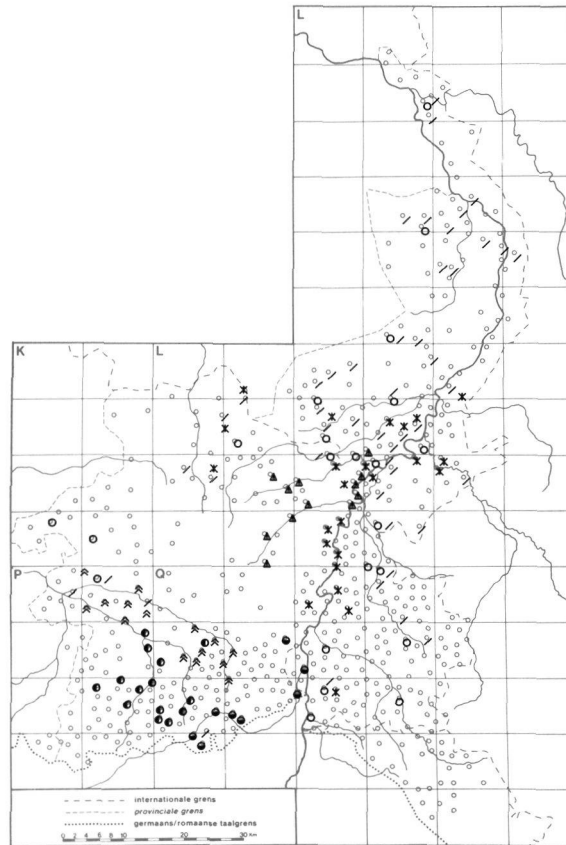

Aan het woordmateriaal dat is opgenomen over de rosmolen, de oliemolen en de handmolen zijn aparte paragrafen gewijd. De lemmata die daarin zijn bijeengeplaatst, behandelen specifieke onderdelen die niet in een ander verband al ter sprake zijn gekomen.

BRONNEN BETREFFENDE DE TERMINOLOGIE VAN DE MOLENAAR

Voor het vastleggen van de terminologie van de windmolenaar waren de belangrijkste bronnen vragenlijst N O (windkorenmolenaar) uit 1966 van de Nijmeegse Centrale voor Dialect- en Naamkunde van de Katholieke Universiteit Nijmegen en vragenlijst A 42A (korenmolenaar) uit 1967 van de Afdeling Dialectologie van de Centrale Commissie voor onderzoek van het Nederlands volkseigen, ingesteld door de Koninklijke Nederlandse Akademie van Wetenschappen. Beide lijsten werden samengesteld door dr. J. Strop. Daarnaast beschikte de redactie over het verzamelde materiaal uit de licentiaatsverhandeling van N. Schepers die in een gebied dat reikte van Roermond tot Maastricht in totaal 29 molenaars van windmolens ondervroeg. Voor het bijeenbrengen van de dialectterminologie van de molenaars van watermolens in de beide Limburgen kon gebruik worden gemaakt van een viertal licentiaatsverhandelingen die tussen 1972 en 1980 door studenten van de Afdeling Dialectologie van de Faculteit van Wijsbegeerte en Letteren van de Katholieke Universiteit Leuven onder

leiding van prof. dr. J. Goossens werden samengesteld. Dit materiaal werd uitgebreid met een aantal Nijmeegse en Amsterdamse lijsten waarop door de invullers expliciet was aangegeven dat de antwoorden golden voor watermolens. In totaal leverde dit dialectgegevens op voor 124 plaatsen in de beide Limburgen. Bij dit materiaal werd woordmateriaal gevoegd uit dialectwoordenboeken, vragenlijsten van de Zuidnederlandse Dialectcentrale (L), de enquête van prof. dr. J. Schrijnen, dr. J. van Ginneken en J. Verbeeten (S) en de verschillende enquêtes van prof. dr. J. Goossens (JG), dat specifiek van toepassing was op de terminologie van de molenaar. Zie voor een overzicht van de belangrijkste bronnen ook de bijgevoegde overzichtskaart.

Naast de in de INLEIDING op het WLD en de in het TEN GELEIDE van de daarna verschenen afleveringen genoemde bronnen werd gebruik gemaakt van de volgende literatuur:

- Bernet Kempers, A.J., *Oliemolens*; nr. 3 in de reeks *Het Nederlands Openlucht-museum*, Arnhem 1962.
- Coenen, M., *De vaktaal van de watermolenaars in Zuid-Oost Limburg*, onuitgegeven licentiaatsverhandeling, Leuven 1977.
Het materiaal uit deze verhandeling is in de bronvermelding van de lemmata opgenomen als *Coe*, gevolgd door het betreffende artikelnummer.
- Goossens, J., 'Relictgebieden. Een barrièrestrook in de Limburgse Kempen'. In: *Leuvense Bijdragen* 48 (1959), pag. 48-73.
- Goossens, J., 'Enkele Limburgse leenwoorden uit de Latinitas'. In: *Taal en Tongval* 21 (1969), pag. 151-159.
- Groffils, L., *De vaktaal van de watermolenaar in Zuid-West Limburg*, onuitgegeven licentiaatsverhandeling, Leuven 1980.
Het materiaal uit deze verhandeling is in de bronvermelding van de lemmata opgenomen als *Grof*, gevolgd door het betreffende artikelnummer.
- Husslage, G., *Windmolens*, Amsterdam 1965.
- Janssen, D., *De vaktaal van de watermolenaar aan de Bosbeek en aan de Itterbeek*, onuitgegeven licentiaatsverhandeling, Leuven 1975.
Het materiaal uit deze verhandeling is in de bronvermelding van de lemmata opgenomen als *Jan*, gevolgd door het betreffende artikelnummer.
- Ronse, A., *De Windmolens*, Brugge 1934.
- Schepers, N., *Van taup tot wiek. Onderzoek naar de vaktaal der windmolenaars tussen Maastricht en Roermond*, onuitgegeven licentiaatsverhandeling, Waterschei (Genk) 1960.
Het materiaal uit deze verhandeling is in de bronvermelding van de lemmata opgenomen als *Sche*, gevolgd door het betreffende artikelnummer.
- Simonis, A.H., 'Molens en molenidoom'. In: *Veldeke* 48 (1973), nr. 4, pag. 5 - 16.
- Sipman, A., *Molenbouw. Het staande werk van de bovenkruiers*, Zutphen 1976.
- Stroop, J., *Molenaarstermen en molengeschiedenis. Een onderzoek naar herkomst, ouderdom en verbreiding van de benamingen voor enkele molenonderdelen in verband met de geschiedenis van de water- en de windmolen in de Nederlanden*, proefschrift Nijmegen, Amsterdam 1977.
- Stroop, J., 'Bilhamers'. In: *Taal en Tongval* 27 (1975), pag. 86 - 89.
- Stroop, J., *De namen van de windkorenmolens. Een vakterminologie in taalgeografisch en historisch perspectief*, onuitgegeven doctorale scriptie Nijmegen 1965.
- Tier, V. de, en J. van Keymeulen, m.m.v. H. Ryckeboer en K. van der Sypt, *Woordenboek van de Vlaamse Dialecten*, deel II, afl. 5, de molenaar, Gent/Tongeren 1990.

II.3

- Vanderspickken, J., *De vaktaal van de watermolenaar in Demer- en Herkvallei*, onuitgegeven licentiaatsverhandeling, Leuven 1972.
Het materiaal uit deze verhandeling is in de bronvermelding van de lemmata opgenomen als *Vds*, gevolgd door het betreffende artikelnummer.
- Vos, P.H., en A. Weijnen, *Woordenboek van de Brabantse Dialecten*, deel II, afl 2, Assen 1983.
- Wiessner, J.G., *De windmolen en zijn onderdelen*, deel 1 en 2, uitgave van de „Stichting vrienden van de Gelderse molen” (typoscript) 1973.
- Wijngaard, H. van de, 'Uit het Woordenboek van de Limburgse Dialecten - Het luiwerk'. In: *Veldeke 64* (1989), nr. 5, pag. 146 - 149.

Lijst van gebruikte afkortingen:

Coenen	Coenen, M., <i>De vaktaal van de watermolenaars in Zuid-Oost Limburg</i> , onuitgegeven licentiaatsverhandeling, Leuven 1977.
Groffils	Groffils, L., <i>De vaktaal van de watermolenaar in Zuid-West Limburg</i> , onuitgegeven licentiaatsverhandeling, Leuven 1980.
Janssen	Janssen, D., <i>De vaktaal van de watermolenaar aan de Bosbeek en aan de Iterbeek</i> , onuitgegeven licentiaatsverhandeling, Leuven 1975.
Schepers	Schepers, N., <i>Van taup tot wiek. Onderzoek naar de vaktaal der windmolenaars tussen Maastricht en Roermond</i> , onuitgegeven licentiaatsverhandeling, Waterschei (Genk) 1960.
Stroop (1)	Stroop, J., <i>Molenaarstermen en molengeschiedenis. Een onderzoek naar herkomst, ouderdom en verbreiding van de benamingen voor enkele molenonderdelen in verband met de geschiedenis van de water- en de windmolen in de Nederlanden</i> , proefschrift Nijmegen, Amsterdam 1977.
Stroop (2)	Stroop, J., 'Bilhamers'. In: <i>Taal en Tongval 27</i> (1975), pag. 86 - 89.
Stroop (3)	Stroop, J., <i>De namen van de windkorenmolen. Een vakterminologie in taalgeografisch en historisch perspectief</i> , onuitgegeven doctorale scriptie Nijmegen 1965.
Vanderspickken	Vanderspickken, J., <i>De vaktaal van de watermolenaar in Demer- en Herkvallei</i> , onuitgegeven licentiaatsverhandeling, Leuven 1972.
Wiesner	Wiessner, J.G., <i>De windmolen en zijn onderdelen</i> , deel 1 en 2, uitgave van de „Stichting vrienden van de Gelderse molen” (typoscript) 1973.

LIJST VAN ZEGSLIEDEN EN MEDEWERKERS BETREFFENDE DE TERMINOLOGIE VAN DE MOLENAAR

De dank van de redactie gaat uit naar de personen die als zegsman of zegsvrouw hebben gefunctioneerd of als medewerker of medewerkster één of meer lijsten hebben ingevuld. In het onderstaande overzicht zijn zowel de respondenten van de

vragenlijsten als de zegslieden van de verschillende licentiaatsverhandelingen opgevoerd:

Zegslieden en medewerkers:

Aldeneik	L 372a	L. Vandeweert
Alken	P 120	J. Raskin
Alt-Hoeselt	Q 77a	G. Aerts
Arcen	L 250	J.J. van Dyck, L.J.J. Jetten
As	L 417	C. Bollen, K. Theunissen
Baexem	L 324	Dhr. Brouwers
Beegden	L 327	J. Niessen, J.H. Niessen
Beek	Q 19	J. Voncken
Beesel	L 300	H. Cuypers, A.H.W. Cuypers
Berbroek	P 53	J. Berden
Beringen	L 265c	G.G. Engels, P.J. Holten
Berlingen	P 187	J. Ghijsen, L. Santermans
Beverst	Q 72	W. Lormans
Bilzen	Q 83	J. Noben, C. Bobbaerts
Bommershoven	Q 160	R. Peters
Boorseme	Q 11	Dhr. Opsteyn
Bree	L 360	J. Lemkens
Broekhuizen	L 247	J. Pijpers
Broekom	Q 159	V. Vanoirbeek
Diepenbeek	Q 71	L. Achten, N. Palmers
Dilsen	L 421	P.Th. Breuls
Eijsden	Q 198	J. Theunissen, Dhr. Janssen Dupont
Einighausen	L 430	J.J.C. Höngens, F. Moonen
Eksel	L 353	M.P. van Sleeuwen, M. Helsen
Elen	L 419	L. Vandeweert
Ell	L 320a	M.P. van Sleeuwen, H. Koolen
Gennep	L 164	G. van Dijck, A. Paters
Grathem	L 326	J. Henkens, G. Symkens
Grevenbicht/ Papenhoven	L 425	H.H. Roelof
Gronsveld	Q 193	H. Braakhuis, J.M. Thomma, M. Thomma
Groot-Gelmen	P 184	J. Loix
Gutshoven	P 195	E. Pexters, F. Vroonen
Hamont	L 286	M.P. van Sleeuwen, J. van Bree
Haren	Q 160a	R. Daerden
Heel	L 328	P.H. Aarsen
Heerlen	Q 113	J. Schrijvers
Heks	Q 164	G. Benaets
Helden	L 291	W.T. van Erp
Herk-de-Stad	P 50	R. 's Heeren
Heyen	L 165	M.J.G. Kessels
Heythuysen	L 292	Dhr. Coenen, J. van de Borgh

II.3

Hoensbroek	Q 39	H. Keulers
Hoepertingen	P 188	J. Martens
Hoeseit	Q 77	G. Distels, P. Stulens, M. Verjans
Horn	L 325	L. Linssen, L. v.d. Voort
Horst	L 246	M.P. van Sleeuwen, J.F.M. Beuysen
Ittervoort	L 321a	M. van de Laar, H. Kuypers
Kanne	Q 188	L. Withofs
Kaulille	L 316	M. Cornelissen, G. Sevens
Keent	L 318a	M.P. van Sleeuwen, J. Clijsters
Kermt	P 55	S. Smeets
Kessenich	L 370	Dhr. Verbeek, P. Verheggen
Kinrooi	L 369	J. Lemmens
Koningsbosch	L 432a	A. van Kruchten, J. van Kruchten
Kortesseem	Q 74	L. Berden, C. Houben
Kuringen	P 57	R. Cuppens, A. Asnong
Laar	L 288b	M.P. van Sleeuwen, A. de Wild
Lanaken	Q 88	G. Loubele, H. Nijsthoven
Lauw	Q 240	H. Baillien, L. Loots
Leunen	L 211	M.W. Michels, P.P.M. Stoks
Leveroy	L 292a	H.H. Vossen, L.H. Vossen
Linkhout	P 46	A. Ceunen, L. Ceunen
Lummen	P 51	F. Vervoort, H. Jans, G. Vansweefelt, G. Theunis, J. Huyghen, S. Swinnen, J. Sneyers
Maasbracht	L 377	L. Faems, W. Faems
Maaseik	L 372	M. Ruttens, M. van Esser
Maastricht	Q 95	J. Demacker, J. Crijns
Mal	Q 180	H. Freson
Mechelen	Q 204a	W. Heuts, G. Schijns
Mechelen-aan-de-Maas	Q 9	Dhr. Repriels
Meeswijk	L 424	H. van Bussel
Meijel	L 265	G. Gielen, J. Sanders
Melick	L 383	Mw. Van de Ven
Merselo	L 209	A.W. Michels
Merum	L 330	M. Linssen, A. Timmermans
Meterik	L 245	M.P. van Sleeuwen, H. Hermans
Molenbeersel	L 319	J. Truyen, T. Truyen, Th. Keyers, J. Lemmens
Munstergeleen	Q 22	A.M.J. Welters, P.N.J. Welters
Nederweert	L 288	M.P. van Sleeuwen, J.H. Bruekers, J.F.H. Spierings, A.H. Veugen
Neeritter	L 321	A. van der Veer, L. van de Winkel
Neeroeteren	L 368	M. Cornelissen, M. Cuppens, G. Verheyen, C. Cuppens, A. van Aken
Oirlo	L 216	G. Schoeber
Opglabbeek	L 416	E. Gerits Libbrecht

Ophoven	L 371	A. van Esser, B. Van Kerkom-Verbeeck
Opitter	L 362	J. Clijsters, J. Domen, A. Stals
Opoeteren	L 415	H. Cornelissen, J. Essers, E. Cuppens-Flipkens
Ordingen	P 177a	T. Creten
Ospel	L 288a	M.P. van Sleuwen, H. Janssen
Ottersum	L 163	A. Kock
Paal	K 357	I. Lemmens, C. Vangeel
Peer	L 355	M.P. van Sleuwen, H. Leyssen, Th. Leyssen
Pey	L 381b	J. v.d. Brekel
Rijkhoven	Q 184	G. Boelen
Rotem	L 420	B. Stassen
Rothem	Q 99*	H. Dolmans, Fr. de Macker
Rutten	Q 241	L. Gillet, L. Werelds, E. Jamart
Sint-Huibrechts-Lille	L 313	M.P. van Sleuwen, J. Brouwers
Sint-Lambrechts-Herk	P 119	J. Wanten
Sint-Odiliënberg	L 385	L.J. Verbeek
Sint-Truiden	P 176	J. Houwaer
Sittard	Q 20	J.M.A. Laudy
Sluizen	Q 181	F. Bellefontaine
Stein	Q 15	Dhr. Vaassen
Stevensweert	L 378	P.A.M. Sangers
Stevoort	P 58	R. Bartelomevis, J. 's Heeren
Stokkem	L 423	B. Stassen
Stokrooie	P 56	M. Briers
Stramproy	L 318	A. van der Veer, L. van de Winkel, J. Nijs, T. Nijs
Susteren	L 432	H. Schwillens, Dhr. Gielen, J. Custers
Swolgen	L 246a	M.P. van Sleuwen, A.W. Gerrits
Tessenderlo	K 353	J. van Thienen, G. Luyten
Thorn	L 374	H. van Rappard-Rubens, A. v.d. Bael
Tongeren	Q 162	J. Nysten, J. Verjans, P. Jorissen
Tongerlo	L 361	P. Clijsters, J. Simons, J. Poels
Venray	L 210	P.P.M. Stoks
Vliermaalroot	Q 75	V. Knaepen
Vlodrop	L 386	L. Verbeek
Voerendaal	Q 112	J. Heyen, J. Schmets
Wanssum	L 214a	W. Reijnders
Weert	L 289	P. Adraens, J.P.M. Adriaens, J.H.H. Adriaens, W. Breukers, F. Nijs
Well	L 213	A.J. Vink
Wellen	Q 78	M. Candrix
Wessem	L 375	J.H. Gielen
Wintershoven	Q 79a	A. Coenegrachts

II.3

De Nijmeegse vragenlijst D (handmolen) uit 1962 werd samengesteld door dr. J. Stroop. De dank van de redactie gaat uit naar de volgende personen die als respondenten aan deze vragenlijst hebben meegewerkt:

Achel	L 282	J. van der Velden
Baarlo	L 295	M. Hutjes
Bocholtz	Q 211	E. Knops, L. Vaessen, G. Vaessen
Epen	Q 207	J.R.M. Nijst, H. Schneiders
Eygelshoven	Q 119	H. Schmitz
Grathem	L 326	R. Linsen
Haelen	L 322	T. Lemaire, S. Roumen
Herten	L 330	M. Linsen, H. Timmermans
Hoensbroek	Q 39	M.G. Stijfs, J. Stijfs
Holtum	L 0426	J.M.H. Helgers
Klimmen	Q 111	E. Brouwers, P. Stassen, L. Maassen, F. Maassen, P. Steijns, J. Mohr
Leunen	L 211	M.W. Michels, P.G. Koonings
Limbricht	L 434	G. Menten, Fr. Damoiseaux
Lommel	K 278	J. van den Boer, F. van der Mierden, F. Geboers
Maaseik	L 372	M. Broens, Dhr. Rutten, R. Maes
Maasniel	L 332	Fr. Verheggen, M. van der Beek, J. Boom
Maastricht	Q 95	H.J.E. Clemens
Mechelen	Q 204a	W. Heuts, G. Schijns, J.R.M. Nijst, J. Schijns
Mechelen-aan-de-Maas	Q 9	J. Repriels, E. Repriels
Meijel	L 265	G. Gielen, J. Sanders
Middelaar	L 159a	J. Piron, G.M. Mulder
Montfort	L 382	G. Maessen, Dhr. Pouls
Munstergeleen	Q 22	J.J. Willems, G. Welters
Neerbeek	Q 19a	F. Custers
Nunhem	L 322a	P. Abrahams, J. Bertjens
Oirsbeek	Q 33	M. Meulenberg, H. Bemelmans
Opitter	L 362	Chr. Bosmans, E. Domen
Ottersum/Milsbeek	L 163/163a	A.M.C. Akkers, Dhr. Jacobs
Paal	K 357	J. Reynders, J. Huygens
Peer	L 355	H. Schalley, Chr. Geris
Puth	Q 32a	J.A. Schins, L. Pijpers
Roosteren	L 373	G.A. Griens
Susteren	L 432	H. Schwillens, J. Custers
Swalmen	L 331	H.J.G. Meuffels, Dhr. Hanraets, H. Simons, P. Stienen
Tegelen	L 270	A.M. Jacobs
Tungelroy	L 318b	L.W. Beelen, S.P.J. Kiggen
Velden	L 268	T. Engels, L. Janssen
Waubach	Q 117a	H.M.H. Goossens, H. Goossens
Weert	L 289	P. Adriaens, P. Theunissen

VERANTWOORDING ILLUSTRATIEMATERIAAL

De foto's van aflevering WLD II.3 zijn afkomstig uit de collecties van ing. P.M.J. van Hooff (afb. 5, 6, 7, 8, 9, 10, 11, 19, 23, 27, 28, 35, 39, 59, 69, 70, 72, 73, 83, 91) en het Openluchtmuseum Domein Bokrijk (afb. 13, 66, 82, 92).

De afbeeldingen 51, 65, 81 en 85 zijn afkomstig uit: Luc Devliegher, *De molens in West-Vlaanderen*, (Kunstpatrimonium in West-Vlaanderen 9) Tielt/Weesp 1984. Zij werden getekend door A. Debonnet en J. Vansteenkiste. De overige tekeningen werden op de tekenkamer van de Audiovisuele Dienst van het Directoraat A-Faculteiten van de K.U. Nijmegen vervaardigd door R. Seidell. Als model hiervoor dienden afbeeldingen in: a) P.H. Vos, A. Weijnen, *Woordenboek van de Brabantse Dialecten*, Deel II, afl. 2, Assen 1983. b) D. Janssen, *De vaktaal van de watermolenaar aan de Bosbeek en aan de Itterbeek*, onuitgegeven licentiaatsverhandeling, Leuven 1975.

ALFABETISCH REGISTER EN WOORDKAARTEN

Drs. J. van Schijndel stelde met behulp van de computer het alfabetisch register samen. Bovendien had hij een belangrijke inbreng bij het invoeren van de op fiches uitgewerkte lemmata in de computer.

Vanaf deze aflevering zal voor de woordkaarten gebruik gemaakt worden van de grondkaart die ook in deel I van het WLD (Agrarische Terminologie) gebruikelijk is. De schaal hiervan is zodanig gekozen dat het Limburgse gebied probleemloos naast het Brabantse en Vlaamse uit WBD en WVD kan worden gelegd. De woordkaarten zijn door drs. J. van Schijndel in samenwerking met het Universitair Rekencentrum te Nijmegen drukklaar gemaakt.

FINANCIËLE STEUN EN BEGELEIDING

Aflevering WLD II.3 kon tot stand komen doordat de provincie Nederlands Limburg de arbeidsplaatsen van dr. H. Cromptvoets en drs. H. van de Wijngaard bekostigde. Een subsidie voor de drukkosten verstreekte de Nederlandse Organisatie voor Wetenschappelijk Onderzoek (NWO).

De werkzaamheden stonden onder toezicht van de Begeleidingscommissie WLD onder voorzitterschap van dr. J. Tans. De wetenschappelijke projectleiding was in handen van prof. dr. J. Goossens en prof. dr. A. Hagen. Het werk werd uitgevoerd aan de Nijmeegse Centrale voor Dialect- en Naamkunde van de Katholieke Universiteit Nijmegen.

februari 1991

drs. H. van de Wijngaard
dr. H. Cromptvoets



**VAKTERMINOLOGIE IN VERBAND MET
LEVENS MIDDELEN**

Terminologie van de molenaar



MOLENAAR

Bij lemmata voorzien van een * is een kaart opgenomen.

Algemeen		windmolen	8
<i>Varia</i>		gemaal	8
maalkleren	1	standermolen * -afb. 6-	8
maalvergunning	1	torenstandermolen	9
loodzegeltje	1	wipmolen	9
molennagels	1	bovenkruier -afb. 7-	9
		grondzeiler	10
		bergmolen -afb. 8-	10
<i>Folklore</i>		stellingmolen -afb. 9-	10
overhoekse stand -afb. 1-	1	achtkant	11
rechte stand -afb. 2-	2	watermolen	11
stand voorbij het midden -afb. 3-	2	bovenslagmolen	11
op de bil staan	2	onderslagmolen -afb. 10-	11
stand voor het midden -afb. 4-	2	turbinemolen -afb. 11-	12
versieren -afb. 5-	3	korenmolen	12
		schorsmolen	12
		volmolen	12
		beukmolen	12
<i>Wind</i>		houtzaagmolen	13
windstil	3	weefmolen	13
windstilte	3	kruitmolen	13
zuchtje	3	vuurmolen	13
matig windje	3	hondenmolen	13
matig waaien	4	hamermolen	13
gestadige wind	4		
rukwind	4	<i>Omgeving van de molen</i>	
stormwind	4	molenberg *	13
wervelwind	4	molenerf	13
ruimende wind	4	moleneind	13
krimpende wind	4	molenweg	13
<i>Molenaarsbedrijf</i>		Windmolen	
molenaar	4	<i>Staannd werk van de windmolen - algemeen</i>	
molenaarsvrouw	5	molenaarshuis	14
molenvolk	5		
knecht	5	<i>Onderbouw van de standermolen</i>	
maalmulder, stofmolenaar	6	standerd -afb. 12-	14
slechte molenaar	6	standerdband	15
vijler	6	kruisplaten	15
slagmulder	6	steekband, standvink	16
vuurmulder	6	inkepingen voor de steekbanden	16
hegmulder	6	teerlingen	16
ambachten	6	teerlingplanken	16
molenmaker *	6	teerlingblokken	17
		molenkot, paraplu -afb. 13-	17
<i>Soorten molens</i>		zetel	17
molen	6		

II.3

zetelblokken	17	berriebalken	25
standerdhals	17	berriekalveren	25
standerdnok	17	burrieslekken	25
maan	17	sleks geven	25
nokgat	17	zaalbalken	25
boezem	17	binnentrap	25
zwijmelen	17	achtermolen	26
		voormolen	27
		steenzolder van de windmolen	27
		meelzolder	27
		ondermolen	27
		rok	27
		baard	27
		windluiken, waterdeuren *	27
		staartluiken	27
<i>Molenkast van de standermolen</i>			
molenkast -afb. 14-	17		
stormeinde	18		
voorweeg -afb. 15-	18		
zijwanden	19		
achteraanweeg	19		
vooraanweeg	19		
hoekstijlen	19	<i>Staatconstructie van de standermolen</i>	
daklijsten -afb. 16-	19	staart van de standermolen -afb. 21-	28
steenlijsten	19	loopstaken	28
steenbalk	20	molentrap	29
waterlijst	20	trapwangen	29
spoorstijl	20	traptreden	29
kroonstijl	20	trapleuning	29
weegbanden	20	hangbomen	29
borstnaald	20	sleeptrede	29
steenbedbalk	20	galerij -afb. 22-	30
vloerbalk	20	galerijbalk	30
molenkap	20	zakkengat	30
windpeluw -afb. 17-	20	afdak	30
stefelbalk	21		
steunbalk	21		
achterkeuvelens van de standermolen		<i>Kruiwerk van de standermolen</i>	
-afb. 18-	21	uitwendig kruiwerk	30
wolf	21	kruias, kruirad -afb. 23-	30
onderkepers	22	handspaken	31
smeerstijlen	22	kruiketling, kruitouw	31
keerstijl	22	kruizwengel	31
steker	22	kruipalen	31
weerstijl	23	kruien	31
halsklossen	23	te kort zetten	32
oorbomen	23		
euziस्ताart	23	<i>Molenromp van de Hollandse molen</i>	
blokketten	23	molenromp	32
bovenkepers	23	keuvelensbalken	32
vorsthout	23	hoekstijlen van voor- en achterkeuvelens	32
voorkeuvelens van de standermolen	23	kozijn	32
voorbalk	23	ijzerbalk van de Hollandse molen	32
penbalk	23	draagbalk	32
sleutels	23	koningpot	32
pinband	23	kapzolder	32
makelaar	24	hanetree	33
windwijzer -afb. 19-	24	teerdeur	33
bovenbalk	24	kapgat	33
ijzerbalk	24	luizolder	33
spanbalk	25	molentrappen	33
steunbalk van de ijzerbalk	25	zwichstelling -afb. 24-	34
kapconstructie	25	galerijdeur	34
staartbalk	25	binnensluiting	34
deurstijlen	25	dwarsliggers	34
berrie -afb. 20-	25		

buitensluiting	34	binnenborst	42
stellingschoren	34	buitenborst	42
stellingdelen	34	borstmidden	42
stellingleuning	34	borstbouten	42
keerblokken	34	einde, wiek * -afb. 37-	42
stellingzolder	34	muilband	42
		hekken -afb. 38-	42
<i>Kap- en staartconstructie van de Hollandse molen</i>		zomen	43
voeghouten	34	voorzoom	43
spruiten -afb. 25, 26, 27-	34	buitenzoom	43
korte spruit	35	binnenzoom	43
lange spruit	35	zwichtlatten	44
staartbalk van de Hollandse molen	35	hekscheien	44
staart van de Hollandse molen	35	heknagels	44
schoren	35	hals van de roede	45
naald	35	roedeband	45
beelt	35	zeeg -afb. 39-	45
broek	36	schuin	45
roosterhouten	36	scheigaten	45
voorwolf	36	scheibussen	45
baard van de Hollandse molen -afb. 28-	36	roedewiggen	46
steenbord	36	roedebeugel	46
overstek	36	kopspieën	46
nokbalk van de Hollandse molen	36	wouterman	46
voorkeuvelens van de Hollandse molen	36	staander	46
staartklamp	37	keerklossen	46
achterkeuvelens	37	een roede steken	46
kruilits	37	de goede stand hebben	46
		niet de goede stand hebben	46
<i>Kruiwerk van de Hollandse molen</i>		schuin staan	47
rollenkruiwerk -afb. 29, 30-	38	schuine stand	47
rollenlaag	38	schuin	47
onderring	38	onevenwichtig	47
kruierollen -afb. 31, 32-	38	evenwichtig	47
rollenring	39	doorschieten	47
keerkuip -afb. 33-	39	windborden	47
bovenring	39	eindbord	47
		bordveren	47
		klampen	47
		wervels	48
<i>Achtkant</i>		<i>Zeilen</i>	
veldmuren -afb. 34-	40	zeilen	48
hoekstijlen van een achtkant	40	banen	48
kruisbanden	40	lijken	48
tafelment	40	kikkers	48
weerplank	40	kikkerlijnen	48
rietrok -afb. 35-	40	slaglijnen	48
		koordje	49
<i>Draaiend werk van de windmolen - algemeen</i>		halflijn	49
draaiend werk	41	stormlijn	49
		hoektouw	49
<i>Roeden</i>		zeilhaken	49
roede -afb. 36-	41	schuifijzer	49
binnenroede	41	schuifwerk	49
buitenroede	41	kruistouw	49
borst	42	roedeketting	49
		roegewant	50
		Pot-roede -afb. 40-	50

II.3

zelfzwiching -afb. 41-	51	<i>Vang</i>	
Bilau-roede	51	vang * -afb. 51-	62
ten Have-wiek	51	hoepelvang	64
stroomlijnwiek	51	vangplank	64
fokwiek -afb. 42-	52	blokvang -afb. 52-	64
van Bussel-wiek	52	vangstukken	64
Dekker-wiek -afb. 43-	52	maanijzers	64
opzeilen	52	sleepstuk	64
afzeilen	52	vangbalk -afb. 53-	65
zeil bijzetten	53	ballast	65
zeil minderen	53	ruiter	65
vol zeil geven	53	hond	65
met volle zeilen -afb. 44-	53	sprang	65
met alleen de toppen ontbloot	53	vanghaak -afb. 54-	65
met driekwart van het zeil bij	53	vangstok -afb. 55-	66
met halve zeilen	54	vangtouw	66
met een kwart van het zeil	54	vangketting	66
zonder zeil	54	vangtrommel -afb. 56-	67
zonder zeilen en windborden	54	terugdraaibeveiliging, keervang -afb. 57-	67
		afremmen	67
		stoten	68
		de vang lichten	68
		in gang zetten	68
		aanlopen	68
		schorten	68
		door de vang schieten	68
<i>Molens en aswielen van de windmolen</i>		<i>Overbrenging van de drijfkracht naar de stenen in de standermolen</i>	
as -afb. 45-	54	rondsel -afb. 58, 59-	69
askop -afb. 46-	55	staven	69
roedegaten	55	schijven	69
spiegel van de askop	55	bovenschijf	69
walpin	55	onderschijf	70
kaken van de askop	55	schijfbanden	70
voorhoofd	55	gang kammen	70
hals van de as	55	in elkaar grijpen	70
waterhol	55	niet in elkaar grijpen	70
lemmers	56	beet	71
dammen	56	op steek zetten	71
lemmerbanden	56	op steek staan	71
kraag	56	kammen zetten	71
schichten	56	schietstaven	71
aslijf	56	schietstaven verwijderen	71
steenplaat	56	het rondsel lichten	71
pineinde -afb. 47-	57	geluid maken, gezegd van de kammen	71
pin	57	notenzang	71
smeerbakje	57	verkrappen	71
springbeugel	57	beet	72
pensteen -afb. 48-	57	inbijten	72
halssteen	57	kammen en staven insmeren	72
metalen lager	57	kammen vegen	72
kammen	58	door de kammen slaan	72
aswiel -afb. 49, 50-	58	bonkelaar van het staakijzer -afb. 60-	73
vangwiel	59	staakijzer van de windmolen -afb. 61-	73
aswiel zonder vang	60	spilgat in de ijzerbalk, schaarde	74
kruisarmen	60	noot	74
kruiswerk	61	wervel	74
plooien	61	tap van het staakijzer	74
vulstukken, wiggen	61		
zwaarden	61		
velling	61		
voering	61		
kamagels	61		
asbanden	61		
tempel	62		
optempelen	62		

ijzerreep	74	bodem, bedding	84
takel voor het staakijzer	74	houten vloer	84
klauw	74	palen	84
kleine spil -afb. 62-	74	balken	85
nok van de kleine spil	75	stenen vloer	85
hals van de kleine spil	75	versterkte zijwand, dijk	85
taats van de kleine spil	75	vleugels, kasten	85
		doorslaan	86
<i>Overbrenging van de drijfkracht naar de stenen in de Hollandse molen</i>		sluiswerk -afb. 67-	86
		slagdorpel, slagdrempel	86
		sluisbalk	86
koning	75	sluisstijlen	86
wieg	75	ang	86
bovenbonkelaar	75	pennen, angen	86
spoorwiel -afb. 63, 64-	76	gleuf	87
		sluisdeur -afb. 68-	87
<i>Luiwerk</i>		pin van de sluisdeur	87
		ijzeren schroef van de sluisdeur	87
luiwerk, zakkentrekker * -afb. 65-	76	sluisijzer	88
luien	79	hefboom	88
het luiwerk aanzetten	80	gat in het sluisijzer	88
een zak aanstropen	80	spie	88
aflaten	80	winde -afb. 69-	88
ogen insplitsen of bevestigen	80	optrekken, opdraaien	88
luireep, luiketting	80	aflaten, afdraaien	89
binnenreep, binnenketting	80	sluisgat	89
buitenreep	80	sluisrad	89
molenaarthe	80	wendsluis	89
kneveltouw	80	maalsluis	89
luis	81	zwengel	90
wip	81	vijver, molenvijver	90
luiwiltje	81	afwateringsbeek	90
kammen van het luiwiel	81	water omleiden	90
binnenlui	81	dam	90
luigat, zoldergat	81	waterpeil	90
luival, valdeur	81	peilmerk	91
luikapje -afb. 66-	82	brug	91
trekkoord	82	sluisrooster -afb. 70-	91
gaffelwiel, gaffelrad	82	hoogsel	91
gaffelreep	82	hoogsels opzetten	92
neep, klemhout	82	armen van de hoogsels	92
klemtouw	82	hoogsels omkantelen	92
gaffels	83	scharnier	92
luitafel	83	het water tegenhouden	92
luiwiel	83	vol zijn	92
elevator	83	leeg zijn	92
		achterwater, onderwater	92
		kolk	93
Watermolen		voorwater, bovenwater	93
		verval	93
<i>Staan werk van de watermolen</i>		stuwkracht	93
molenhuis	83	overlopen, overstromen	93
turbinehuis	83	beemden	93
steen zolder van de watermolen	83	overloop	93
molenbed	83	de beek vegen	93
graanzolder	84	modder	94
		commissaris	94
<i>Molenbeek en sluiswerk</i>		controle	94
beek	84	controleren	94
		ijs kappen	94

<i>Rijn</i>			
vast werk	113	onderstel	125
balanceerwerk	113	plank met gaten	125
rijn *	113	toebinden	126
rijntakken	114		
rijntakgaten	114	<i>Lichtwerk</i>	
tweetakrijn	115	lichten	126
drietakrijn	115	licht, steenlicht -afb. 85-	126
balanceerrijn -afb. 79-	115	pashamer	127
buitenrijn	116	vonderbalk, pasbrug	127
binnenrijn	116	pasblok	128
balanceren	116	paswiggen	128
viertakrijn	116	vonderbout	128
kruiswerk	116	lichtsteunpunt	128
ijzeren versterking van de rijn	116	ezelbroek	128
rijngat -afb. 80-	116	balk van de ijzeren licht	128
rijnspieën	116	lichtijzer	128
zaalboekje	117	ezel	128
		lichtboom	128
		lichttouw, lichtkoord	128
		lichtsteen	129
<i>Molensteenkuip</i>		taatspot van de kleine spil	129
zakkenbank	117	taatspot van het staakijzer	129
steenkuip -afb. 81-	117	taatskogel	129
ringhout	118	blok	129
ring	118	regelrad	129
kuipstukken	118	ijzeren lat	130
kuipband	118	regulateur	130
kuipdeksel	118		
half kuipdeksel	119	<i>Openbreken en scherpen</i>	
brug van de steenkuip	119	bot	130
berrie	119	openbreken	130
kaar * -afb. 82-	120	steenkraan -afb. 86-	130
schuif in het kaar	120	kraanboom	131
schoen	120	kraanarm	131
schoenarm	121	steenschroef	131
armplaat	121	steenmoer	131
speelman, klapspaan	121	steenboog	131
greinstok	122	steenogen	131
spankoord	122	pinnen	132
keurtouwtje	122	kraangaten	132
kettinkje, leren riempje	122	steenreep	132
tandwieltje	122	oog aan de steenreep	133
tap	122	groot rad, windrad -afb. 87-	133
bel	122	pin van het groot rad	133
blokje	123	opdraaien	133
plankje, plaatje	123	stoel	133
slak	123	handboom	133
		steenspieën	133
<i>Meelgoot, meelpijp</i>		trapspie	133
scheiplank	123	teers	134
meelschuif	123	scherpmachine	134
meelpijp, meelgoot -afb. 83, 84-	123	scherpen	134
meelbak	124	stenenscherper	134
scheistok	124	rijen	134
aanhangen	125	scherprij	134
zakhaak	125	kleurstof	134
katrol	125	aantekenen	135
tegengewicht	125	arm liggen	135
riem, band	125		

II.3

arm	135	malen	144
rijk liggen	135	breken, snijden	144
rijk	135	versnijden	144
vlak	135	overmalen	144
aanliggen	135	scheiden	144
maalvlak	135	doormalen	144
oneffenheid op de molensteen	136	aanmalen	144
uithalen	136	vermalen	145
wegkappen	136	maalverlies	145
breed scherp	136	los draaien	145
hol scherp	136	leeglopen	145
diep scherp	136	lopen gaan, op de loop gaan	145
licht scherp	136	heet lopen	145
bomen	136	doodmalen	146
velkanten	136	een zak opgieten	146
maalkanten	137	de graantoevoer regelen	146
voren, groeven	137	graanregeling	146
hoofdgroef, lange groef	137	het granen	146
kortgroef, kortegroef	137	graan verminderen	146
rechte kerf	137	graan vermeerderen	147
gebogen kerf	137	meer graan willen, gezegd van de steen	147
scherpstel -afb. 88-	138	aanladen	147
pand	138	aangeladen, toegemalen	147
pandscherpstel	138	rijk malen	147
recht pandscherpstel	138	zingend geluid	148
zwaaipandscherpstel	139	meel	148
recht scherpstel	139	scherpmeel	148
zwaaischerpstel -afb. 89-	139	stuihmeel, stofmeel	148
draad	139	inwegen	149
gatenscherpstel	139	ringmeel	149
trekgaten	139	laten afkoelen	149
rib	139	afkoelen	149
scherphamer, bil -afb. 90-	139	broeien	149
uittrekken, uithalen	140	duf worden	149
scherpen, scherp maken	140	beschimmeld	150
hard zetten	141	samenklonteren	150
kwak	141	samengeklonterd	150
handleer	141	meelwormen	150
scherpzak	141	zeven, builen *	150
scherplamp	141	meelkuip	151
scherpbril	141	builmolen	151
scherpzand	141	trommel van de builmolen	151
scherphamerrek	141	buildoek	151
een oplaag aanbrengen	141	spiraal van de builmolen	151
uitbalanceren, waterpas leggen	142	meelzeef	152
rechtzetten, rechthangen	142	bloem	152
speuren	142	boulté	153
speurlat	142	kriel	153
schuren	142	kortmeel	153
regelen	143	zemelen *	153
waterpas	143	boekweïtdoppen *	155
balanceergaten	143	mengmachine	156
dichtleggen	143	haverpletter -afb. 91-	156
aankleden	143	rol van de haverpletter	156
in het gemaal brengen	143	breken, pletten	156
		kroken	156
<i>Malen</i>		maalgoed	157
draaien	144	malooi	157
kruipen	144	bakmeel	157
		voergoed, voermeel	157

zak, pungel	158	rondsel van de rosmolen	164
meelzak	158	staakijzer van de rosmolen	164
schrijfgerei	158		
zakkenwagentje	158	Oliemolen	
molenboek	158	oliemolen *	165
molenbord	158	olie slaan	165
krijt	158		
poffer	159	<i>Kollergang</i>	
maalschuld hebben	159	kollergang -afb. 92-	165
weegtoestel	159	strijker	166
gewichten	159		
ijken	159	<i>Voorslagsblok</i>	
vat	159	voorslagsblok	166
schepmeel	160	buil	166
scheppen	160	vulstukken	166
schep	160	hei	166
schepring	160	koek	166
schepkist	160		
schepper	160	Handmolen	
maalloon, maalgeld	161	handmolen	166
maalloon betalen	161	kweernen	166
klompje voor maalgeld	161		
opzakken	162	<i>Onderdelen</i>	
schepzak	162	spil van de handmolen	166
molenvat	162	zwengel van de handmolen	167
mud	162	zwengelhandvat	167
last	162	steenbus van de handmolen	167
partij	162	noot van de steenbus	167
molenpaard	162	pasbrug	167
molenkar	162	lichtboom van de handmolen	167
kipkar	162	maalstoel van de handmolen	167
ketsen, molenkar varen	162		
bel	163		
Rosmolen			
rosmolen	163		
roskot	163		
<i>Onderdelen</i>			
koning van de rosmolen	163		
trekbalk	163		
spoorwiel van de rosmolen	163		
wielsteunen	163		
kruisarmen van het spoorwiel	164		

MOLENAAR

Algemeen

Varia

MAALKLEREN

(Coe 241; Grof 271)

[De kleding die de molenaar draagt tijdens het malen. Vanwege het stof dat hierbij ontstaat, worden over het algemeen kledingsstukken gedragen die licht van kleur zijn. Het lemma bevat algemene benamingen voor de maalkleding, opgaven die op een uit jas en broek bestaand kledingsstuk duiden en termen waarmee een specifiek kledingsstuk (stofjas, stofpit) wordt bedoeld.]

maalkostuum: *mō.lkəstøm* Q 162; **maalderskostuum:** *māldərskøstym* Q 240; **molenpakje:** *mōl.əpeksə* Q 188; **lichte kleder:** *lɛxtə klejər* Q 88, 188; **witte kleder:** *wɛtə klīər* P 176; **grijze kleder:** *grɛjs klejər* P 195; **floeren kleder:** *fluərə klejər* P 119; **pyjama:** *pižəmə* Q 162, 180; *pežəmə* P 120, 177a, 188, Q 164; **mollersoverall:** *mōlərs.ōvəral* Q 240; **overall:** *ō.vəral* Q 95, 162; *ōvəral* Q 160; **stubbjas:** *støpjəs* P 187; **stofpit:** *støfpet* Q 160a; **witte jeans:** *wɛtə dzīns* P 176; de volgende opgaven duiden het materiaal aan waarvan de maalkleding is vervaardigd; het woordtype **peper en zout** is waarschijnlijk een verwijzing naar de kleur: **peper en zout:** *pē.pər en zā.t* Q 240; **coutil (fr.):** *kuti.l* Q 88.

MAALVERGUNNING

(Coe 298)

[In oorlogstijd was de molen een groot gedeelte van het jaar door middel van een loodzegeltje afgesloten. Wanneer er gemalen moest worden, moest de boer zorgen voor een maalvergunning.]

maalvergunning: *mōəl.vərgøneŋ* P 187; **maalbrief:** *mōəlbrīəf* P 120, Q 77; **maalbon:** *mōəlboŋ* Q 160a; **bon:** *bōŋ* P 184, Q 160; **geleidbrief:** *gələjbrīəf* P 119, 120, 177a, 188, 195, Q 78, 159; **galej-** P 184; **vrijgeleide:** *vřēgəlēt* P 176.

LOODZEGELTJE

(Grof 297)

[Loodzegeltje waarmee de molen in oorlogstijd afgesloten werd. Zie ook het lemma MAALVERGUNNING.]

loodje: *luətsə* P 176; *lyətsə* P 177a; *lōjtsə* P 120, 187, Q 164; *lōwtšə* P 187, Q 77, 160a; *lōtsə* P 184, 195, Q 78, 159; **koordje bet lood:** *kjətsə bə lōwt* P 188.

MOLENNAGELS

(N O, 35h)

[Speciaal in molens gebruikte nagels of spijkers.

Zie ook het lemma HEKNAGELS.]

molennagels: *mōlənēgəls* L 318, 321 (handgesmede nagels met zeskante koppen, 1,5 cm breed ook wel *kejl* genoemd); **smeednagelen:** *smētnēgəl* L 319; *smēj-* L 292a; *smētniəgəl* L 289; **gesmede nagelen:** *gəsmēdə nēgəl* L 211; *gəsmēdə nēgəl* L 316; *gəsmējdə nēgəl* L 265; *gəsmēdjə niəgəl* L 374; *gəsmidjə* ~ L 289; **gesmede nagels:** *gəsmēdə nāgəls* K 357, L 164, P 51; **taaie nagelen:** *tejə nēgəl* L 330 (enk. *nāgəl*); **slapers:** *slōpərs* K 353.

Folklore

OVERHOEKSE STAND

(N O, 8a; N O, 8e)

[De stand van de roeden in de vorm van de letter X. In L 211 dienden de roeden daarbij geen zeilen te dragen. Zie ook afb. 1 en 5.

In L 164 betekende de overhoekse stand „feest”, „volksfeest” of „bruiloft” (*brøləft*), terwijl in L 330 bij een dergelijke stand bij een feest vlaggen aan de wieden werden bevestigd. Bovendien werden de roeden in de overhoekse stand geplaatst als de molen niet in werking was. Achter de plaatscode is tussen ronde haken de betekenis van de stand in de betreffende plaats vermeld. Daaruit blijkt dat de standen en hun betekenis erg verschillend kunnen zijn.]

A. in overhoekse stand: **overhoeks:** *uəvərhōks* L 289 (minder kwetsbaar voor blikseminslag; op zon- en feestdagen); *ōvərhuks* K 353 (rust); **overhoek:** *uəvərhōk* L 289; *ōvər-* L 292a (vreugde, kermis, feest; in de laatste oorlog was het een teken van gevaar voor onderduikers. Wachtwoord: *də mōlə op -dər krix*); 318, 321, 432 (vreugde); *ōvərhōk* L 318 (bij vreugde en feesten, bijv. bruiloft, op zondag), 321 (id.); **in het kruis:** *en ət krjəs* L 374 (vreugde); **andrieskruis:** *andriskrjəs* L 211; **scheer:** *sxejr* K 357 (zondag; men werkt niet); **ganse rust:** *gənsə rjst* L 316 (bij rust);

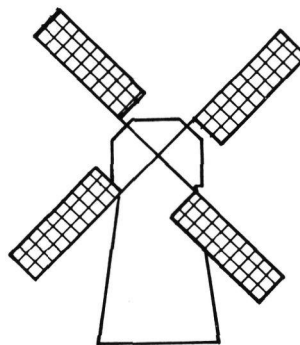

Afb. 1. overhoekse stand

II.3

B. overhoekse stand: **scheerstand**: *sxērstant* P 51; **ruststand**: L 289 (lange rust); **vreugdestand**: L 265 (feeststand of middagpauze), 318, 321; **feeststand**: *fiāststant* L 211; *fiāststantij* L 319 (feest); **halve stand**: *halāvə stant* P 51 (zonder graan: *zōnār groon*; er wordt niet gewerkt: *ər wōrt ni gəwerkt*).

RECHTE STAND

(N O, 8b)

[De stand van de roeden als een recht kruis. Zie ook afb. 2. In L 164, L 211 en L 316 was de molen in zo'n geval na gedane arbeid in rust. Bovendien kon men er in L 316 aan zien dat de molenaar thuis was: *dā mōldər is tus*.

In het lemma is tussen ronde haken achter de plaatscode opgenomen, welke betekenis de *rechte stand* in de betreffende plaats had.]

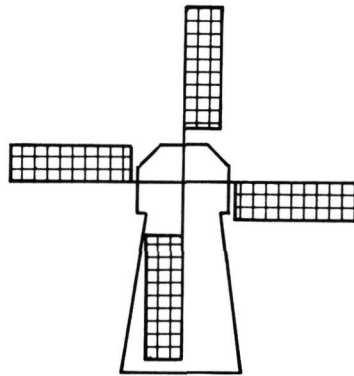

Afb. 2. rechte stand

A. in rechte stand: **overeind**: *uāvarent* L 289 (korte duur of bevestiging tegen storm); *ōvāren* K 353 (in werking); **kruis**: K 357 (de molenaar wacht op klanten); **gekruist**: *gəkrōst* P 51 (controle in de oorlog: *kōntrōl en ən ōrlōx*); **op schooi**: *ōp sxōj* L 432 (als er niets te malen is); **in rust**: L 318 (na afgelopen werk), 321 (id.); **op de gijp**: *ōp- dā gijp* L 292a;

B. rechte stand: **kruisstand**: P 51 (er wordt op klanten gewacht); **ruststand**: L 289, 292a; *rōststantij* L 319 (gedaan met werk: *gədōn mēt wērk*).

STAND VOORBIJ HET MIDDEN

(N O, 8c; N O, 8e; N O, 34a add.)

[De stand waarbij de rechtstaande roede net voorbij het midden is. De bovenste wiek bevindt zich dan links van een denkbeeldige, verticale lijn. Zie ook afb. 3. In L 265 kon men aan deze stand zien dat er niet gemalen werd wegens repa-

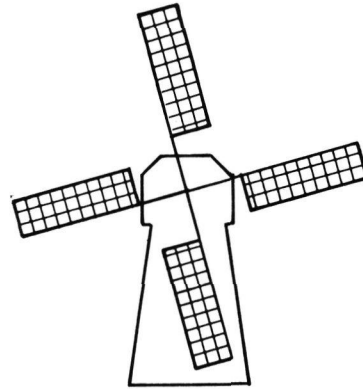

Afb. 3. stand voorbij het midden

raties, terwijl in K 353, L 289, L 318, L 321 en L 374 bij deze stand de molenstenen gescherpt werden. In K 357 en P 51 werd het wiekenkruis zo geplaatst bij een geboorte in de familie van de molenaar. In L 164 duidde de stand in het algemeen vreugde aan, bijvoorbeeld ter gelegenheid van een geboorte. In L 289 en L 316 daarentegen werd de stand gebruikt om rouw aan te geven. Achter de plaatscode is tussen ronde haken opgenomen wat de *stand voorbij het midden* in de betreffende plaats betekende.]

A. in de stand voorbij het midden: **op de bil**: L 330 (molenstenen scherpen), 432 (stenen scharp maken); *ōp- dān bel* L 164; *ōp ə* ~ L 318, 321, 374; *up- dā bēl* K 353;

B. stand voorbij het midden: **vertrekstand**: *vərtrekstantij* L 319 (iemand gaat voor lange tijd weg: *ēmās gejt vōr laj wēx*); **vreugdestand**: *vrōxdāstantij* L 430; **zeilstand**: L 292a; **bilstand**: L 289.

OP DE BIL STAAN

(N O, 8e)

[Gezegd van de molen wanneer de rechtstaande roede ervan net voorbij het midden is geplaatst. Aan deze wiekenstand was in het algemeen herkenbaar dat de molenstenen in de betreffende molen gescherpt worden. Zie ook het lemma *STAND VOORBIJ HET MIDDEN*.]

op de bil staan: L 289; *ōp ə bel stōn* L 292a; *ōp- dā bel* ~ L 319; *up- dā bēl* ~ K 353.

STAND VOOR HET MIDDEN

(N O, 8d; N O, 8c; N O, 8f)

[De stand waarbij de rechtstaande roede net vóór het midden is. De bovenste wiek bevindt zich dan rechts van een denkbeeldige, verticale lijn. Zie ook afb. 4. Invullers uit K 357, L 330 en P 51 kenden voor deze stand geen specifieke

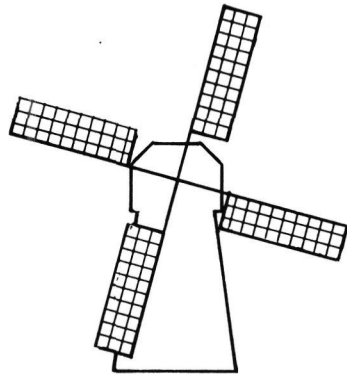

Afb. 4. stand vóór het midden

naam. In de drie plaatsen was de betekenis echter: „sterfgeval in de familie”.

Achter de plaatscode is tussen ronde haken opgenomen wat de *stand vóór het midden* in de betreffende plaats betekende.]

A. in de stand vóór het midden: **rouw**: L 432 (als een familielid uit het molenaarsgezin gestorven is); *rɔw* L 164 (sterfgeval in de familie); **in rouw**: L 374 (bij overlijden familielid);

B. stand vóór het midden: **rouwstand**: L 211, 265 (bijv. als er een dode in de familie was), 289, 292a, 318 (rouw, bij sterfgeval in de familie), 321 (id.); *rɔwstantj* L 319; **leedstand**: *lejtstantj* L 430; de volgende uitdrukking wordt gebruikt bij de stand vóór het midden: **de molen treurt**: *də mɔlə trørtj* L 319.

VERSIEREN

(N O, 8g)

[De molen bij feestelijke gelegenheden uitvoerig versieren. In L 432 werden de roeden dan in een overhoekse stand geplaatst. In L 318 en L 321 werd de molen bij processies en openbare feesten versierd. Zie ook afb. 5.]

versieren: *varsira* L 330; *varsēra* L 318, 321; **sieren**: *sēra* L 374; **optuigen**: *optygə* L 211; *optjgə* L 330; **net maken**: *net mākə* L 330; **pelen**: *pēla* L 164; **vlaggen**: *vlagə* L 289; **zeil slingeren**: *zejl sleŋərə* L 289.

Wind

WINDSTIL

(N O, 9a)

windstil: K 357, P 51, Q 112; *winstel* L 164, 211; *wentjstel* L 265, 289, 318, 319, 321, 374; *wentjstela* L 430; **muisstil**: *mūsstel* L 292a; **bladstil**: *blāstel* L 211; *blāstel* L 289, 292a; *blā.tstel* L 330; **stil**: *stel* K 353, L 289.



Afb. 5. versierde molen te Stramproy

WINDSTILTE

(N O, 9a)

[De volledige afwezigheid van wind.]

geen wind: Q 112; *gīnə wint* K 357; *gīnə* ~ L 316.

ZUCHTJE

(N O, 9b)

zuchtje: *zøxtjə* L 319; **trek**: *trek* L 211; **trekje**: *trekskə* L 265; **zwakke wind**: *zwākə wentj* L 289; **zomerse wind**: *zōmərəsə wentj* L 292a; **zomerpufje**: *zōmərɔpøfkə* L 374; **valwind**: *valwentj* L 289; **slappe wind**: *slapə went* P 51; **flauwe wind**: *fləwə wentj* L 318, 321; **klooiwind**: *klojwint* L 164; **sukkelwindje**: *søkəlwenjtjə* L 330; de volgende opgave wordt gebruikt om aan te duiden dat de wind zo zwak is dat er nauwelijks gedraaid kan worden: **het zevert zo maar wat**: *ət >zivərt >zu me wa* L 316.

MATIG WINDJE

(N O, 9c)

[Een wind, juist sterk genoeg om te kunnen draaien.]

kruipwind: *kruəpwentj* L 289; *krūp* L 292a; **topwind**: *tɔpwint* L 164; **nette wind**: *netə wentj* L 289; **stijve wind**: *stjēvə went* K 353; **zwakke wind**: *zwākə wentj* L 330; **pufje**: *pøfkə* L 319; **slappe wind**: *slapə wentj* L 374; **flauw windje**: *fləw wentjə* L 318, 321.

II.3

MATIG WAAIEN

(N O, 9c)

zemelen: K 357; *ziāmala* P 51; **trekken:** *treka* L 211.

GESTADIGE WIND

(N O, 9d)

[Een constante, niet stotende wind.]

egale wind: *ēgāla wentj* L 289; **egalige wind:** *galegā wentj* L 265; **goede wind:** *gōja wentj* L 289; **nette wind:** *neṭa wentj* L 289, 330; **gelijke wind:** *gālika wint* L 316; *gālika wentj* L 330; **schone wind:** *sxōna wint* L 211; **lekker windje:** *lekār wentja* L 374; **flinke wind:** *fleṭka wentj* L 318, 321; **stijve wind:** K 357; *stejvā went* P 51; **topwind:** *tupwentj* L 292a; **stille wind:** *stela went* P 51; **noordenwind:** *nōrdawint* L 164; **oostwind:** Q 112; de volgende opgave wordt predicatief gebruikt: **egalig:** *ēgalex* L 319.

RUKWIND

(N O, 9e)

[Een ongelijke, stotende wind.]

rukwind: *rōkwentj* L 292a, 374; *rōk-* L 265; *rōkwentj* L 318, 321; **rukachtige wind:** *rōkextegā wentj* L 289; **wind bet horten:** *went- be hōrtā* P 51; **stootwind:** *stūtwentj* L 265; **ongelijke wind:** *ongālika wentj* L 265; *ongālika wentj* L 289; **stuwende wind:** *stuwānda, stu'ānda went* K 353; **buiige wind:** *bōjegā wint* L 164; *bōjegā wentj* L 289; **buienwind:** L 432; **wind met buien:** *wint met- bōja* L 316; **strokenwind:** *strūāvawint* P 51; **wind met stroven:** K 357; **boeswind:** *b-ūswenjt* L 330; **biesachtige wind:** *bis-ēxtegā wentj* L 289; **steekwind:** *stēkwint* L 211.

STORMWIND

(N O, 9f)

stormwind: K 357, P 51; **storm:** L 374.

WERVELWIND

(N O, 9f; monogr.)

wervelwind: *wērāvāwentj* L 319; **draaiwind:** *drejwe.ntj* L 289.

RUIMENDE WIND

(N O, 9f)

ruimende wind: *rymānda wint* L 164; *rymāndja wentj* L 292a; *rumāndja wentj* L 289.

KRIMPENDE WIND

(N O, 9f)

krimpemde wind: *krēmpānda wint* L 164;

krūmpāndja wentj L 292a; *krōmpāndja wentj* L 289.

Molenaarsbedrijf

MOLENAAR

(N O, 40a; A 42A, 49; JG 1a; JG 1b; L 1a-m; S 24; Wi 53; Sche 7; Vds 264; Jan 285; Coe 234; Grof 261; monogr.; Vld)

molenaar: L 327; *mō.lānēr* Q 88; *mōlānēr* K 278, 314, 317, 318, 359, 360, L 316, 372, 423, 432, Q 12, 22, 33, 98, 99, 101, 102, 104a, 196, 199; *mōl-ānēr* Q 95, 187, 192, 198; *mōlānē(ə)r* K 358; *mōl-ānēr* P 176; *mōalānēr* L 358; *mōlānēr* L 286; *mōjlānēr* Q 78; *mōjlanēr* P 176; *mōlanēr* P 176, Q 198, 247; *mōālanēr* Q 203; *mōālaniar* P 121; *mōlanēr* L 317; *mōlānēr* Q 102; *mōlanējr* Q 32; *myō.lānēr* Q 188; *mjōlanēr* Q 199; *mōj.lānēr* Q 156; *mūlānēr* L 372; *myālanēr* Q 111; *mēlānār* Q 2; *mēlani(ə)r* Q 2; *mēlanēr* L 355; *mīlanēr* L 360; *mīlanēr* L 368; *mīalanēr* Q 90; *mōlanēr* P 171; *mōlanir* Q 2; *mōlāndār* Q 110, 204a, 248, 249, 253; *mōlāndār* Q 204a, 207; *mōlāndār* Q 259, 284; *mōlāndār* Q 113, 204a, 279, 284; *mōlādār* Q 116; *mōlātār* Q 116, 121; *mōldānēr* Q 95; **moller/mol-der:** *mōlār* K 358, 360, 361, L 315, 355, 356, 363, 364, 413, 414, 417, P 51, 52, 53, 54, 55, 56, 57, 58, 119, 197, Q 1, 2, 2a, 3, 5, 71, 72, 73, 76, 77, 77a, 83, 84, 86, 89, 90, 155, 158a, 162, 165, 167, 168, 168a, 170, 240; *mōlār* L 365, 366; *mōlār* Q 83; *mōlār* K 357; *mōlār* Q 1; *mōldār* K 315, 353, L 316, 352, 353, 354, 355, 360, P 49, 50, 57, 58, 113, 115, 116, 117, 118, 118a, 119, 120, 121, 172, 173, 175, 176, 176a, 177, 177a, 178, 179, 180, 183, 184, 185, 186, 187, 188, 189, 192, 193, 195, 197, 211, 214, 218, 219, 220, 223, 224, 227, Q 2, 10, 74, 75, 77, 78, 79, 79a, 80, 82, 83, 87, 88, 91, 93, 94, 152, 153, 154, 156, 157, 157a, 159, 160, 161, 162, 164, 166, 171, 172, 175, 188, 240; *mō.lār* L 353, 354; *mōldār* P 57, 182; *mōldār* P 174; *mōāldār* Q 83; **muller/mulder:** *mōlār* K 359, L 316, 355, 415, 416, Q 241; *mō.lār* Q 163, 168, 241; *mōlār* Q 182, 193; *mōlār* Q 177; *mēlār* L 358, 359, 363, 364, 365, 366, 367, 415, 416, 417, 418; *mjōlār* Q 178, 179; *mjō.lār* Q 175 (ouder dan *mōldār*); *myō.lār* Q 178, 179; *mjō.lār* Q 169, 181; *mjōlār* Q 174; *mjy.lār* Q 180, 181; *mōldār* K 278, 314, 315, 316, 317a, 318, 353, 358, L 159, 164, 165, 191, 213, 214, 214a, 215, 215a, 216, 217, 245, 245b, 246, 246a, 248, 249, 250, 265, 265c, 266, 267, 268, 269, 271, 282, 286, 288, 288a, 288b, 289, 290, 291, 296, 298, 299, 300, 312, 313, 314, 316, 317, 318, 318a, 318b, 319, 320, 320a, 321, 321a, 323, 324, 325, 326, 328, 330, 333, 361, 362, 368, 369, 370, 371, 372, 372a, 374, 377, 378, 379, 380, 381b, 382, 383, 385, 387, 415, 419, 420, 421, 422, 423, 424, 425, 426, 427, 429, 430, 431, 432, P 44, 45, 46, 47, 51, 164, 167, 171, Q 6, 7, 8, 9, 10, 11, 12, 13, 14,

15, 16, 19, 20, 22, 27, 29, 32a, 33, 88, 93, 95, 96a, 96c, 97, 98, 99, 99*, 101, 103, 105, 113, 117b, 118, 160a, 193, 196, 198, 203, 242; *møldar* L 329; *møljdar* L 327; *mølder* L 359; *møldar* K 315, 316, 353, 357, L 163, 164, 192, 209, 210, 211, 212, 213, 214a, 244b, 250, 292a, 295, 297, 316, 326, 329, 330, 375, 381, 382, 387, 432a, 436, P 47, 48, Q 21, 36, 39, 113, 208; *møaldar* K 314, 317, 353, L 316, 319; *mældar* L 312, 360, 360a, 361, 362, 366, 367, 368, 415, 417; *myaldar* Q 30; *myldar* Q 35; **muldersbaas**: *møldars-bās* L 289; **molenbaas**: *mølabās* L 381; **baas**: L 327, 328, 375, 386, 425, 432; *bās* L 267, 289, 292, 300, 318, 319, 321, 324a, 325, 327, 330, 333, 361, 369, 371, 372, 372a, 377, 382, 419, 430, Q 36; **waterbaas**: *wātarbās* L 331; **windbaas**: *wentjbas* L 331; **baasje**: *bāskā* L 371; de volgende termen zijn spottende benamingen voor een molenaar: **meelworm**: *mēalworm* Q 121; **meelbuidel**: *mēlbjgæl* Q 95.

MOLENAARSVROUW

(N O, 40d; Vds 271; Jan 286; Coe 235; Grof 262; monogr.; Wi 18)

[De vrouw van de molenaar.]

mulderin/mullerin: *møldaren* K 357, L 164, 211, 246, 316, Q 20; *møldarenā* K 358; *møldarenā* L 423; *møldaren* K 353, L 415, P 51; *møldaren* Q 95; *møjlaren* K 278; *møldaren* K 353; *mølaren* Q 241; *mølaren* Q 279; **mulderinste**: *møldarenstā* L 360; **molderin/mollerin**: *møldaren* Q 240; *molaren* Q 240; **molderes**: *mālōs* P 51, 56, 176; *mōlōrs* Q 3; *malos* Q 12; *mālōs* P 176; **molenaarse**: *mølanērsā* Q 95; **mulderse**: *møldarsā* L 265, 321; *møldarsā* Q 284; *møldāšā* Q 20; **maalderin**: *maldaren* L 312; **malense**: *mialāšā* Q 116; **molenaarster**: *mølanērstār* Q 19; *mølanērstār* Q 95; **molenaarsvrouw**: *mølanērs-vrōw* Q 95; *mølandars-vrōw* Q 204a; **muldersvrouw**: *møldars-vrōw* L 318, 321, Q 95; *møldāš-* L 430; *møldars-vrōw* L 289; *møldars-vrōj.w* L 368; **moldersvrouw**: *møldars-vrōw* P 184, 195; **vrouw van de mulder**: *vrōw vān dā møldar* Q 198; *vrōw vān dā ~* Q 99* (weinig gebruikt); **vrouw van de molder**: *vrōw vān dā møldar* Q 188; **vrouw van de molen**: *vrōw vān dā mø.lā* Q 88, 188; *vrōw vān dā mjōlā* Q 180; **molenvrouw**: *mø.lavrōw* Q 240; *mjø.lā-* Q 181; **molderswijf**: *møldarswēaf* P 119; **wijf**: *wēf* P 51; **bazin**: L 289, 374, 430, 432; *bāzen* L 292a, 318, 321, 321a, 330, 372, 372a.

MOLENVOLK

(N O, 40h)

[Algemene benaming voor het personeel van een molen.]

molenvolk: *mylāvōlāk* L 289; *mø.lā-* L 265; *mālvōlk* L 318, 321; *mjø.lā-* Q 204a; *mø.lāvōlk* L 374; **muldervolk**: *møldarvōlāk* L 316; **volk**: *vōlāk* L

289; **muldersknechten**: *møldāšknēxtā* L 430; **muldersjongen**: *møldarsjōgā* L 330.

KNECHT

(N O, 40e; N O, 40f; N O, 40g; Vds 269; Jan 287; Coe 236; Grof 263; Grof 268; monogr.)

[Molenaarsknecht. Zijn werkzaamheden bestaan erin de molenaar bij het malen te helpen, het graan bij de boeren op te halen en het meel terug te brengen. De woordtypen **molenknecht** (L 321a, L 361, L 362, L 368, L 370, L 415, L 416, L 417), **vaarmolder** (P 58), **voerman** (L 265, P 119, P 120, Q 112, Q 160), **voermansknecht** (Q 20), **vaarknecht** (L 289, L 330), **uitvaarder** (Q 240), **rij(d)knecht** (L 289), **paardsknecht** (Q 99*) en **ketser** (Q 88) zijn specifiek van toepassing op de knecht die het graan ophaalt en het meel thuisbrengt. In P 195 en Q 78 werd het bezorgen door de *molder* zelf gedaan. De woordtypen **bovenpakker** (L 289), **loopknecht** (L 289), **afweger** (L 289), **luijong** (L 289) en **halve gast** (P 51) duiden knechten aan die een speciale taak in de molen vervullen. De term **halve gast** werd gebruikt voor een leerjongen die een halve betaling ontving.

Zie voor de fonetische documentatie van het woorddeel [*molen*]- het lemma MOLEN.]

molenaarsknecht: *mølanērsknēxt* L 316; *mølanērsknēx* Q 20; *mølanērs-* Q 95; **maal-knecht**: L 265; *mālknext* L 362; **molenknecht**: [*molen*]knēxt L 374; *-knēx* L 432, Q 20; *-knēt* Q 204a; *-knēxt* L 361, 362, 368, 370, 415, 416; *-knēx* L 321a, Q 198; *-knē.x* Q 88, 181, 188; **mulders-/mullersknecht**: *møldarsknēxt* L 319; *møldars-* L 289, 292a, 318, 321; *møldarsknēxt* L 164, 211; *møldars-* L 265; *møldarsknēx* L 330; *møldāš-* L 430; *møldars-* Q 99*; *mølarsknēxt* L 415; *møldars-* L 368, 372, 372a; *møldarsknēx* L 329; *møldarsknē.x* Q 95; *mølars-* Q 241; **mulderknecht**: *møldarknēxt* P 51; *møldarknēxt* K 357; **molders-/mollersknecht**: *møldarsknē.x* Q 162, 188; *møldarsknēx* P 177a, 184, Q 164; *møldarsknēxt* Q 240; *mølars-* L 417; *mølarsknē.t* Q 180; **muldersgezel**: *møldars-gāzel* L 329; **knecht van de baas**: *knēxt -vān dā bās* L 292a; **knecht**: *knē.xt* Q 240; *knēxtā* (mv.) P 119, 120, 177a, 184, 187, 188, 195, Q 78, 160, 160a, 164; *knēxtā* (mv.) P 176; **molders-/mollersgast**: *møldars-gas* Q 160a; *mølars-gast* Q 162; **gast**: P 51; **ketser**: *ketsār* Q 88; **uitvaarder**: *qwt-vō.rdār* Q 240; **voerman**: *vurman* L 265; *vōrman* Q 112; **voerman**: *vurāman* P 119, 120, Q 160; **voermansknecht**: *vōwarmansknēx* Q 20; **vaarknecht**: *vārknēxt* L 211, 289; *vārknēx* L 330; **rij(d)knecht**: *rejknext* L 289; **vaarmolder**: *vōārmøldār* P 58; **paardsknecht**: *pērsknēx* Q 99*; **bovenpakker**: *buāvāpakār* L 289; **loopknecht**: *lōwpknēxt* L 289; **afweger**: *āfwēgār* L 289; **luijong**: *lōjijōg* L 289; **halve gast**: *halāvā gast* P 51; de volgende term is een spottende benaming voor

II.3

een molenaarsknecht: **meelworm**: *mēlworēm* Q 20.

MAALMULDER, STOFMOLENAAR

(Vds 266; Coe 240; Grof 270; A 42A, add.)

[Molenaar die uitsluitend maalwerkzaamheden verricht. Het woordtype **stokmuller** wordt in Q 241 gebruikt voor een molenaar in dienstverband.]

maalmolder: *mōalmōldār* P 58; *mōal-* P 177a; **stokmuller**: *stōkmōlār* Q 241; **stokmoller/-molder**: *stōkmōlar* Q 162, 180, 241; *stōkmōldār* P 195; **stubmulder**: *stōbmōldār* Q 188.

SLECHTE MOLENAAR

(N O, 40b)

slechte mulder: *slēxtā mōldār* L 289; **slecht vakman**: *slēxtā vakman* P 51; **prutser**: *prytšār* Q 198.

VIJLER

(N O, 40c)

[Een molenaar die regelmatig draait zonder graan.]

vijlder: *vīldār* L 318, 321; *vīldār* L 330; **zakbandmulder**: K 357; *zak-banmōldār* P 51; **locht draai-er**: *lōxt-drejer* L 289; **stoffor**: *stōfār* P 51.

SLAGMULDER

(Vds 265; Jan 289; Grof 272)

[Eigenaar, molenaar van een oliemolen.]

slagmulder: *slā.xmōldār* L 362, 368; **slagmoller/-molder**: *slōxmōlar* Q 77a; *slaxmōldār* P 176; *slōx-* P 177a, 184, 187, 188, 195, Q 75, 77, 78, 159, 160a; *slōxmōldār* Q 83; **olieslager**: *ōlistlēgār* L 321a; **smoutslager**: *smawtslēgār* L 415; *smawtslēgār* L 415; **slager**: *slī.gār* L 361.

VUURMULDER

(Jan 251)

[Molenaar die werkt op een met behulp van stoom aangedreven molen.]

vuurmulder: *vō.rmōldār* L 372.

HEGMULDER

(N O, 40b; A 42 A, 50 add.; N O, 40g)

[Rondtrekkende molenaar of molenaarsknecht die in de molen diverse werkzaamheden uitvoert.]

hegmulder: *hēxmōldār* L 246a; *hek-* L 318, 321, 330, 374; *hexmōldār* L 211; **heggemulder**: *hēgāmōldār* L 265, 289; *heqā-* L 316; de volgende opgaven zijn benamingen voor personen die de zeilen kwamen repareren: **zeilendraai-er**: *zejlādrājārs* (mv.) L 288b; **stenenschperper**:

stīānāsxerpār P 51; de volgende opgave, een collectivum, werd gebruikt voor personen die de zeilen repareerden en de stenen scherpten: **de ambacht**: *dā ambaxt* L 320a; *nān ambaxt* K 357.

AMBACHTEN

(A 42 A, 50 add.)

[Diverse werkzaamheden in de molen uitvoeren zoals zeilen repareren en molenstenen scherpen.]

ambachten: *ambaxtān* L 355; **op ambacht gaan**: *ōp ambax-gon* L 318a.

MOLENMAKER (zie kaart)

(A 42 A, 50; Sche 8; Jan 288; Coe 242; Grof 273; A 42 A, 50 add.; monogr.)

[Vakman die grote herstellwerkzaamheden aan de molen uitvoert en nieuwe stenen inzet. In L 289 wordt het woordtype **molenmeester** ook gebruikt voor een *molenbouwer*.

Zie voor de fonetische documentatie van het woorddeel [*molen*]- het lemma MOLEN.]

molenmaker: L 163, 165, 213, 214a, 318, 325, 326, 329, 353, 375, 425, 432a, P 57, Q 113, 193; *mōlāmākār* L 246a, 286, 291; *mōlān-* L 210, 216, 319, 369, P 46; *mījā.lā-* L 361; *mījō.lāmā.kār* Q 162; *mēalāmākār* L 355; *mōjlāmēkār* L 246; *mōlā-* L 320a, 327; [*molen*]*mākār* L 250, 267, 268, 286, 288, 288a, 292, 300, 313, 372, P 51, Q 36, 240, 241; *-mōkār* L 288b, P 119, 177a, 187, Q 160, 160a, 164; *-mō.kār* Q 181; *-mēkār* L 245, 265, 265c, 288, 300, 318, 318a, 325, 369, 371, 378; *-mē.kār* L 415, 417, Q 162, 180; *-mēkār* L 209, P 176, 195; *-mē.kār* Q 95; *-mēākār* P 120, 187, 188, 195, Q 78; *-mē.kār* Q 88, 188, 240; *-mekār* Q 77; *-mekār* Q 241; **molenmeester**: L 381b, 386, Q 39; *mōalāmējstār* L 324, 325, 327, Q 9; *mō(a)lā-* L 319; *mōlānmejstār* Q 22; [*molen*]*mējstār* L 369, 370, 377, 385, 419, 420, 421, 423, Q 11, 19; *-mej.stār* L 289, 321a, 361, 362, 368, 372a, 415, 416; *-mejstār* L 377, Q 20; **molenbouwer**: L 300, 313; *mījālabōwār* Q 193.

Soorten molens

MOLEN

(N O, 32i; JG 1a; JG 1b; S 24; Wi 4; Wi 51; L 1a-m; L 30; L 31; A 42, 2; A 42A, 51; Vds 1; Jan 1; Coe 1; Grof 1; Sche 1; monogr.; div.; A 43, 5; ND, 3; ND add.; Vld)

[Algemene benaming voor zowel het werktuig waarmee men verschillende stoffen fijnmaakt, als voor het gebouw waarin het maalproces plaatsvindt. De specifieke benamingen voor het *maalwerktuig* zijn bijeengeplaatst in het lemma MAALGANG.]

MOLENMAKER

- ✓ molenmaker
- △ molenmeester

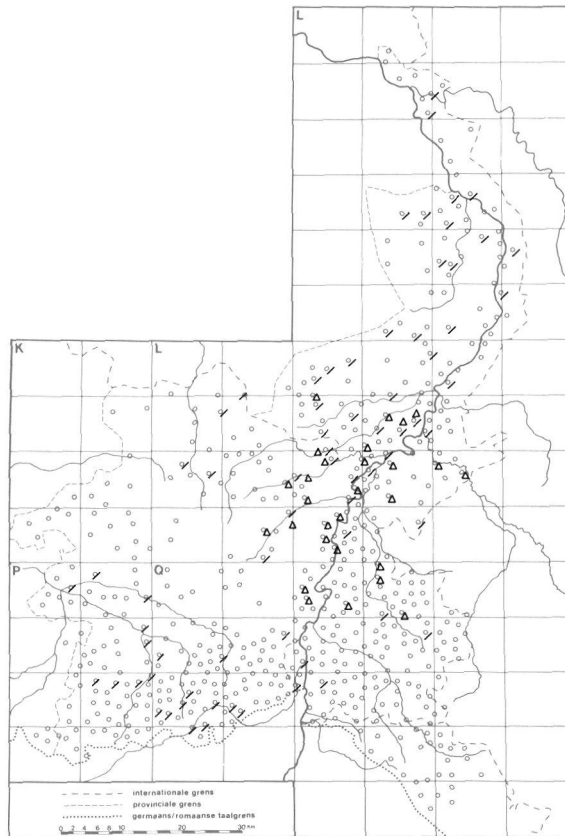

In dit lemma zijn de dialectvarianten van *molen* met umlautsvocaal niet van een apart woordtype voorzien. Zie hiervoor ook de INLEIDING op het WLD, pag. 35-38.]

molen: *mōln* L 353, 355; *mō.əla* Q 241; *mō(a)la* L 286, 300, 313, 318, 369, 370, 371, 423, Q 11, 15; *mōala* L 292, Q 12, 27, 279; *mō.ə.lə* L 422, 424, Q 6, 12; *mōla* Q 121, 211, 222, 284; *m'əla* Q 116, 121, 222; *mōala* L 324, 325, 327, Q 9; *m'əla* Q 184; *m'əla* Q 116, 222; *mōlan* K 278; *mō.lən* K 278, L 282, 312, 313, 315, 316, 352; *mōla* K 314, 315, 316, 318, 353, 357, 359, L 159a, 163, 164, 165, 191, 192, 209, 210, 211, 213, 214, 214a, 215, 215a, 216, 217, 244b, 245, 245b, 246, 246a, 248, 249, 250, 265, 265c, 267, 268, 269, 270, 271, 286, 288, 288a, 288b, 289, 290, 291, 292, 295, 296, 297, 298, 299, 300, 316, 318, 318a, 318b, 319, 320, 321, 322a, 323, 325, 326, 329, 330, 331, 332, 333, 353, 369, 370, 373, 374, 375, 376, 377, 378, 379, 380, 381, 381b, 382, 385, 386, 387, 413, 414, 423, 426, 0426, 427, 429, 430, 432, 434, P 44, 45, 46, 47, 48, 49, 50, 51, 53, 57, 58, 113, 116, 164, 171, 176, 177, 177a, 184, 188, 197, 214, 219, 220, Q 1, 8, 9, 10, 16, 17, 19, 20, 21, 22, 29, 32; 32a, 33, 36, 71, 74, 75, 77, 78, 79, 79a, 95, 96a, 97, 98, 99, 99*,

101, 103, 104a, 105, 110, 112, 113, 159, 187, 192, 196, 198, 203, 207, 208, 241, 248, 249, 284; *mōlan* K 315, 316, L 282, 286, 312, 314, 353, 355; *mōln* Q 1, 71; *mō.lə* K 353, 357, 358, 359, 360, 361, L 282, 286, 314, 315, 316, 319, 321a, 331, 352, 353, 354, 355, 369, 370, 371, 372, 372a, 413, 414, 422, 423, P 44, 46, 50, 51, 58, 197, 224, Q 1, 2, 7, 8, 9, 10, 11, 13, 71, 73, 75, 79, 79a, 80, 88, 95, 96c, 152, 153, 156, 157, 157a, 160, 161, 162, 164, 165, 166, 177, 182, 188, 240, 241, 242; *mōla* K 317a, 357, L 266, 292a, 322, 324, 325, 327, 328, 421, 425, 431, Q 204a, 207; *mōala* Q 203; *mōwla* P 176; *mōj.lə* P 121, 177, 177a, 184, 187, 188, Q 78; *mōj.lə(n)* P 223; *mōjla* P 115, 117, 172, 173, 174, 175, 176, 176a, 179, 180, 182, 213, 218, 219, 227; *mōj.lə* P 118a, 119, 120, 192, 195, 220, Q 74; *mōj.lə* P 118, 186; *mōjla* P 47, 167, 178, 214; *mōjla* P 50, 58, 119, 120, 184, 187, 188, 195, Q 78, 159, 160, 160a, 164; *mōjla* Q 74; *mīə.lə* L 356, 358, 359, 360, 361, 362, 363, 364, 365, 366, 367, 368, 415, 416, 417, P 52, Q 3, 5, 72, 82, 83; *mīəla* L 418; *mīe.lə* Q 83, 84, 87, 90, 91, 94, 170, 171; *mēla(n)* L 355; *mē.lə* L 355, P 55, 56, 57, Q 2, 2a; *mēala* L 355, P 53, 55, 56, 57, Q 72, 77, 77a, 83; *mē.ə.lə* P 53; *mijōla* Q 77a; *mijō.lə* Q 162, 175, 181; *mijə.lə* Q 169, 181;

II.3

STANDERDMOLEN

- ✓ kas(t)(molen)
- standerd-/standaardkast
- sta(a)nder(d)-standa(a)rdmolen
- ⋈ standerik
- × staakmolen

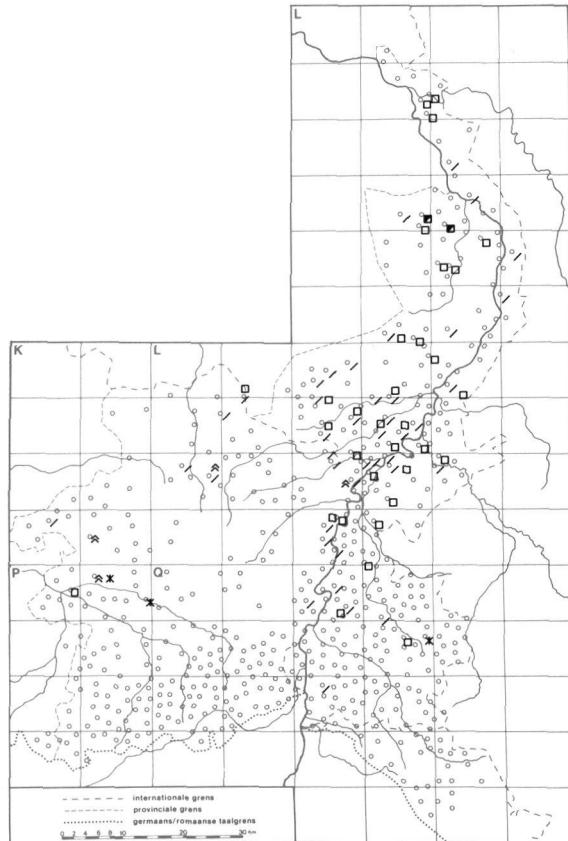

mj̄.ɫa Q 89, 169; *mȳ.ɫa* Q 76, 77, 162, 163, 167, 168, 174, 178, 179, 188, 199; *mȳ.ɫa* Q 76, 154, 155, 168; *mȳ.ɫan* L 420; *mȳ.ɫa* Q 162, 180; *mȳ.ɫa* L 377, 378, 383, 385; *m̄j̄.ɫa* L 317, 372, 419, 421; *m̄j̄.ɫa* L 374, 419, 420, 421, Q 14, 19, 30, 39, 111, 111*, 117b, 119, 193, 198, 201, 208; *m̄j̄.ɫa* Q 158a; *mȳ.ɫa* L 372, Q 111, 112a, 116, 119, 121, 162, 168a, 172, 211; *mȳ.ɫa* L 289; *mȳ.ɫa* Q 202; *m̄j̄.ɫa* Q 35, 113, 118, 253; *mȳ.ɫan* L 432a.

WINDMOLEN

(Sche 2; Grof 2; monogr.; N D add.)

[Een molen die door de wind wordt aangedreven. De windmolen kan worden onderverdeeld in twee belangrijke hoofdgroepen: de standerdmolen en de Hollandse molen.

Zie voor de fonetische documentatie van het woorddeel *-[molen]* het lemma MOLEN.]

windmolen: *wentm̄j̄.ɫa* L 372; *wenj̄j̄[molen]* L 370, 371, 378, 419, 420, 421, Q 9, 14, 15, 19, 193; *wenj̄j̄-* L 288, 288a, 289, 300, 318, 324, 325, 327, 329, 369, 377, 381, 383, 385; *wenj̄j̄-* L 289; *went-* L 286, 313, 355, Q 95, 111; *wenj̄j̄-* Q 78; *went-* Q 77; *wenj̄j̄-* P 119, 120, 176, 177a, 184, 187, 188,

195, Q 159, 160, 160a, 164; *wenj̄j̄(t)j̄-* L 423, Q 11.

GEMAAL

(N O, 32h)

[Groepje bijeenhorende molens, in het algemeen voor het bemalen van een polder.]

trappemaal: *trap-gamāl* L 289, 292a; **poldermolens:** *poldarm̄.ɫas* L 316.

STANDERDMOLEN (zie kaart)

(N O, 32a; A 42A, 52; Sche 3; A 42A, 93)

[Vierkante, houten windmolen die om een zware verticale spil kan draaien. Zie afb. 6 en 13. Het woordtype **gesloten standerdmolen** (L 330) verwijst naar een standerdmolen waarbij het onderstel met planken is afgedekt waardoor een bergruimte ontstaat.

Zie voor de fonetische documentatie van het woorddeel *-[molen]* het lemma MOLEN.]

standerdmolen: *standart[molen]* L 246, 246a, 265, 265c, 320a, 377, 378, 420, P 46; *standart-* L 430, Q 19; *stanjar(t)-* L 383; **staanderdmolen:**



Afb. 6. standerdmolen te Urmond

stōndærtmyələ L 289; **gesloten standerdmolen:** *gəslōtə štāndærtmōlə* L 330; **standardmolen:** L 326; **standerdkast:** *standærtkast* L 216; **standermolen:** *standər[molen]* L 286, 432; **stander:** *štenjər* L 327; **standaardmolen:** L 163, 164, 165, 291, 292, 318, 321, 381b; *standärt[molen]* L 211, 245, 289, 419; *štāndärt*– L 300; **standaardkast:** L 210; **standaard:** L 292, 328, Q 112; **standerik:** *standarek* K 357, L 355, P 51; *štenjərek* L 371; **kastmolen:** L 192, 213, 250, 268, 326; *kast[molen]* L 288, 288a, 319, 325, 375; *kāst*– L 209, 265; **kast:** L 288a, 289, 320a, 369, 374; **kasmolen:** *kas[molen]* L 267, 286, 288a, 288b, 292, 292a, 300, 313, 318, 319, 324, 325, 327, 353, 355, 369, 370, 371, 377, 385, 420, 421, 423, Q 11, 36; *kāsmēələ* L 355; **kas:** *kas* K 353, L 300, 319, 327, Q 15, 19, 193; **staakmolen:** P 57, Q 113; *stākmōlə* P 51.

TORENSTANDERDMOLEN

(N O, 32b)

[Houten standerdmolen die niet op teerlingen maar op een soort stenen toren rust.]

standaardkokermolen: *standärtkuəkərmjələ* L 289; **koffiepot:** *kəfipətt* K 357, P 51.

WIPMOLEN

(N O, 32b; N O, 32j)

[Standerdmolen, voorzien van een meestal pyramidevormige onderbouw, die in het algemeen

wordt gebruikt voor polderbemaling. In tegenstelling tot de standerdmolen is bij de *wipmolen* de stander gevormd uit houten balken, *kokerstijlen*, die tot een zware houten cilinder, de *koker*, zijn samengevoegd. De molenspil loopt door deze koker tot in de onderbouw. Via een overbrenging kan een buiten het molengebouw geplaatst scheprad in beweging worden gebracht.]**wipmolen:** *wepmōlə* L 265; **kokermolen:** *kōkərmjələ* L 289; *kōkərmōlə* L 292a; **spinnekopmolen:** *spenəkəppmōlə* L 265.

BOVENKRUIER

(N O, 32f; Sche 4; A 42A, 53 add.; N O, 32c)

[Algemene benaming voor een molen met een draaibare kap. Zie ook afb. 7, 8 en 9.]



Afb. 7. bovenkruier te Gronsveld

bovenkruier: *bōvəkrojər* L 265, 265c, 286, 313, 355; *bōvə*– L 300; *buəvə*– L 289; *bōvəkryjər* L 318, 319, 321, 327, Q 19; *bōvə*– L 330, 385; *bōvəkrojər* L 289; *bōvə*– L 292a; *bwōvə*– L 378; *būovə*– Q 193; *bū.əvə*– L 318, 420; **torenmolen:** *tōrəmōələ* L 325, 385; **draaimolen:** *dreəmōələ* P 51; **koffiemolen:** *kəfimōlə* K 357; **koffiepot:** *kəfəpətt* P 51; **hollandse molen:** *hōlənsə mōlə* L 330; *holənsə* ~ L 211.

II.3

GRONDZEILER

(N O, 32c)

[Bovenkruier waarvan de zeilen alleen vanaf de begane grond kunnen worden bediend. Dit molentype is dus niet voorzien van een galerij of een molenberg.]

grondzeiler: L 164, 265, 289; *grontj-zejlar* L 292a, 319; *gront-zejla* L 316; **grondmolen:** *gro.ntijmøla* L 318, 321; *grontmøla* L 432; **veldmolen:** *veltmøla* L 211; *veltmjæla* L 289; **koffiemolen:** *køfæmøla* P 51; **dwergmolen:** *dweræxmøla* L 374.

BERGMOLEN

(N O, 32d; Sche 5; monogr.)

[Een bovenkruier die op en voor een gedeelte in een kunstmatige heuvel is gebouwd. Zie ook afb. 8.

Zie voor de fonetische documentatie van het woorddeel *-[molen]* het lemma MOLEN.]

bergmolen: L 164; *bær(ə)x[molen]* L 286, 300, 313, 318, 324, 325, 327, 355, 369, 370, 371, 377, 378, 383, 385, 419, 420, 421, 423, Q 9, 11, 14, 15, 19, 193; *beræx-* L 316; *beræx-* L 265, 289, 292a, 319, 330, 374, 432; **stenen bergmolen:** *stjænæ beræxmøla* L 318b; **beltmolen:** *beltmøla* L 211, 318, 321.



Afb. 8. bergmolen te Tungenroy

STELLINGMOLEN

(N O, 32e; A 42A, 53; Sche 6; N O, 32j)

[Een hoge stenen molen met een zwichtstelling er rond omheen vanwaaraf onder meer de stand van de kap kan worden veranderd en de vang wordt bediend. Zie ook afb. 9.

Zie voor de fonetische documentatie van het woorddeel *-[molen]* het lemma MOLEN.]

galerijmolen: L 164, 165, 192, 210, 250, 267, 268, 291, 292, 300, 326, 381b, Q 36; *galærej[molen]* L 209, 211, 246, 246a, 289, 320a, 375, 432, P 57; *galærejmøala* L 313; *galærejmøala* Q 9; *galærejmjæla* L 420, 421, Q 193; *galærejmøala* L 319, 369; *galærimøla* L 292a; *gal(d)ærejmjæla* Q 14; *galærej[molen]* L 265c, 288, 288b, 289, 318a; *galærejmøala* L 423; *galærejmøla* L 288a; *galærimøln* L 355; *galærej[molen]* L 216; *galærimjæla* Q 19; **molen met een galerij:** *mijøla metæn galærij* L 377, 385; **molen mee een galerij:** *møala mej æn keldærej* L 286; **stellingmolen:** L 163, 213, 292, 318, 325, 327, 328, 369; *stjælej[molen]* L 265, 288, 318, 319, 321; *stjælejmøala* L 325; *stjælejmoala* L 330; **stenen molen:** L 313; *stjænæ mōln* L 353; *stjænæ møla* L 286; **baliemolen:** *bålimjæla* L 289.



Afb. 9. de Hompescher molen te Stevensweert, een stellingmolen

ACHTKANT

(N O, 32g)

[Algemene benaming voor een achtkante molen. De *achtkant* kan gedekt zijn met riet, planken, asfalt etc. en behoort tot de bovenkruiers. Zie ook afb. 35.]

achtkant: L 164, 289, 432; *axkantj* L 374; **achtkanter:** *āxkantər* L 265; *axkantjər* L 292a; *axkantjər* L 430; **rieten achtkanter:** *rētən axkenjər* L 330.

WATERMOLEN

(Vds 2; Jan 2; Coe 2; Grof 3; N O, 32j; monogr.; N D add.; N D, 2)

[Een molen die aangedreven wordt door waterkracht. Al naar gelang de bouwwijze onderscheidt men drie molentypes: de bovenslagmolen, de onderslagmolen en de turbinemolen. Zie hiervoor respectievelijk de lemmata BOVENSLAGMOLEN, ONDERSLAGMOLEN EN TURBINEMOLEN.]

Het woorddeel *-[molen]* is fonetisch gedocumenteerd in het lemma MOLEN.]

watermolen: Q 99*; *wōtər[molen]* P 57; *wō.tər*–Q 88, 188, 240; *wōtər*–Q 162, 180, 181; *wōtər*–P 51, Q 72, 77, 77a, 83, 241; *wātər*–L 321a, 361, 362, 368, 370, 371, 372, 372a, 381, 415, 416, 417, Q 111, 204a; *wā.tər*–Q 95; *wātər*–P 176; *wātər*–Q 240; *wētər*–P 50, 53, 55, 56, 58, 119, 120, 177a, 184, 187, 188, 195, Q 71, 74, 75, 77, 78, 79a, 159, 160, 160a, 164; *wētər*–Q 162.

BOVENSLAGMOLEN

(Vds 21; Coe 3; Jan 3; Grof 14; monogr.)

[Watermolen waarbij het water aan de bovenzijde van het molenrad in bakken valt. Door het gewicht van de gevulde bakken wordt het rad in beweging gezet. Omdat er voor een bovenslagmolen veel verval vereist is, treft men dit type molen vooral aan de bovenloop van rivieren aan. Bij de bovenslagmolen bevindt zich steeds een vijver, waardoor de molenaar zich altijd van een voldoende hoeveelheid water verzekerd weet. Het woorddeel *tap-* in het woordtype **tapmolen** (P 55) verwijst daar naar. Zie verder ook de toelichting bij het lemma VIJVER, MOLENVIJVER. Het woorddeel *-[molen]* is fonetisch gedocumenteerd in het lemma MOLEN.]

bovenslagmolen: *bōvaslā.x[molen]* Q 95; *bōvaslā.x*–Q 95; *bjə.vaslā.x*–L 417; **bovenwatermolen:** *bōvawōtərmō.lə* Q 88; **tobmolen:** *top[molen]* P 58, Q 83, 162, 240; *top*–L 360, 417, P 51, 56, 57, 184, 187, 195, Q 72, 75, 77, 79a, 160a; **tobradmolen:** *tōprōt[molen]* P 177a, 188, 195, Q 77, 78, 159; **tobbenradmolen:** *tōbərōt[molen]* P 187; **molen met tobrad:** *[molen] met tōprōt* Q 77a; **molen met een tobbenrad:** *[molen] met-ə*

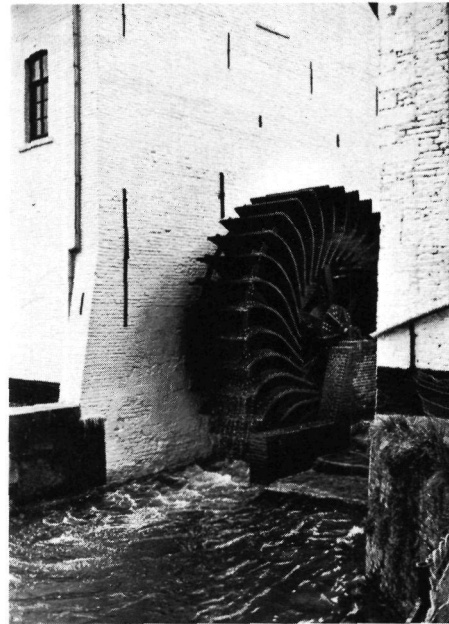

Afb. 10. rad van de onderslagmolen te Wittem

tōbərō.t Q 181; **molen met een bakrad:** *[molen] met-ə bakrō.t* Q 188; **tapmolen:** *tapmēlə* P 55; **pletsmolen:** *pletšmōlə* Q 101 (sluismolen op een waterarm beekje waar het water van boven op de schoepen wordt geleid); **slagmolen:** *slōxmōjlə* P 119.

ONDERSLAGMOLEN

(Vds 23; Coe 4; Grof 15)

[Watermolen waarbij het water tegen de schoepen aan de onderzijde van het molenrad duwt. Gezien de grote verspreiding van dit molentype in het onderzoeksgebied, hadden de meeste invullers er geen specifieke term voor. Zie ook afb. 10 en de toelichting bij het lemma BOVENSLAGMOLEN.]

Het woord respectievelijk woorddeel *[molen]* is fonetisch gedocumenteerd in het lemma MOLEN.]

onderslagmolen: *ondərslā.x[molen]* Q 95; **onderwatermolen:** *ondərwo.tər[molen]* Q 88; **stuwmo-**
len: *stuw[molen]* Q 160a; **molen:** *[molen]* P 187; **open rad:** *ōpə roət* P 195; **onderslagrad:** *ōpəslaxrōt* P 57.

TURBINEMOLEN

(Jan 5; Coe 5; Grof 16)

[Molen waarvan het molenrad hetzij in het molengebouw zelf, hetzij in een ijzeren of betonnen

II.3



Afb. 11. turbinemolen op de Uffelsche beek te Grathem

constructie in de beek horizontaal geheel onder water ligt. Zie ook afb. 11.

Het molenrad wordt in gang gezet door er water op te laten stromen, hetgeen bij het eerste type gebeurt door een voor een gat in de muur van het gebouw geplaatste sluis open te trekken. Bij het tweede type is de betonnen of ijzeren constructie voorzien van schoepen die als jalouzieën werken. De molenaar kan ze meer of minder openen, dus meer of minder water binnenlaten, en zo het rad sneller of langzamer laten draaien (Coenen, pag. 20.)

turbine: *tørbena* P 184; *tørben* P 120; *tørbín* P 119, 176, 177a, 187, 188, Q 78, 88, 160, 160a, 164, 188, 240, 241; *tørbín* Q 95, 162; *tyrbín* Q 180; *torbin* Q 181; *tørbín* L 415; **turbinemolen:** *tørbenmøjlə* P 195; *tørbínmiə.lə* L 361, 368, 415, 416, 417; **turbinerad:** *tørbenroət* P 195.

KORENMOLEN

(Coe 6; Grof 4)

[Een molen om graan te malen.

Zie voor de fonetische documentatie van het woord respectievelijk woorddeel [*molen*] het lemma MOLEN.]

korenmolen: *kō.rə[molen]* Q 88, 95, 240; *kōrə*-Q 240; *ko.n-* Q 180; **greinmolen:** *greən[molen]* P 119, 120, 177a, 184, 187, 188, 195, Q 77, 78, 159, 160a, 164; *grē.n-* Q 181; *grēn-* P 176; **graanmolen:** *grō.n-* Q 95; **molen:** [*molen*] Q 162, 188.

SCHORSMOLEN

(Jan 23; Grof 13; N O, 32j)

[Molen waarin eikeschors tot run wordt gemalen. Run wordt gebruikt bij het looien van leer. In de streek rond L 321a waren de schorsmolens meestal windmolens omdat het maalproces een zeer grote kracht vereiste. De waterlopen in het gebied vertoonden een te klein verval om een dergelijke energie op te wekken.

Zie voor de fonetische documentatie van het woorddeel [*molen*] het lemma MOLEN.]

looi(molen): *lō.j[molen]* L 321a; **schor(t)molen:** *šors[molen]* L 372, 374; *sxōts-* P 176.

VOLMOLEN

(JG 1b; Jan 22; Grof 12)

[Molen waarin wollen vezels onder toevoeging van bijtende en ontvettende stoffen worden gekneed of geperst om ze te doen vervilten en verdichten.

Zie voor de fonetische documentatie van het woorddeel [*molen*] het lemma MOLEN.]

volmolen: *vø.l[molen]* L 361, 368, 372, 415, 416, 417; *vøł-* P 176.

BEUKMOLEN

(JG 1b; Vds 15)

[Molen waarin vlas of hennep onder stampers tot

linnen wordt gebeukt.

Zie voor de fonetische documentatie van het woorddeel *-[molen]* het lemma MOLEN.]

bookmolen: *bök[molen]* P 51, 56, Q 71; *bök-* P 49.

HOUTZAAGMOLEN

(Jan 21)

[Molen waarin hout in verschillende vormen gezaagd wordt.]

houtzagerij: *højt-zēgəri* L 361; **zagerij:** *zēgəri* L 360, 368, 415, 416.

WEEFMOLEN

(Jan 24)

[Molen waarin het spinnen als bedrijf wordt uitgeoefend.]

spinnerij: *spenəri* L 415; **weverij:** *wēvəri* L 368, 415

KRUITMOLEN

(N D, add.)

[Een molen waar buskruit bereid wordt.]

polvermolen: *polfarmjälä* Q 111.

VUURMOLEN

(JG 1b add.; Jan 251; Coe 229; Grof 299; monogr.)

[Molen die met behulp van een stoommachine wordt aangedreven. Het woordtype **vuurmolen** is ook van toepassing op molens die met een dieselmotor (P 119, P 188) of op elektriciteit werken.

Zie voor de fonetische documentatie van het woorddeel *-[molen]* het lemma MOLEN.]

stoommolen: *stōwm[molen]* Q 95; *stō.m-* Q 88, 95; **vuurmolen:** *vj̄r[molen]* P 119, 120, 176, 177a, 187, 188, 195, Q 77, 78, 160a, 164; *vj̄.r-* Q 88, 156, 162, 181, 188, 240; *vø.r-* L 372; *vē.r-* L 361, 362, 368, 415, 416; **dampmolen:** *dampmjälä* Q 113; *dampmølä* L 381.

HONDENMOLEN

(N D, add.)

[Vierkant molentje met slechts één steen, dat in Q 9 door een hond in een ronde ren werd voortgetrokken. Het molentje werd vermoedelijk gebruikt om oliezaden te breken.]

hondsmolentje: *hunstmøläkä* Q 9.

HAMERMOLEN

(Jan 249; Coe 227; Grof 300; N O, 32j; N D, add.)

[In het algemeen elektrisch aangedreven molen om graan e.d. fijn te slaan.

Zie voor de fonetische documentatie van het woorddeel *-[molen]* het lemma MOLEN.]

hamermolen: Q 99*; *hā.mər[molen]* Q 95; *hāmər-* L 321a, 361, 362, 368, 370, 372, 372a, 415, 416, 417, Q 111; *hō.mər-* Q 88, 181; **hamelmolen:** *hō.məl[molen]* Q 88, 162, 180, 188, 240, 241; *hōmäl-* P 188; *ōmäl-* P 176.

Omgeving van de molen

MOLENBERG (zie kaart)

(N O, 39a; Sche 24; monogr.)

[De heuvel waarop de windmolen staat. Zie ook afb. 7 en 8.

Het woorddeel *[molen]-* is fonetisch gedocumenteerd in het lemma MOLEN.]

molenberg: *[molen]be.rax* L 286, 300, 313, 318, 319, 324, 325, 327, 355, 369, 370, 371, 377, 378, 383, 385, 419, 420, 421, 423, 424, Q 9, 11, 14, 15, 19, 193; *-berax* K 353, L 289, 318b, P 51; *-berx* L 164, 211, 292a, 316, 318, 319, 321, 330, 374, Q 112; **berg:** *berax* L 265, 289, 292a, 330, 432; **belt:** *belt* L 265; **molenklef:** *møläklef* L 214, 214a, 215, 217, 245b, 246a.

MOLENERF

(N O, 39b)

[Het erf rond de molen, eventueel ook de ruimte eromheen.

Het woordtype **giele-erf** (P 51) is waarschijnlijk een toponiem.

Zie voor de fonetische documentatie van het woorddeel *[molen]-* het lemma MOLEN.]

molenerf: *mølänerf* L 164, 265, 432; *mølänerf* L 292a; *[molen]eräf* L 289; *-erf* L 430, P 51; **giele-erf:** *gilærf* P 51; **molengrond:** *[molen]gront* L 316; **molenveld:** *[molen]veljt* L 318, 321; **molenhof:** *[molen]höf* L 330; **molenplaats:** *[molen]-pläts* L 289; **geleeg:** *gälëx* K 353; **rondom de molen:** *rontjom dä mølä* L 374.

MOLENEIND

(N O, 39d)

[Deel van het dorp waar de molen staat.

Het woordtype **gieleberg** (K 357, P 51) is waarschijnlijk een toponiem.]

moleneind: *møläneñt* L 211; **molenhoek:** *mølänhuk* L 211; *mølähök* L 330; **molenstraat:** *mølästrøt* L 292a; **onderste dorp:** *ønåstä døræp* Q 204a; **gieleberg:** *gilæberax* K 357, P 51.

MOLENWEG

(N O, 39e)

[De weg die naar de molen leidt.

Zie voor de fonetische documentatie van het

II.3

MOLENBERG

- ∨ (molen)berg
- ▲ molenklef

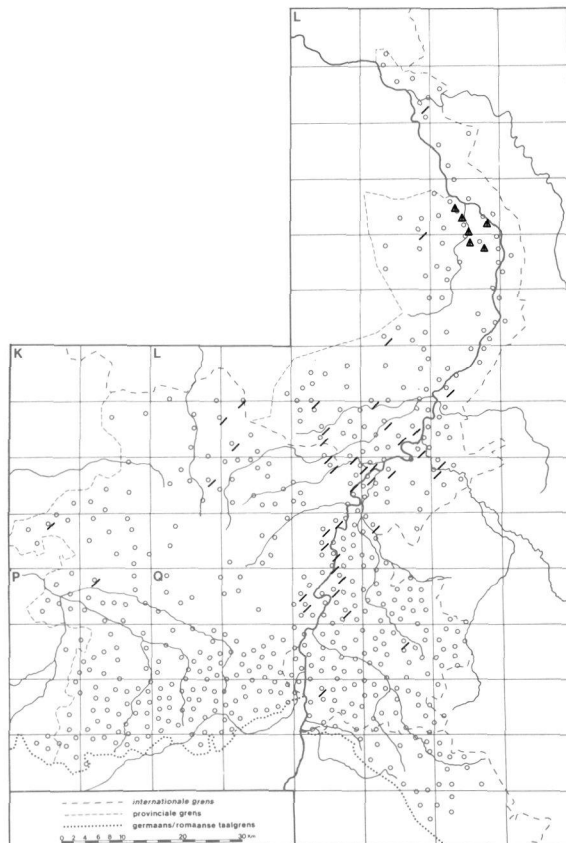

woorddeel [molen]- het lemma MOLEN.]
molenweg: *mōlənwēx* L 164; [molen]wēx L 265;
-wēx L 292a, 318, 321, 330, 374, 430, 432, Q
 204a; *-wēx* L 292a, P 51; *-wēx* L 289, 316, 319, Q
 99*, 112; *-wīax* L 289; **molenstraat:** *mōləstrāt* K
 357; *mōləstrōt* K 353; **molenpad:** [molen]pāt L
 289, 374; **paadje:** *pētjə* L 330.

Windmolen

Staannd werk van de windmolen – algemeen

MOLENAARSHUIS

(N O, 39c)

[De woning van de molenaar.

Zie voor de fonetische documentatie van het woorddeel [molen]- het lemma MOLEN.]

muldershuis: *mōldərshys* L 164; *mōldərshūs* L
 211; *mōldərshu.s* L 289; *mōldərshūs* L 318, 321;
mōldəshūs L 430; *mōldərshūs* Q 204a; **huis van de**
baas: *hūs* *>van dā bās* L 292a; **moleenaarshuis:**
mō.lənērshus L 316; **molenhuis:** P 51; *mōlənōwas*
 K 353; [molen]hūs L 374, Q 20, 112; *-hōš* L 265;

-hōš K 357; *-hūs* L 330; **huis:** *hūs* Q 99*; **bij de**
mulder: *bi dā mōldər* L 318, 321.

Onderbouw van de standerdmolen

STANDERD

(N O, 42a; A 42A, 90; Sche 12)

[De zware verticale houten balk waar de vierkan-
 te romp of molenkast van de standerdmolen op
 rust. Zie ook afb. 12.]

stander: *standər* L 286, 291; *stənjər* L 320a, 324;
štənjər L 300, 327, 330, 383; **stander:** *standərt* K
 353, L 216, 265, 265c, 288b, 353, P 51; *standərt* Q
 19; **staander:** P 46; *stōndər* L 423; **staander:**
stōndərt L 289; **standaard:** K 357, L 210, 213, 267,
 288, 289, 292, 300, 326, 381b, Q 36; *standərt* Q 9;
standərt Q 193; **spil:** *spel* L 371; *špel* L 292; **staak:**
 P 46; *stōk* K 353; **koning:** L 292, 381b, 432a;
kōneŋ L 330, 430; *kjəneŋ* Q 193; **staanderik:**
standərek L 420; *stāndərek* L 355; *stənjərek* L
 318, 321; **standaardbalk:** L 327; **draagbalk:** L
 300.

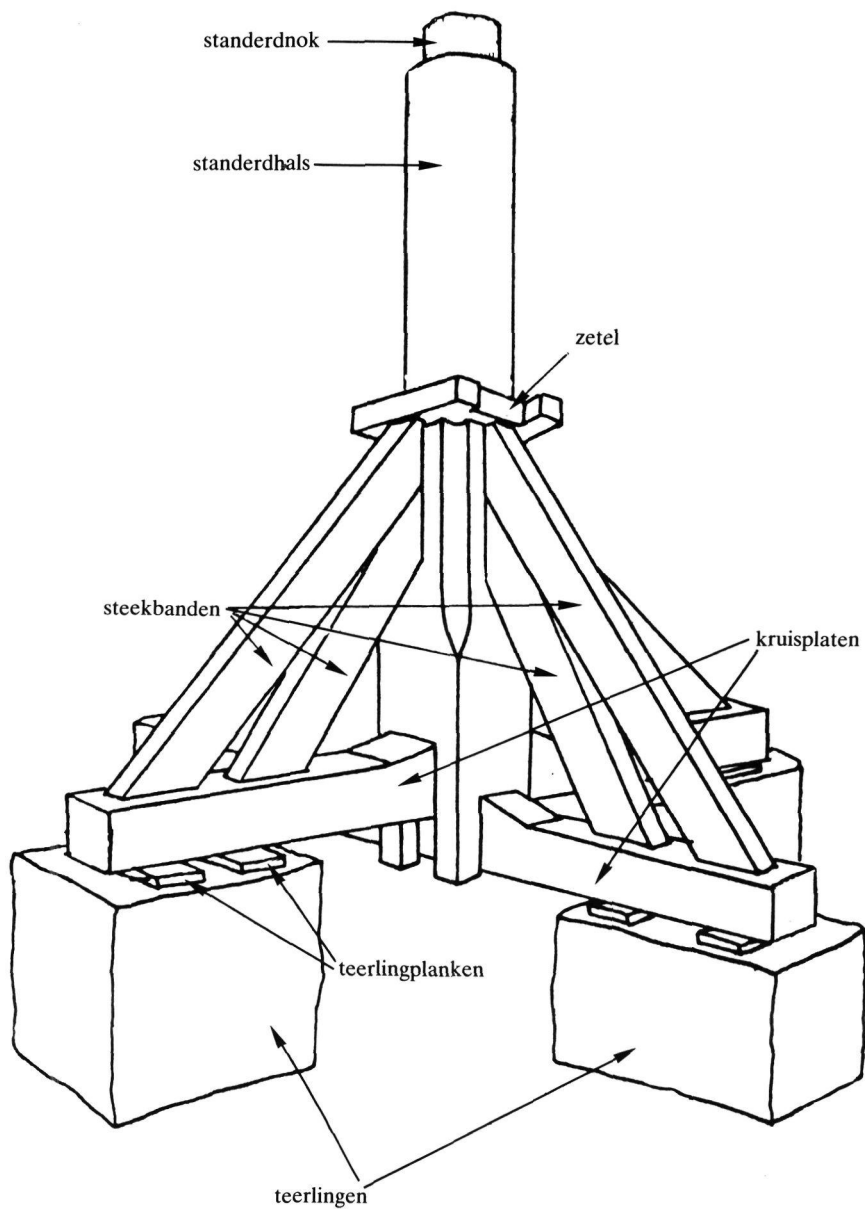

Afb. 12. standerd

STANDERDBAND

(N O, 42b)

[De brede ijzeren band ter versteviging om de standerdnok.]

knuppelband: *knøpālba.nt* L 289; **trekband:** *trekbanjt* L 330; **band:** *banjt* L 318, 321.

KRUISPLATEN

(N O, 42c; Sche 11; A 42A, add.; N O, 42n)

[De kruiselings op de teerling liggende balken waarop de standerd staat. Zie ook afb. 12.]

kruisplaten: L 353; *krøwāsplōtā* K 353; **kruisbal-**
ken: *krj̄s-baləka* Q 19; *krj̄.s-* L 289; *krj̄.ts-* L
324; *krj̄s-belək* L 420; *krj̄.s-* L 289; *krj̄s-* L
318, 321, 371, Q 14; *krj̄ts-* L 330; **kruisplaa-**
ien:

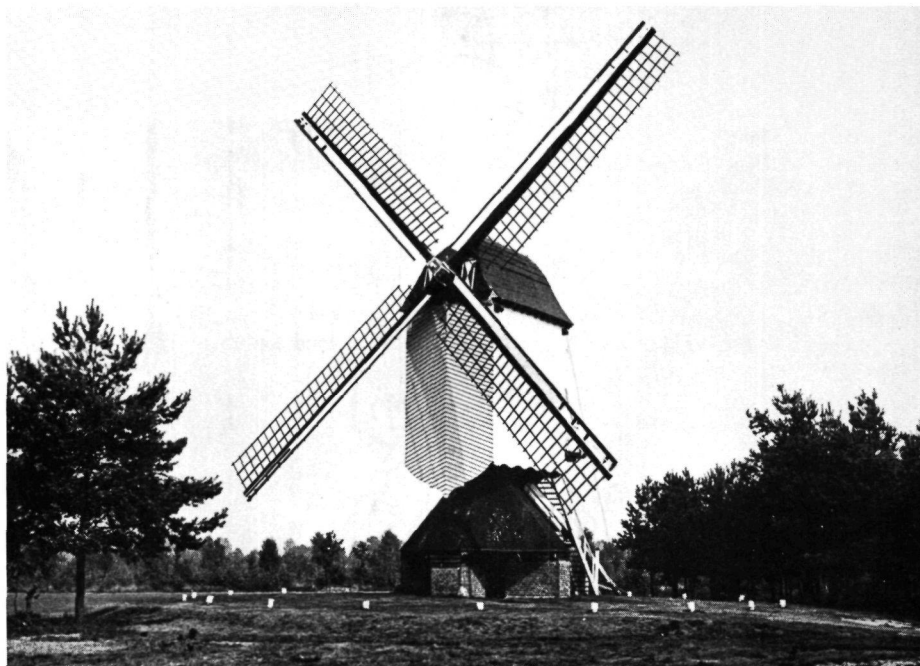

Afb. 13. de standermolen te Overpelt met onder de molenkast het molenkot of de paraplu

krj̄splāj̄a L 327; **liggers**: *legars* K 357, P 51; de volgende termen duiden het uit de *kruisplaten* gevormde kruis aan: **kruiswerk**: K 357; *krōaswerk* P 51; **standerkruis**: *standarkrōs* P 51; **kruis**: L 292; *krj̄s* L 318.

STEEKBAND, STANDVINK

(N O, 42d; N O, 42e; N O, 42f; Sche 13; A 42A, 90 add.; A 42A, 91)

[Elk van de acht schuine steunbalken die de standerd steunen. Zie ook afb. 12.]

De woordtypen **stut** (K 357, P 51) en **schruutbalk** (L 289) worden in de betreffende plaatsen ook gebruikt als benaming voor de binnenste en de buitenste steekband.]

standvink: L 210, 216; *stant-vej̄k* L 289, 318, 420; *stantj-* L 318, 321; *stantj-* L 327; *stant-vej̄k* Q 19; **standpin**: *stantpen* L 286; **strever**: *strēvər* L 423; **schuinse balk**: *šj̄nsə balək* Q 19; **steunbalk**: *šj̄nbalək* L 330; **schoor**: *šör* Q 112; **stut**: K 357, P 51; **pilaar**: *pālēr* P 51; **afzet**: *af-zet* K 353; **schruutbalk** (?): *sxrj̄tbalək* L 289; de volgende termen betreffen elk van de vier binnenste steekbanden: **korte vink**: *kortə vej̄k* L 318, 321; **kortvink**: *kort-vej̄k* L 289; **strever**: *strēvər* L 330; de volgende termen betreffen elk van de vier buitenste steekbanden: **lange vink**: *lanə vej̄k* L 318, 321; **langvink**: *lanvej̄k* L 289.

INKEPINGEN VOOR DE STEEKBANDEN

(N O, 42g)

[De inkepingen in de standerd waarin de steekbanden zijn vastgezet.]

steunkepingen: *stōnkēpenə* L 289; **ogen**: *ōwgə* L 318, 321.

TEERLINGEN

(N O, 42i; Sche 10; A 42A, add.)

[De vier, vaak gemetselde, blokken waar de uiteinden van de kruisplaten op rusten. Zie ook afb. 12.]

teerlingen: K 357, L 353; *tēarliņə* P 51; *tejarleņə* K 353; **steunberen**: *stōnbērə* L 289; **beren**: *bērə* L 318, 320a, 321; *bērə* L 330; **bokken**: *byk* L 383; *bøk* L 313, Q 14, 19; *bu.k* (enk.) L 327, 420, 423; **draagbokken**: *drāx-bu.k* (enk.) L 371; **stenen blokken**: *stīnə bløkə* P 51.

TEERLINGPLANKEN

(N O, 42j)

[Enkele evenwijdig liggende plankjes op elk van de vier teerlingen. Zie ook afb. 12.]

stopsloffen: *stōpslōfə* L 289.

TEERLINGBLOKKEN

(N O, 42k)

[Enkele houten blokken die kruiselings over de teerlingplanken liggen. Op de teerlingblokken rusten de kruisplaten.]

sloffien: *slqfə* L 289; **gelijke ringbalken:** *gəlikə reŋ-belək* L 330.

MOLENKOT, PARAPLU

(N O, 42l; Sche 15; A 42A, add.)

[De bergruimte die bij een standermolen ontstaat wanneer men de steekbanden en teerlingen overdekt met planken of ander materiaal; men kan ook in plaats van de teerlingen een soort bergruimte onder de standermolen opmetse-len. Zie ook afb. 13.]

In L 313, L 318, L 327, L 420, L 423 en Q 19 wordt met *paraplu* de asfalten overdekking van het gebint onder de standermolen bedoeld; in L 320a verstaat men onder *paraplu* de hele ruimte onder de kast van de standermolen. In L 318 en L 321 wordt het *molenkot* gebruikt als berghok voor gereedschap.]**paraplu:** *parəpləj* L 420, 423; *parəply* L 330; *parəplj* K 353; *parəplyj* L 313; *parplyj* Q 19; *pərpłəj* L 318; *p(ə)rplj* L 327; *pərpłəj* L 320a; **huisje:** *hūska* L 320a, 330; **onder de molen:** *oŋər də myələ* L 289.

ZETEL

(N O, 42n; A 42A, 91; Sche 14)

[De balkconstructie rondom de standerd, bestaande uit vier korte balken, ondersteund door de steekbanden, waarop de gehele molenromp rust en draait. Zie ook afb. 12.]

zetel: L 216, 267, 291, 292, 300, 318, 320a, 321, 326, 327, 353, P 46, Q 36; *zēətəl* L 420, 423; *zēətəl* P 51; *zēətəl* L 318; *zētəl* L 286, 289, 318, 327; *zēʔəl* K 353; *zī.ətəl* Q 19; *zətəl* L 330; **stoel:** *štowl* L 430; **draaischijf:** *drəəšif* Q 19; **glijtafel:** L 381b.

ZETELBLOKKEN

(N O, 42o)

[Elk van de vier korte balken waaruit de zetel is samengesteld.]

kroonbalk: *krūənbələk* L 330.

STANDERDHALS

(N O, 42p)

[Het rond afgewerkte bovenste gedeelte van de standerd waarop de standerdnok rust. Zie ook afb. 12.]

kastdeel: *kas-dej.l* L 289.

STANDERDNOK

(N O, 42q)

[Het bovenste pinvormige uiteinde van de standerd waar de steenbalk op rust. Zie ook afb. 12.]

nok: *nək* K 357, L 318, 321, P 51, Q 112; **kopje:** *kəpkə* L 330; **hoed:** L 289.

MAAN

(N O, 42r; N O, 42v)

[De ijzeren of bronzen plaat die in de holte van de boezem op de standerdnok rust.]

De plaat kan in voorkomende gevallen ook scho-telvormig zijn. Het woordtype **pan** (P 51) duidt daarop. In L 318 en L 321 werd de *maan* gebruikt om de niet verbruikte olie voor de smering van de standerd in op te vangen. Zie ook de toelich-ting bij het lemma BOEZEM.]**maan:** *məŋ* L 318, 321, 430; **maantje:** *məŋkə* L 330; **smeerplaat:** *smiərplāt* L 289; **nokplaat:** K 357; *nəkplōət* P 51; **plaatje:** *plētjə* L 330; **tafel:** P 46; **pan:** *pan* P 51.

NOKGAT

(N O, 42t)

[Het gat in de steenbalk waar de standerdnok in draait. Zie afb. 20.]

nokkot: *nəkkoət* K 357, P 51; **standaardgat:** *stan-dārt-gāt* L 289.

BOEZEM

(N O, 42u)

[Het zware stuk hout aan de onderzijde van de steenbalk waarin de standerdnok rust.]

In K 357 en P 51 was de *boezem* voorzien van een smeergat.]**boezem:** *buzəm* L 318, 321; **brasem:** *brəsam* L 430; **brasemstuk:** *brəsamstək* L 289; **tafel:** *təfəl* K 353.

ZWIJMELEN

(N O, 42m)

[Het heen en weer gaan van de standerd.]

zwijmelen: *zwimələ* L 289, 318, 321; **zwijbelen:** *žwibələ* L 330; **zwieken:** K 357, P 51; **schudden:** *šədə* L 430.*Molenkast van de standermolen*

MOLENKAST

(N O, 43a; A 42A, 93; Sche 9; monogr.; N O, 44a)

[De gehele, draaibare, vierhoekige romp van de standermolen. Zie ook afb. 6 en 14.]

II.3

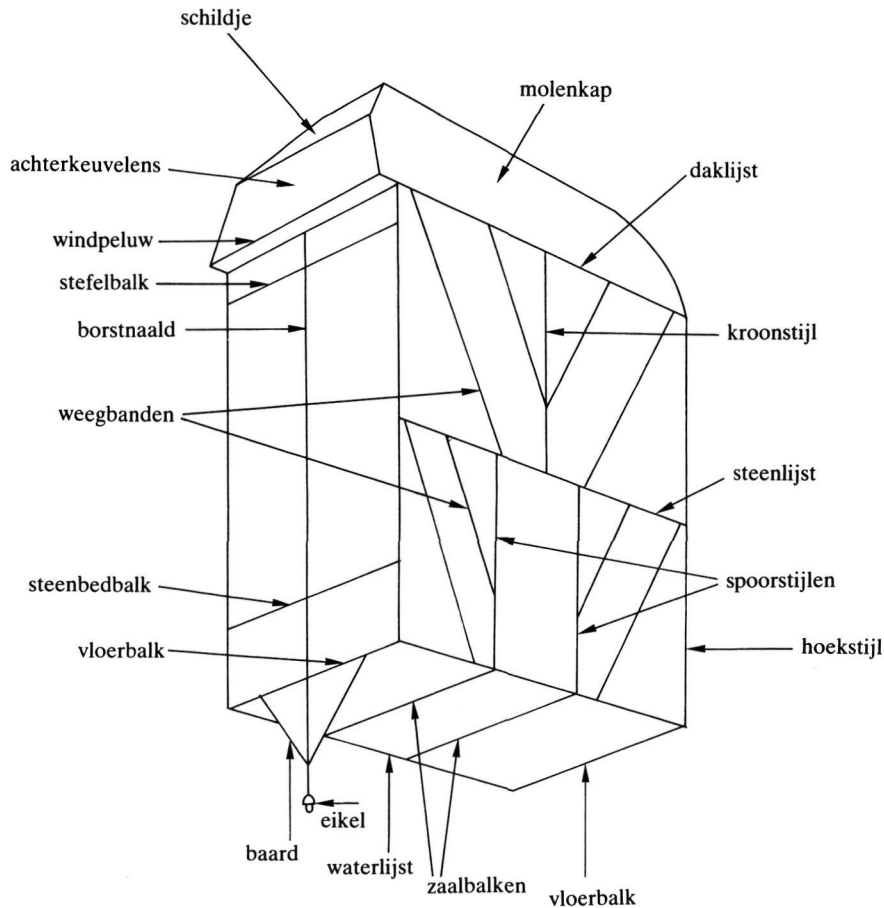

Afb. 14. schematische opbouw van de kast van een standerdmolen

molenkast: *myalokast* L 289; **kast:** *kast* L 213, 216, 267, 288, 288b, 291, 292, 300, 320a, 381b, Q 36; *käst* L 265; **kas:** *kas* K 353, 357, L 286, 300, 313, 318, 324, 325, 327, 330, 353, 355, 369, 370, 371, 377, 378, 383, 385, 419, 420, 421, 423, P 46, 51, Q 9, 11, 14, 15, 19, 193; **molenhuis:** *mølahūs* L 430.

STORMEINDE

(N O, 44a; A 42A, 96; Sche 20; N O, 45a; A 42A, 94)

[De zijde van de molenkast waar de roeden zitten en die meestal naar de wind gekeerd staat. Zie ook afb. 18.]

stormeind: L 216, 291, 326; *støramenij* L 420; *štøram-* Q 19; *støramenij* L 318, 320a; *štøram-* L 430; *støramenij* L 289; *støramenij* L 318, 321; *štøram-* L 327, 330; *støramēnt* K 353; **stormeinde:** L 327; **stormend:** P 46; **stormkant:** L 267, 288b, 292, 300, Q 36; *støramkânt* L 353; *støramkant* P

51; **stormblad:** *støramblât* L 324; **weerkant:** *wērkanij* L 432a; **windzijde:** L 267, 292, 300, Q 36; **voorkop:** *vørkøp* Q 112; **het voorste:** *æt -vørsta* L 318; **voorkant:** L 192, 250, 268; *vørkanij* L 318, 321; **kant:** L 292.

VOORWEEG

(N O, 45a; A 42A, 97; Sche 16)

[De zijde van de molenkast waar zich trap en ingang bevinden. Zie ook afb. 22.]

voorkant: P 46; *vørkant* P 51; *vørkanij* L 330; *vørkânt* K 353; **staarteinde:** L 216; **maaleind:** L 291; **voorgespan:** *vørgæspan* L 330; **achterkant:** L 289, 292, 327; *axtærkant* L 286, 313, 355; *axtærkanij* L 300, 318, 319, 324, 325, 327, 369, 370, 371, 377, 378, 383, 385, 419, 420, 421, 423, 424, 432a, Q 9, 11, 14, 15, 19, 193; *axtærkanij* L 318, 321.

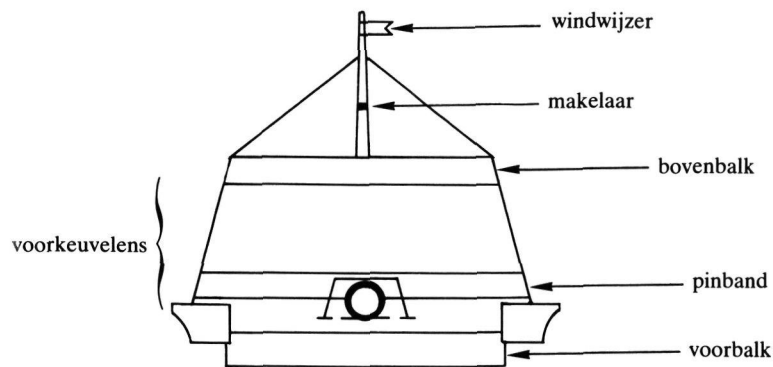

Afb. 15. voorweeg

ZIJWANDEN

(N O, 47c)

[De beide zijkanten van de molenkast samen wanneer men geen onderscheid maakt tussen de achteraanweeg (vangzijde) en de vooraanweeg (steenrechtzijde).]

zijden: *ze.jə* L 289; *ze.jə* K 353; **zijkanten:** *zikenj* L 330.

ACHTERAANWEEG

(N O, 47a)

[De zijkant van de molenkast waar zich de vang bevindt.]

praamkant: *prāmkanjt* L 318, 321; **prangzijde:** *praŋzaj* P 51; **vangkant:** K 357, L 289, P 51; *vaŋkanjt* L 330; **vangweeg:** *vaŋwēx* L 430; **vangweeg:** *vaŋ-gəwēx* K 353.

VOORAANWEEG

(N O, 47b)

[De zijkant van de molenkast tegenover de plaats waar de vang zit.]

zakgeweeg: *zak-gəwēx* K 353; **graangeweeg:** *grōŋgəwēx* K 353; **zijkant:** *zikanjt* L 330.

HOEKSTIJLEN

(N O, 43b)

[De vier stijlen in de hoeken van de molenkast. Zie ook afb. 14.]

hoekstijlen: *hōksti.lə* L 289; *hukstēlə* K 353; **stijlen:** *sti.lə* L 318, 321; **ringbalken:** *reŋbelək* L 330.

DAKLIJSTEN

(N O, 43c)

[De twee horizontale balken op de toppen van de hoekstijlen in elk van de twee zijwegen. Zie ook

afb. 14 en 18.]

daklijsten: *daklestə* K 353; *dāklīstə* L 289, 318, 321, 330, 430; **waterlijsten:** K 357; *wōatərleestə* P 51.

STEENLIJSTEN

(N O, 43d)

[De twee horizontale balken ter hoogte van de steenzolder in het midden van de zijweeg van de molenkast. Ze lopen evenwijdig met de daklijsten boven en de waterlijsten onder. De steenlijsten rusten in het midden op de uiteinden van de steenbalk. Zie ook afb. 14.]

steenlijsten: *stejnlistə* L 289; **waterlijsten:** K 357, P 51; **buitenste balken:** *bjətəlstə belək* L 330; **steenbalken:** *stejnbaləkə* L 318, 321.

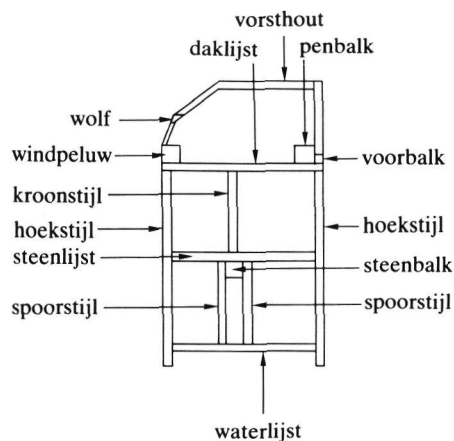

Afb. 16. zijweeg

II.3

STEENBALK

(N O, 42s; A 42A, 92; monogr.)

[De zware balk die waterpas op de standerdnok rust en die de gehele molenkap draagt. Zie ook afb. 20.]

steenbalk: L 291, 353, P 46; *stīnbalæk* P 51; *stīn-* K 357; *stijən-* K 353; *stejn-* L 289, 318, 318b, 320a, 321; *stejn-* L 330; **koningsbalk:** L 292; **draagbalk:** L 216, 267, 292, 300, 326, 327, Q 36; **ijzerbalk:** *i.sðarbalæk* L 381b.

WATERLIJST

(N O, 43h)

[Elk van de twee onderste horizontale balken in de twee zijwegen van de molenkast. Zie ook afb. 14 en 16.]

onderbalk: *oŋarbalæk* L 289; **meelbalk:** *mēlbalæk* L 318, 321; **zware draagbalk:** *žwōr drāx-belæk* (mv.) L 330.

SPOORSTIJL

(N O, 43g)

[Elk van de vier loodrechte balken, in het midden van de onderste helft van iedere zijweeg twee, waartussen de uiteinden van de steenbalk opgesloten liggen. Zie ook afb. 16.]

spoorstijl: K 357; *spōarstēl* P 51; *spowarstēl* K 353; *špōrstīl* L 330; **hangstijl:** *hanstēl* P 51; **hangselstijl:** *hansēlstīl* L 318, 321; **zijstijl:** *ze.jsti.l* L 289.

KROONSTIJL

(N O, 43i)

[De verbindingsbalk in het midden van de bovenkant van elk der zijwegen, tussen daklijst en steenlijst. Zie ook afb. 14 en 16.]

kroonstijl: *krōnstīl* L 430; *krūən-* L 330; *krūənstīl* L 318, 321; **stijp:** *step* K 357, P 51; **standerdbalk:** *standert-balæk* L 289.

WEEGBANDEN

(N O, 43j)

[De schuine balken die de diverse stijlen en lijsten van de molenkast verbinden. Zie ook afb. 14.]

windbanden: K 357; *went-bāən* P 51; **steunstijlen:** *štōnstīlā* L 330; **regels:** *rigāls* L 318, 321; **steekbalken:** *stēkbe.lk* L 289; **zijbalken:** *zēbalæk* (enk.) P 51.

BORSTNAALD

(N O, 44b; A 42A, 86 add.)

[De balk die loodrecht door het midden van het stormeinde is bevestigd. Zie ook afb. 14.]

naaldbalk: *nōalbalæk* P 51; **naald:** L 288b; *nōlt* L 288a, 320a; *nōltj* L 289, 318, 321; *nōlj* L 330; **muizelaar:** *mōwazalejār* K 353.

STEENBEDBALK

(N O, 44d)

[De horizontale balk in het stormeinde ter hoogte van de steenzolder. Zie ook afb. 14 en 18.]

middenbalk: *medābalæk* L 289; **steenbalk:** *stejnbalæk* L 318, 321; *stejn-* L 330, 430.

VLOERBALK

(N O, 44e)

[De onderste horizontale balk in het stormeinde en eventueel ook in de voorweeg, ter hoogte van de meelzolder. Zie ook afb. 14.]

vloerbalk: *vlūrbalæk* L 318, 321, 330, 430; *vlōər-* P 51; **onderbalk:** *oŋarbalæk* L 289.

MOLENKAP

(N O, 27d; N O, 49d; Sche 21; monogr.)

[De algemene benaming voor het dak van een windmolen. Zie ook afb. 19. Het betreft daar de kap van een bovenkruier.]

molenkap: *myalækap* L 289; *mōlā-* L 316; **kap:** *kap* K 353, 357, L 164, 211, 265, 289, 292a, 300, 313, 318, 318b, 319, 321, 324, 325, 327, 330, 355, 369, 370, 371, 374, 377, 378, 383, 385, 419, 420, 421, 424, 430, 432, P 51, Q 9, 11, 14, 15, 19, 20, 99*, 112, 193; *kāp* L 286, 423; **dak:** *dāk* L 430; de volgende opgave duidt de houten bekleding van de kap van een molen aan: **schaliën:** *šālijā* L 320a.

WINDPELUW

(N O, 28c; N O, 28i; A 42A, 5; monogr.)

[De zware balk in het stormeinde waar de halssteen of het metalen lager voor de molenas op bevestigd is. Zie ook afb. 17.]

windpeluw: L 163, 165, 210, 213, 267, 292, 300, 318, 319, 326, 369, Q 36; *wentpaly* L 327; **windpulf:** L 318a, 325, 375, 377; *wentpōlaf* L 246, 286, 288, 288b, 291, 313, 316, 355; *wint-* L 211, 216; *wenjt-* L 320a, 330; *we.ntj-* L 318b; *wenj-* L 292a; *wentj-pōlaf* L 265, 318, 321, 374; *wēntj-* L 289; *wēntj-* L 432; *wejt-* L 288a; *wentj-pōlaf* L 319; **pulf:** *pōlaf* L 245, 246, 246a; **windpeul:** *wentj-pōl* L 265; *wentj-pyl* L 430; **hoofdpulf:** *hōjpōl(ə)f* L 330; **tong:** *tōŋ* L 209; **asbalk:** *asbalk* K 357, L 164, P 46, 51; *asbalæk* L 316; *as-* K 353; **assebalk:** *ōsanbalæk* L 265c; **steenbalk:** L 292; **draagbalk:** L 192, 250, 268.

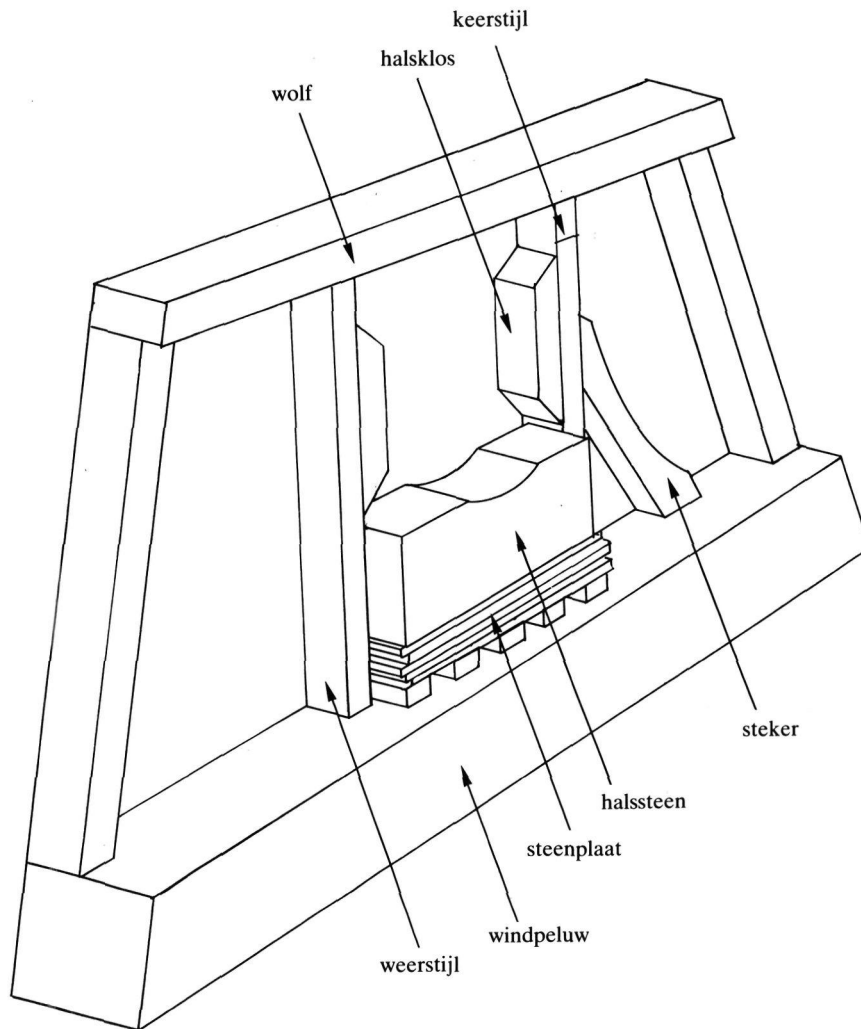

Afb. 17. lagring van de as aan de kant van de askop

STEFELBALK

(N O, 44c)

[De horizontale balk boven in het stormeinde die iets lager ligt dan de windpeluw. Zie ook afb. 14 en 18.]

tempelbalk: *tempalbalək* L 289; **streefbalk:** *štrēf-balək* L 330.

STEUNBALK

(N O, 28d)

[De evenwijdig aan de voeghouten lopende balk die de windpeluw steunt. Zie ook afb. 26.]

steunbalk: *stōnbalək* L 316, 318, 321, 374; **naaldje:** *nōltjə* L 319.

ACHTERKEUVELENS VAN DE STANDERDMOLEN

(N O, 44f)

[Het stelsel van balken dat gebouwd is op de windpeluw. Zie ook afb. 14 en 18 en de toelichting bij de lemmata VOORKEUVELENS VAN DE HOLLANDSE MOLEN EN ACHTERKEUVELENS VAN DE HOLLANDSE MOLEN.]

achterkeuveling: *axtərkōvaləŋ* L 330; **voorkeuvelens:** *vy.rkōvaləns* L 289.

WOLF

(N O, 44h)

[De horizontale balk die bij het achterkeuvelens

II.3

van de standerdmolen op de bovenste uiteinden van de smeerstijlen en de onderkepers gemonteerd is. Zie ook afb. 16 en 18.]

kapbalkje: *kap-belækskå* L 289; **wolf:** K 357, L 330, P 51; **wulf:** *wølf* L 318, 321.

ONDERKEPERS

(N O, 44g)

[De evenwijdig aan de smeerstijlen lopende balken in het achterkeuveleinde van de standerdmolen. Zie ook afb. 18.]

onderkepers: *onærkæpærs* L 318, 321, 330; **keerstijlen:** *kirsti.lå* L 289.

SMEERSTIJLEN

(N O, 28f; A 42A, 86)

[De twee verticale balken aan weerskanten van de hals van de molenas, tussen de windpeluw en de wolf.]

keersteunen: *kiærstøna* L 265; **keerbalken:** L 291;

keerstijlen: L 210, 267, 292, 300, 386, Q 36; *kærsti.lå* L 211; *kær-* L 216, 292a; *kiær-* L 318, 321; *kirsti.lå* L 289; **baanstijlen:** L 213; **buitenbalkjes:** *bûtabelækskås* L 374.

KEERSTIJL

(N O, 28g; A 42A, 87)

[Van binnenuit gezien de rechtse van de twee smeerstijlen. Zie ook afb. 17.]

De keerstijl is soms versterkt met een schuine steunbalk, de *steker*. Zie ook het lemma *STEKER*.]

keerstijl: *kærstil* L 292a; *kiærstil* L 330; **weerstijl:** *wirsti.lå* L 289; **spilbalk:** *spilbalak* L 316.

STEKER

(N O, 28i)

[De schuingeplaatste steunbalk tegen de keerstijl. Zie ook afb. 17.]

keerstijltje: *kiærsti.lkå* L 289; **tempelsteen:**

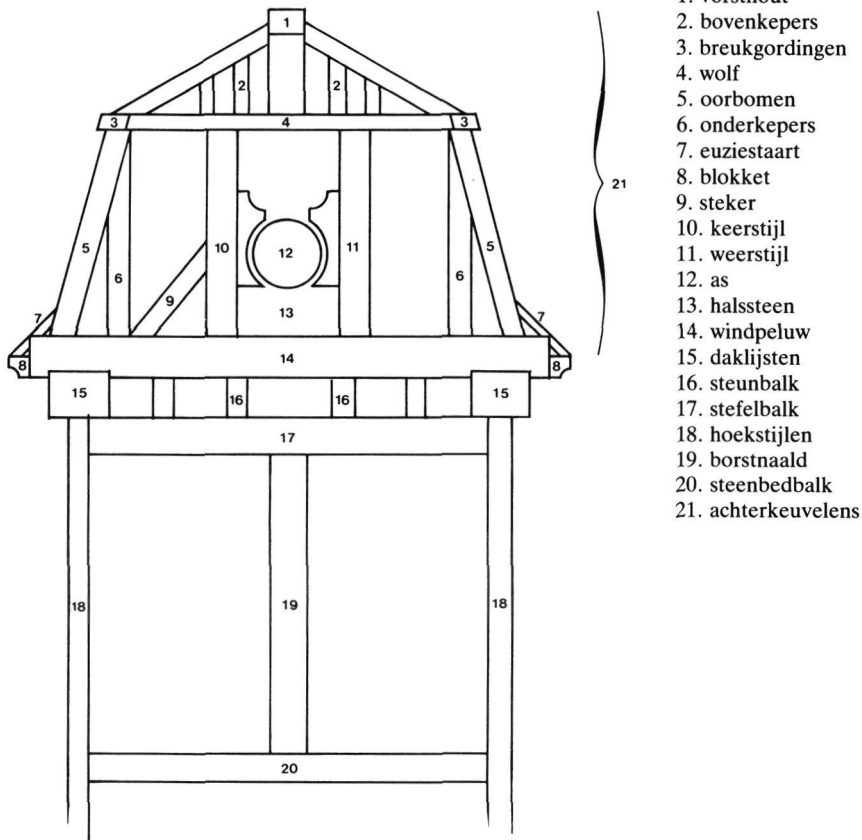

1. vorsthout
2. bovenkepers
3. breukgordingen
4. wolf
5. oorbomen
6. onderkepers
7. euziastaart
8. blokset
9. steker
10. keerstijl
11. weerstijl
12. as
13. halssteen
14. windpeluw
15. daklijsten
16. steunbalk
17. stefelbalk
18. hoekstijlen
19. borstnaald
20. steenbedbalk
21. achterkeuvelens

Afb. 18. stormeinde

tempalstødn L 289, 292a; **stokje**: *støkskæ* K 357, P 51.

WEERSTIJL

(N O, 28h)

[Van binnenuit gezien de linkse van de twee smeerstijlen. Zie ook afb. 17.]

weerstijl: *wērstil* L 292a; **windstijl**: *wentjstjal* L 289; **keerstijl**: *kīrstjal* L 289.

HALSKLOSSEN

(N O, 28j)

[De blokken waarmee de ruimte tussen de smeerstijlen en de molenas wordt opgevuld. Zie ook afb. 17.]

keerblokken: *kērbløka* L 164; *kiərbløka* L 318, 321; **blokken**: *bløk* L 289; **stootklossen**: *stūtklōsæ* L 292a; *stuatklōs* L 289; **spieën/spijen**: *spijæ* L 374; *spejæ* L 265.

OORBOMEN

(N O, 44i)

[De twee schuine balken in de zijkanten van het achterkeuvelens van een standermolen. Zie ook afb. 18.]

oorbomen: K 357; *ūarbūamæ* P 51; *ōrbøjm* L 430; *ūar-* L 330; **oorspanten**: *ōrspanjijæ* L 318, 321; **hoekstijltjes**: *hōkstilkæs* L 289.

EUZIESTAART

(N O, 44j)

[Het schuine balkje dat aan de buitenkant onder tegen de oorbomen is bevestigd. Zie ook afb. 18.]

overstaart: *øværstert* L 318, 321; **spruitbalk**: *šprūæt-balæk* L 330; **schootbalkje**: *sxuæt-belækskæ* L 289.

BLOKKETTEN

(N O, 44k)

[De houten blokken of balkjes ter ondersteuning van de euziestaart. Zie ook afb. 18.]

de volgende twee opgaven zijn mogelijk gevallen van metanalyse: **neuzelblokjes**: *nøzælbløkskæs* K 357; **neuzelbalkjes**: *nøzælbalækskæs* P 51; **consolebalkjes**: *kønsølbælækskæs* L 289.

BOVENKEPERS

(N O, 44m)

[De verticale balken die op de *wolf* zijn bevestigd. Zie ook afb. 18.]

bovenkepers: K 357; *bōvækēpærs* P 51; *bōvækēpærs* L 318, 321; *bōvæ-* L 330; *bōvækēpæš* L 430; **kepers**: *kēpærs* K 353; **gordingen**: *gordēŋæ* L 289.

VORSTHOUT

(N O, 44n)

[De horizontale balk die door de nok van de kap van de standermolen loopt. Zie ook afb. 18.]

vorsthout: *vøšhōwt* L 430; **vorst**: *vørst* L 318, 321; *vørst* L 289; *vøst* K 353; **verstbalk**: *vērs-balæk* L 330; **nokkenhout**: *nøkæhōt* P 51.

VOORKEUVELENS VAN DE STANDERDMOLEN

(N O, 45b)

[De topgevel van de staartzijde van de standermolen. Zie ook afb. 15.]

voorgespan: *vørgæspanæ* L 430; **kapelletje**: *kæpelkæ* L 330; **achterkeuveleind**: *axtærkøvælentij* L 289.

VOORBALK

(N O, 45c)

[De basisbalk van het voorkeuvelens. De voorbalk heeft dezelfde functie als de *stefelbalk* aan de andere kant van de molen voor het achterkeuvelens. Zie ook afb. 16.]

voorbalk: *vørbalæk* L 430; **voorbalkje**: *vørbælækskæ* L 330; **achterbalk**: *axtærbalæk* L 289.

PENBALK

(N O, 29b; N O, 45c; A 42A, 89; A 42A, 17; monogr.)

[De zware balk waar de pensteen op rust. Zie ook afb. 48.]

penbalk: *penbalæk* L 330; **pinbalk**: L 163, 165, 192, 210, 250, 265, 268, 286, 291, 292, 300, 313, 318, 319, 326, 353, 355, 369, 375, P 51, Q 36; *penbalæk* K 353, 357, L 246, 288a, 288b, 289, 292a, 318, 318a, 318b, 321, 374, P 51; *penbalk* L 164, 211, 216, 319; *penbalk* L 245; **pinsteenbalk**: *penstianbalk* L 265; **asbalk**: P 46; **steunbalk**: P 51; **draagbalk**: L 267, 292, 300, Q 36; **baanbalk**: *bānbalæk* L 316.

SLEUTELS

(N O, 29c)

[De houten sleutels waarmee de penbalk wordt vastgezet.

In L 265 werd de penbalk met behulp van een houten en een ijzeren beugel bevestigd.]

stelsleutels: *stelslōtæls* L 289, 292a; **spieën/spijen**: Q 112; *spijæ* L 318, 321, 374.

PINBAND

(N O, 45d)

[De balk achter de penbalk in het voorkeuvelens van de standermolen. Zie ook afb. 15.]



Afb. 19. kap en windwijzer van de St. Josephmolen te Nederweert

pinband: *penbanjt* L 330; *penbantj* L 430 (mv. *-bentj*); **spiebalk:** *spi.jbalək* L 289.

MAKELAAR

(N O, 45e)

[De loodrechte balk midden in de topgevel van de voorweeg. Zie ook afb. 15.]

makelaar: L 289; *mēkalēr* L 430; *mēkalir* L 330; **stijp:** *step* K 357, P 51.

WINDWIJZER

(N O, 45f)

[De windwijzer in de vorm van een haan, een vaan etc, die boven op de molenkap is geplaatst. Zie ook afb. 19.]

weerhaan: K 357; *wēarhōan* P 51; **windwijzer:** *wentwaezər* P 51; *wenjtwižər* L 318, 321, 330; *wentj-* L 430; *wentjwizdər* L 289.

BOVENBALK

(N O, 45g)

[De horizontale balk in het voorkeuvelens ter hoogte van de *wolf* in het achterkeuvelens. Op de *bovenbalk* is de *makelaar* geplaatst. Zie ook afb. 15.]

bovenbalk: *bōvəbalək* L 330; **trekbalk:** *trek-balək* L 289.

IJZERBALK

(N O, 29d; N O, 16k; A 42A, 17)

[De horizontale balk waarin bij de standermolen het bovineinde van het staakijzer draait en bij de Hollandse molen het bovineinde van de koning.]

In dit lemma zijn alle opgaven bijeengeplaatst, die betrekking hebben op de ijzerbalk in standermolens. Bovendien is hier materiaal opgenomen waarvan door de invullers niet is vermeld voor welk type windmolen het van toepassing is. De opgaven die specifiek de ijzerbalk van de Hollandse molen aanduiden, zijn bijeengeplaatst in het lemma IJZERBALK VAN DE HOLLANDSE MOLEN.]

ijzerbalk: L 216, 291, 326, 327, 381b; *īzərbalk* L 211; *ēzər-* P 51; *īzərbalək* L 316; *īzər-* L 246a, 289 (mv. *-belək*), 320a; *ežər-* L 265; **ijzeren balk:** *īzərə balək* L 289, 432; *isdərə* ~ L 292a; **middelste balk:** *medəlstə balək* L 330; **schuifbalk:** *sxōjfbalək* P 51; **spilbalk:** *spelbalək* L 265c; **nokkebalk:** *nəkəbalək* P 46 (standermolen); de volgende opgaven betreffen een watermolen; zij duiden waarschijnlijk de balk aan waarin het

bovenende van de koning draait: **weersbalk**: *wērs-balak* Q 113; **balk**: P 51.

SPANBALK

(N O, 29f)

[De balk die tussen de ijzerbalk en de penbalk bevestigd is.]

spanbalk: P 51; *španbalak* L 330; **spanbalkje**: *spanbelakskā* L 374; **steunbalk**: *stōnbalak* L 292a, 318, 321; **steun**: *stōn* L 211; **schamper**: *šempār* L 319.

STEUNBALK VAN DE IJZEBALK

(N O, 29g)

[Een op de daklijsten bevestigde balk, waartegen de ijzerbalk met een schoor steunt.]

stormbalk: L 318, 321; *štorəmbalak* L 330; *stōrmbalk* P 51.

KAPCONSTRUCTIE

(N O, 45h)

[De gehele kapconstructie van de standermolen.]

verst: *vērs* L 330; *vēš* L 430; **kap**: *kap* K 353, 357, L 289, 318, 321, P 51.

STAARTBALK

(N O, 45i)

[De horizontale balk onderaan in de staartzijde, waarop de staart van de standermolen rust.]

staartbalk: *štārt-balak* L 430; *stet-* K 353, P 51; *štert-* L 330.

DEURSTIJLEN

(N O, 45j)

[De stijlen van de deur in de voorweeg van de standermolen.]

deurstijlen: *djrsti.lā* L 289; *dōrstilā* L 318, 321; *dōrstilā* L 330, 430; **spoorstijlen**: K 357; *spōar-stēalā* P 51.

BERRIE

(N O, 46c)

[De hele constructie van de twee berriebalken en de twee berriekalveren. Zie ook afb. 20 en de toelichting bij de lemmata BERRIEBALKEN en BERRIEKALVEREN.]

berrie: P 51; **burrie**: *bōri* L 318, 321; *bōrāx* L 330; **juk**: K 357.

BERRIEBALKEN

(N O, 46a; A 42A, 98)

[De twee lange, zware, horizontale balken on-

derin de molenromp die van stormeinde naar voorweeg lopen en de standerd tussen zich in sluiten. Zie ook afb. 20.]

burriebalken: *bōribelak* L 289; **burries**: *bōris* L 318, 321; **voegburries**: L 216, 291; **voeghouter**: *vōxhōwtar* L 330; *vōwxhōwtar* L 430; **voeghouten**: L 326; **zetelbalken**: P 46; *zētalbalakā* P 51; *zēʔal-balāʔā* K 353; *zētalbelak* L 289; het volgende woord heeft het Duitse *quer-* als eerste lid: **querbalken**: *kwērbelak* L 432a.

BERRIEKALVEREN

(N O, 46b; A 42A, 99)

[De twee korte balkjes die haaks tussen de berriebalken bevestigd zijn; ze omklemmen als het ware de standerd. Zie ook afb. 20.]

korte burries: *kōrtā bōris* L 318, 321; **sleutelbalkjes**: *sljūtbelakskas* L 289; **spanbalkjes**: L 291.

BURRIESLEKKEN

(N O, 46e)

[De stukken hout onderaan de berrie die een weinig op de zetel dragen.]

slijststukken: *sljāsttōkā* L 289.

SLEKS GEVEN

(N O, 46f)

[De molen met behulp van burrieslekken verhogen.]

slekken: K 357, P 51; **een slek bijleggen**: *ejn šlek bileqā* L 330; **opspieën/-spijen**: *opspe.jā* L 289.

ZAALBALKEN

(N O, 46g; A 42A, 100)

[De twee balken die, meestal haaks, dwars over de berriebalken heenlopen. Zie ook afb. 14.]

zolderbalken: L 291, P 46; **vloerbalken**: L 216; *flūarbelak* L 330.

BINNENTRAP

(N O, 49c; Sche 17)

[De trap die de verdiepingen in de molen verbindt.]

binnentrap: K 357, L 318, 321; *benətrap* P 51; *benən-* K 353; *beñ-* K 353; **binnentrapje**: *benətrepkā* L 289; **binnenste trap**: *benəlstā trap* L 330; **trap**: *trap* L 286, 300, 313, 318, 319, 324, 325, 327, 355, 369, 370, 371, 377, 378, 383, 385, 419, 420, 421, 423, 424, Q 9, 11, 14, 15, 19, 193; de volgende term betreft de trap van de begane grond naar de eerste verdieping: **zoldertrap**: *zōldərtrap* L 286; de volgende term betreft de trap tussen de eerste en de tweede verdieping: **meeltrap**: *mēltrap* L 286.

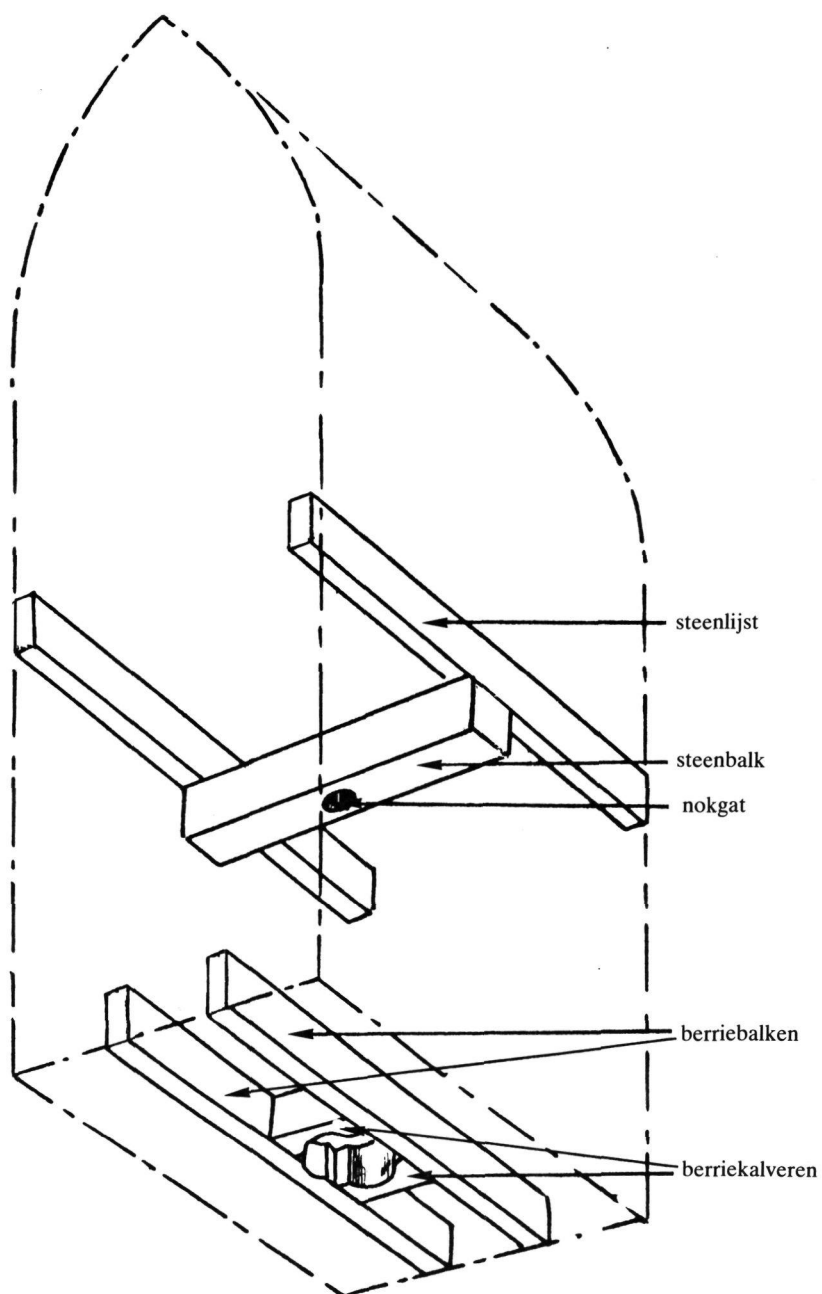

Afb. 20. ophangpunten van de molenkast

ACHTERMOLEN

(N O, 43e; A 42A, 95)

[Het gedeelte van de molen(kast) waarin zich het koppel stenen van de windzijde bevindt. Zie ook de toelichting bij het lemma STORMEINDE.

Het woorddeel *-[molen]* is fonetisch gedocumenteerd in het lemma MOLEN.]

achtermolen: *axtər[molen]* K 353, L 289, 318, 321, 353, P 46, 51; **achterste molen:** *eggəlstə mōlə* L 330; **zoldering:** K 357; *zøləreŋ* P 51; **achtersteenzolder:** L 292; **normale steenzolder:** L 267, 292, 300, Q 36.

VOORMOLEN

(N O, 43f; A 42A, 94)

[Het voorste gedeelte van de molen(kast), aan de kant van de ingang, waar zich het voorste koppel stenen bevindt. Zie ook de toelichting bij het lemma VOORWEEG.]

Het woorddeel *[-molen]* is fonetisch gedocumenteerd in het lemma MOLEN.]

voormolen: P 46; *vōr[molen]* L 318, 321, 330, 353, 430, P 51; *vōjar-* K 353; *vōjar-* L 289; **voorsteezolder:** L 292; **maaleind:** L 291; **ingang:** P 51; *engan̄k* K 357.

STEENZOLDER VAN DE WINDMOLEN

(N O, 27a; A 42A, 1; monogr.)

[De verdieping van de windmolen waar zich de molenstenen bevinden. Zie ook het lemma STEENZOLDER VAN DE WATERMOLEN.]

steenzolder: L 163, 164, 165, 192, 210, 123, 214a, 246a, 250, 267, 268, 288, 291, 292, 300, 313, 318, 318a, 319, 325, 326, 327, 353, 369, 375, 381b, P 46, Q 36, 193; *stejn̄zōldar* L 316, 318, 321; *st̄ejn-* L 330; *st̄eān-* L 211; *st̄ijn-* L 288b; *st̄ijān-* K 353; *st̄en-* L 216; *st̄enzōldar* L 209; *st̄ejnzōldar* L 318b; *st̄ijn-* L 245, 246; *st̄ejnzōldar* L 286; *st̄ejn-* L 265c; *st̄inzōlar* P 51; *st̄ejnzōldar* L 288a, 289, 292a, 320a, 374; *st̄ejn-* L 432, Q 112; *st̄enzōldar* L 265; *st̄ejnzōldar* L 319; **molenstenenzolder:** L 355; **tweede zolder:** *twedā zōldar* L 265c; **zolder:** *zōlar* P 51; *zōldar* K 357; **eerste verdieping:** L 432a.

MEELZOLDER

(N O, 27c; A 42A, 2; monogr.)

[De verdieping van de windmolen waar het meel wordt opgevangen. De *meelzolder* bevindt zich doorgaans onder de *steenzolder*.

Het woordtype **eerste zolder** (L 265c) is van toepassing op de *meelzolder* van een geïmporteerde Zaanse molen. Naast de steenzolder en de meelzolder is er in deze molen nog een derde zolder, namelijk die in de kop waar zich as en rondsel bevinden. Zie ook het lemma GRAANZOLDER.]

meelzolder: L 164, 192, 210, 250, 267, 268, 288, 291, 292, 300, 318, 319, 321, 325, 326, 327, 369, 375, Q 36, 193; *mēlzōldar* L 355; *mēl-* L 330; *mēl-* L 216; *mēlzōldar* L 265c, 286; *mēlzōldar* L 209; *mēlzōldar* L 245; *mēl-* L 318b; *mējzōlar* P 51; *mēlzōldar* L 288a, 289, 292a, 320a, 374, 432; *mēlzōldar* L 265; *mēlzōldar* L 319; **maalzolder:** L 163, 165, 210, 213, 288, 300, 313, 318a, 353, 381b, P 46; *mālzōldar* L 211, 316; *mōl-* K 353; *mālzōldar* L 246; *mālzōldar* L 265; *mālzōldar* L 289; **graanzolder:** P 51; **benedenzolder:** *bānēanzōlar* P 51; **eerste zolder:** *iārstā zōldar* L 265c; *iāstā zōldar* K 357; **molenruimte:** L 432a.

ONDERMOLEN

(N O, 47d)

[De onderste afdeling van de molenkast, beneden de meelzolder.]

hel: *hel* L 289, 320a (de ruimte onder de onderste molenstenen, de boekweitstenen), 327; **werkhuis:** K 357; *wērakhōas* P 51; **zakkenhuis:** *zakāhūs* L 330.

ROK

(N O, 49e)

[De neerhangende houten bekleding van de molenkast.]

rok: *rōk* L 330; *rōk* L 430; de volgende term is mogelijk een geval van metanalyse: **neuzel:** *nōzəl* K 357, P 51; de volgende term duidt de planken aan die de bekleding van de molenkast vormen: **zijplanken:** *ze.jpleŋk* L 289.

BAARD

(A 42A, add.)

[De verlenging van de molenwand aan de onderzijde van de molenkast, vooral aan het stormeinde. Zie ook afb. 13.]

baard: *bārt* L 288b; *bērt* L 288a.

WINDLUIKEN, WATERDEUREN

(zie kaart)

(N O, 31a; A 42A, 60)

[De luiken in de kap van de molen aan weerszijden van de askop. De luiken kunnen worden verwijderd waardoor de mogelijkheid ontstaat askop en roeden te bereiken voor inspectie en onderhoud. Zie ook afb. 28.]

waterdeuren: L 318, 319, 355, 369; *wōtārdōran* L 286; *wātārdōrā* L 246, 288, 288a, 288b, 319, 320a, 330; **weerdeuren:** L 164, 165, 210, 211, 216, 325, 326, 327; *wērdōrā* L 265; *wērdōrā* L 289, 374; *wērdōrā* L 292a; **winddeuren:** L 355; **stormdeuren:** L 381b; **weerdeurtjes:** *wērdōrkas* L 318a; **stormluiken:** L 375; *stōrāmlū.kā* L 289; *stōrāmlū.kā* L 318, 321, 432a; **waterluiken:** *wātārlū.kā* L 289; **windluiken:** *wintlū.kā* L 246a; **weerluiken:** L 267, 292, 300, Q 36; **luiken:** L 291; *lōj.kā* L 313; *lū.kā* L 245; *lō.kā* P 51; **windklappen:** L 192, 250, 268; **kapraampjes:** *kaprēm.kas* L 209; **watervensteren:** *wōtārvēn.stār* K 353; **waterplanken:** P 46; **weerplanken:** L 213; **waterkoten:** *wōtārkūtā* P 51; **kijk-gaten:** L 292; **schildjes:** *sxelākā* (enk.) P 46.

STAARTLUIKEN

(N O, 31b)

[De luiken aan de kant van de molenkap die tegenovergesteld is aan de wiken. Zie ook de toelichting bij het lemma WINDLUIKEN, WATERDEUREN.]

II.3

WINDLUIKEN, WATERDEUREN

- composita met *water-* als eerste lid
- ◇ composita met *weer-* als eerste lid
- ≈ composita met *wind-* als eerste lid
- * composita met *storm-* als eerste lid

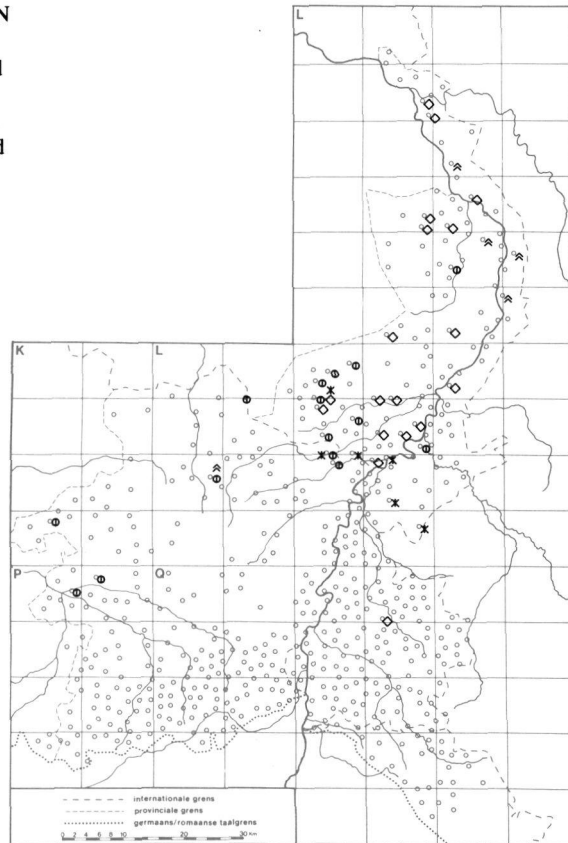

In L 318, L 321 en L 330 kent men deze luiken niet; volgens de invullers uit de twee eerstgenoemde plaatsen zijn er geen staartluiken in de kap van een standaardmolen.]

staartschildjes: *stertxeltjās* L 289; **staartschilden:** *stertšeldā* L 292a; **weerdeuren:** L 164, 211; *wērdōrā* L 265; *wērdōrā* L 374; **waterdeuren:** *wātārdjārā* L 289.

Staartconstructie van de standerdmolen

STAART VAN DE STANDERDMOLEN

(N O, 48a; Sche 19; monogr.; N O, 48b; N O, 48c; A 42A, 97 add.)

[De lange naar voren stekende balk aan de voorweeg van de standerdmolen, die schuin naar beneden loopt en waaraan trap en kruias bevestigd zijn; soms zijn er twee balken: de onderstaart en de bovenstaart. Zie ook afb. 21 en 66.]

staart: *start* L 420, 423; *šart* L 430; *stert* L 318, 318b, 320a, 321, 324; *štert* L 325; *stet* K 353, P 51; **staartbalk:** K 357; *šart-balāk* Q 19; *stert-* L 289; *stert-* L 330; *stert-balk* P 51; **kruistaart:** L 192,

250, 268; *krijštert* L 327; **kruibalk:** *kryjbalāk* Q 19; de volgende termen betreffen de onderste balk van de staart, indien deze uit twee balken bestaat: **onderstuk:** *oŋərstōk* L 289; **onderste staartstuk:** *oŋərstā stertstōk* L 318, 321; **kruisstaart:** *krytsštert* L 330; de volgende termen betreffen de bovenste balk van de staart, indien deze uit twee balken bestaat: **bovenstaart:** *buəvāstert* L 289; **bovenste staartstuk:** *bō.vāstā stertstōk* L 318, 321.

LOOPSTAKEN

(N O, 48d; A 42A, 101)

[De twee schuine balken aan weerszijden van het uiteinde van de staart van de standerdmolen. Zie ook afb. 21.]

loopstaken: L 291; *lupstākən* L 355; *lōpstōkə* K 353; **loopstekken:** P 46; **loopstukken:** P 46; **lopers:** K 357; *lōəpərs* P 51; **scheerbalken:** *š'ēərbelāk* L 330; **keerbalken:** L 292; **steunbalken:** L 216; **kruisteunen:** *krōjstjənā* L 289; **stutten:** L 381b; **palen:** L 381b; *koi* (?); *kōj* K 357.

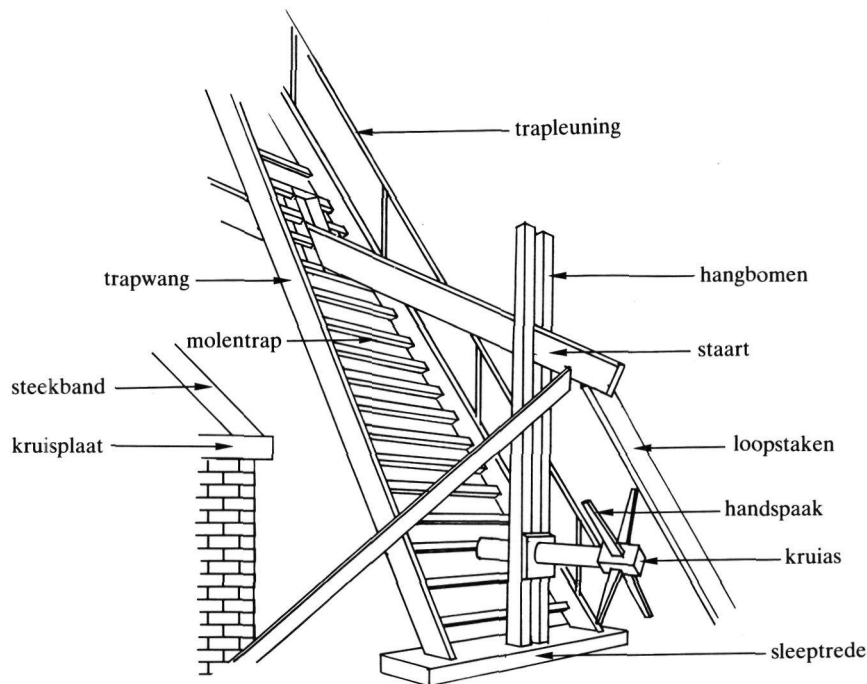

Afb. 21. staart en molentrap van de standermolen

MOLENTRAP

(N O, 48f; Sche 17)

[De trap aan de voorweg van de standermolen. Zie ook afb. 21.]

trap: *trap* K 353, 357, L 286, 300, 313, 318, 319, 321, 324, 325, 327, 330, 355, 369, 370, 371, 377, 378, 383, 385, 419, 420, 421, 423, 424, 430, P 51, Q 9, 11, 14, 15, 19, 193.**TRAPWANGEN**

(N O, 48g)

[De zijplanken of zijbalken van de molentrap waartussen de treden zitten. Zie ook afb. 21.]

trapwangen: *trapwagə* K 353; **trapbomen:** *trapbøjm* L 330; **bomen:** *bøjm* L 318, 321; **trapkanten:** *trapkantə* L 289; **zijplanken:** *zīplenk* L 430.**TRAPTREDEN**

(N O, 48h)

[De treden van de molentrap.]

treden: *trējə* L 330; *trē.jə* L 289; *trējə* K 353 (enk. *trē*); *trēj* L 318, 321; *trē* L 430; **trappers:** *trapərs* P 51; het volgende woordtype gaat terug op het Franse *marche*: **marchen:** *maršən* K 357.**TRAPLEUNING**

(N O, 48k)

[De leuning van de molentrap. Zie ook afb. 21.]

leuning: *lōney* K 353; *lōney* L 289; **leun:** K 357; *lōn* P 51; *lōn* L 330; *lōn* L 318, 321; **leen:** *lēn* L 430.**HANGBOMEN**

(N O, 48i; A 42A, 102)

[De twee rechtopstaande balken op de sleeptrede van de molentrap die aan weerszijden van de staartbalk zijn bevestigd. Zie ook afb. 21.]

nonnetjes: *nonəkəs* K 353; **staarthouders:** *stet-hōərs* P 51; **hangpalen:** *hangpəl* L 289; **spruitbalken:** *šprīt-baləkə* L 432a; **kruibalken:** L 291; **trapbalken:** L 292; **kojen** (?): *kojə* K 357; de volgende term duidt de gehele constructie aan: **paardje:** *pērəkə* P 46.**SLEEPTREDE**

(N O, 48j)

[De onderste, verzwaarde trede van de molentrap, die over de grond sleept. Zie ook afb. 21.]

voetstuk: *vōistøk* L 318, 321; **ondertrede:** *oñətrēj* L 289.

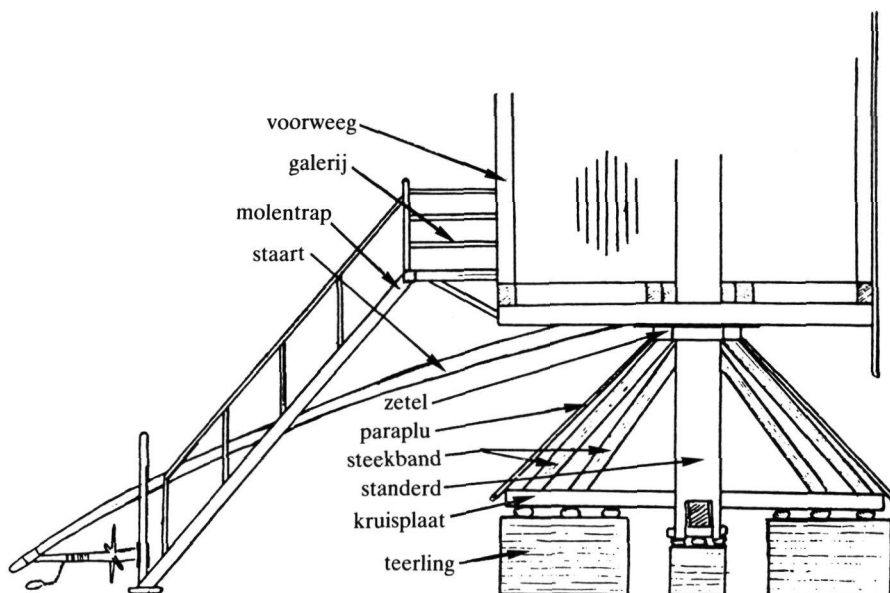

Afb. 22. stander en staart van de standermolen

GALERIJ

(N O, 48l; Sche 18)

[Het kleine platform of bordes boven aan de molentrap. De galerij is niet bij alle standermolens aanwezig. Zie ook afb. 22 en 66.]

galerij: *galərē* K 353; *galərej* L 420; *galəre.j* L 289; *galəraj* P 51; *galəri* L 318, 321, 330; *galərij* L 318; **galderij:** *galdərej* L 324, 423, Q 14; *geldərij* L 327, Q 19; **balkon:** K 357, L 289, P 51.

GALERIJBALK

(N O, 48m; N O, 48n)

[Elk van de balken waarop de galerij van de standermolen rust.]

galerijbalk: *galərēbalək* K 353; *galəri-* L 430; *galəre.j-* L 289; *galərae-* P 51; **trapbalk:** K 357, P 51; **spruitbalk:** *sprūt-balək* L 318, 321; *šprūt-* L 330; **spruit:** *spruat* L 289; **korte spruit:** *kortə sprūt* L 318, 321.

ZAKKENGAT

(N O, 49a)

[De raamvormige opening terzijde van de galerij waardoor de zakken naar boven worden gehesen.]

De woordtypen **luik** (L 430) en **hekken** (L 330) duiden erop dat het zakkengat in de betreffende plaatsen met een luik kan worden afgesloten.] **zakkengat:** P 51; **zakkenkot:** *zakəkot* K 357; **loer-**

raampje: *lōrrāmkə* L 289; **luik:** *lūk* L 430; **hekken:** *hekə* L 330.

AFDAK

(N O, 49b)

[Een afdakje in plaats van een galerij óf het afdakje boven de galerij bij een standermolen.]

dakje: *dəkskə* L 289, 330.*Kruiwerk van de standermolen*

UITWENDIG KRUIWERK

(N O, 30h; Sche 60; monogr.)

[Algemene benaming voor alle voorzieningen die aan de buitenzijde van de molen zijn aangebracht om de gehele molen of de molenskap naar de wind te draaien.]

kruiwerk: L 164, 432; *krøjwērək* L 313; *krøj-* L 318, 324, 369, 371, 378, 385, 419, 420, 421, 423, Q 9, 11; *kryj-* L 286, 318, 319, 325, 377, 383, Q 19; *kryjwērək* L 321, 374, 430; *kry-* L 330; *kryjwērək* L 211, 292a, 318b; *krījwērək* L 300, 327; *krujwerk* L 316; *krøjwē.rək* L 289; *krøjwārək* L 265.

KRUIAS, KRUIRAD

(N O, 30a; A 42A, 58; monogr.)

[Het wiel of de as onderaan de staart aan de buitenzijde van de molen, waarmee de molen of

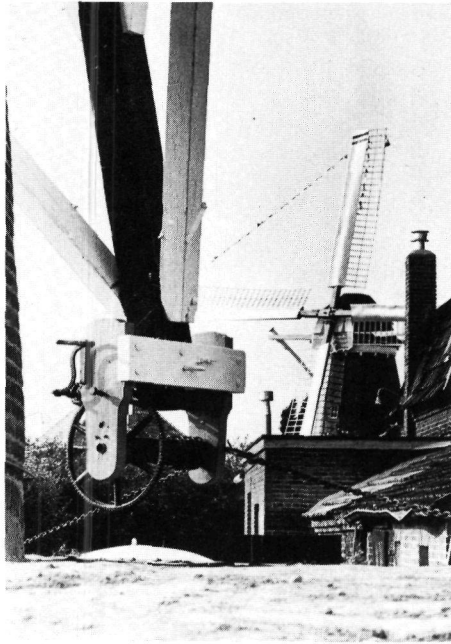

Afb. 23. kruirad van bergmolen De Welvaart te Horn

de molenkap met behulp van kettingen of touwen naar de wind gedraaid wordt. Zie ook afb. 21 en 23. Een aantal woordtypen is een pars pro toto.]

kruias: L 163, 210, 313, 319, 326, 327, 369, 377; *krøjas* L 246a; *krøj-* L 288a; *kry-* L 286; *kryj-* L 432a; *kryās* L 246; *kryj-* L 209; **as van het kruiwerk:** *as -van at krjwērak* L 245; **kruiwerk:** L 265c, 318; *kryjwērak* L 374, 430; **kruihaspel:** L 267, 292, 300, Q 36; *krøjhaspəl* L 289; *kryjha.spəl* L 318b; *krøjhāspəl* L 265; **haspel:** *haspəl* K 353, L 211, 213, 216, 288, 291, 292, 316, 318 (wiel en as), 318a, 321 (idem), 325, 330, 355; **kruiwiel:** Q 112; *krøjwil* L 265; **herkruiwiel:** *herkrøjwīal* P 51; **kruirad:** *krøjrāt* L 289; *kryj-* L 292a; *krj-* L 318b; **kruirad met as:** L 164; **kruiroel:** L 216; *krøjrøl* L 288b; **kruilier:** *krøjlir* L 265; **lier:** *lir* L 289; **wals:** L 192, 250, 268; **winde:** *wen* P 46; **windas:** *wenjij-as* L 265; **takel:** *tākəl* L 316.

HANDSPAKEN

(N O, 30f)

[De staken of spijlen van de kruias. Zie ook afb. 21.]

speken: *spēka* L 211; *špēka* Q 112; *spejka* L 292a, 374; *spīka* L 265; *spika* L 316; **spaken:** *spōaka* P 51; *spōka* L 318, 321; **trekhouten:** *trēkhōwtə* L 289; **kruistaken:** *kryštāka* L 330.

KRUIKETTING, KRUITOUW

(N O, 30b; N O, 30c; N O, 30d; A 42A, 57; monogr.)

[De op de kruias bevestigde ketting waarmee de molen of de molenkap wordt verplaatst.

In L 289 en L 377 gebruikte men daartoe geen ketting maar een touw, in L 316 een kabel.]

kruiketting: L 163, 165, 192, 210, 213, 216, 250, 267, 268, 288, 291, 292, 300, 313, 319, 325, 326, 327, 377, 381b, Q 36, 193; *krøjkēten* L 164, 246a (mv. *-kēten*), 288, 288b, 355; *krøj-* L 246a (mv. *-kēten*), 288a, 289, 316, 318a; *kryj-* L 211, 286, 292a, 318, 319, 321, 374, 432a; *kry-* L 245 (mv. *-kēten*), 246, 320a; *krøjkēten* L 265; *kryj-* L 318b; **kruisketting:** *krytskēten* L 330; **wind(e)ketting:** *wenjkēten* P 46; **loopketting:** *lōwpkēten* L 289, 374; **ketting:** *kēten* L 353, P 51; **kruiketting:** *krøjkēten* L 265c; **kruiketten:** *kryjketən* L 209; de volgende termen zijn specifiek van toepassing op het gedeelte van de ketting dat slap hangt en afgewonden wordt: **stormketting:** *stōrəmjkēten* L 211, 289, 292a, 318, 321; **springketting:** *sprenjkēten* L 289; de volgende termen betreffen het touw of de staalkabel waarmee de molen of molenkap wordt verplaatst: **kruitouw:** L 377; **touw:** *tōw* L 289; **kabel:** *kābəl* L 316.

KRUIZWENGEL

(N O, 30g)

[De zwengel van de kruias indien deze een soort lier is. Zie ook afb. 23.]

kruizwingel: *kryžwengəl* L 330; **zwengel:** *zwegəl* L 374; **zwengel:** *zwegəl* L 265, 289, P 51; **kruihaspel:** *krøjhaspəl* L 289; **kruibok:** *krøjboək* L 289.

KRUIPALEN

(N O, 30e; A 42A, 59; monogr.)

[De rondom de molen in de grond geplaatste, korte houten, stenen of ijzeren palen, waaraan de kruikettingen of kruitouwen worden vastgemaakt.]

kruipalen: L 163, 165, 192, 210, 213, 216, 250, 267, 268, 288, 291, 292, 300, 318, 319, 326, 327, 369, 375, 377, 381b, 432, P 46, Q 36, 193; *krøjpalən* L 353, 355; *krøjpālə* L 164; *krøjppōlən* L 313; *kryppōlə* L 286; *krøj-* L 246a; *krōwāj-* K 353; *krøjppōl* L 265, 265c, 289; *kryj-* L 209, 292a, 318, 318b, 321, 374; *kry-* L 320a, 325, 330; *krj-* L 245; *krøj-* L 288a, 318a; *kryjppōl* L 211; *krøjppōl* L 316; **kruipaaltjes:** *kryjppōlkas* L 432a; **palen:** *pōalə* P 51.

KRUIEN

(N O, 30i; N O, 30k; A 42A, 56; monogr.)

[De molen of molenkap draaien met als doel de wikenas in de windrichting te plaatsen.]

kruien: L 163, 165, 192, 210, 213, 216, 250, 267,

II.3

268, 292, 300, 313, 318, 319, 325, 326, 327, 375, 377, 381b, 432, Q 36, 112; *krøjan* L 355; *krøja* L 164, 246a, 265, 265c, 288, 288b, 289, 291; *krøja* L 246a, 288a, 289, 292a, 318a; *kryjan* L 286; *kryja* L 209, 211, 246, 318, 318b, 319, 320a, 321, 330, 374, 432a; *krýja* L 245, 430; *krōwan* K 353; **(de molen) kruien:** *kryja* L 211, 330; **verkruien:** *værkrøja* L 265, 289; *værkrøja* L 316; **herkruien:** *herkrøja* P 51; **(de molen) herkruien:** P 46; **kruieren:** *krøjwērəkə* L 353; **in de wind zetten:** L 381b; **op de wind zetten:** K 357, L 381b, P 51; *op ə wenjt >zətə* L 330; **van de wind zetten:** *van də wentj >zətə* L 265; de volgende term werd gebruikt om van een molen aan te geven dat hij niet in orde was; het drijfwerk ervan stond dan niet geheel recht: **overkruien:** *ōværkrøja* L 265; de volgende woordtypen betreffen bepaalde door de invuller niet nader toegelichte manieren van kruien: **achterin kruien:** *axtəren krøja* L 289; *axtəren krøja* L 292a; **voorin kruien:** *vyren krøja* L 289; *vøren krøja* L 292a.

TE KORT ZETTEN

(N O, 30j; N O, 30k)

[De molen of de molenkap maar half op de wind zetten.]

te kort zetten: *tə kort >zətə* L 292a; **uit de wind zetten:** *ut- də we-ntj zətə* L 430; **uit de wind kruien:** *ut- də wenjt kryja* L 330; **scheef voorzetten:** *sxtəf vørzətə* K 357; *sxtf vørzətə* P 51; **(de molen) een beetje omkruien:** *ə bitjə ømkrøja* L 316; bij de volgende termen moet het werkwoord *kruien* o.i.d. gedacht worden: **kop uit de wind:** *kop- yt- də wentj* L 289; **niet goed op de wind:** *ni gu op- də wentj* L 265; **(een) paal uit de wind:** *ejnə pōl ut- də wentj* L 319; *pōl yt- də wentj* L 289; **een halve paal uit de wind:** *ən haləvə pōl ut- də wentj* L 292a.

Molenromp van de Hollandse molen

MOLENROMP

(N O, 50a; N O, 50b; Sche 22)

[Het stenen, torenachtige bouwwerk waarop de draaibare kap van de Hollandse molen rust; ook de met riet gedekte romp.]

molenromp: *mōlārōmp* L 319; **romp:** *romp* L 313, 319, 325, 355, 369, 371, 385, 432, Q 193; *rōmp* L 286; *rowmp* L 378; **toren:** L 318, 321, 432, Q 112; *tōrə* L 289, 316, 330, Q 9; *tōrə* L 318, 355, 377; *torə* L 265; *tū.ərə* L 319; *tu. rə* L 289; **koffiepot:** K 357; **lijf:** *lif* Q 11; *lēf* P 51; **mantel:** L 164.

KEUVELENSBALKEN

(N O, 51c)

[De bovenste sluitbalken van het voorkeuvelens

en het achterkeuvelens van de Hollandse molen.]

kapbalkjes: *kap- beləkskəs* L 289.

HOEKSTIJLEN VAN VOOR- EN ACHTERKEUVELENS

(N O, 51e)

[De schuingeplaatste zijstijlen in voor- en achterkeuvelens van de Hollandse molen.]

hoekstijlen: *hōkstilə* L 289; **zwaarden:** *zwerdə* L 318, 321.

KOZIJN

(N O, 51f)

[De loodrechte stijlen in het achterkeuvelens van de Hollandse molen.]

achterstijltjes: *axtərstilkəs* L 289.

IJZERBALK VAN DE HOLLANDSE MOLEN

(N O, 51g; N O, 29d; A 42A, 17)

[De horizontale balk waarin bij de Hollandse molen het bovineinde van de koning draait. Zie ook het lemma IJZERBALK.]

ijzerbalk: L 167, 168, 210, 213, 313, 319, 369; *izərbalk* L 209; *izər-* L 319; *izərbalək* L 288a, 289; *ežər-* L 265; **ijzeren balk:** *izərə balk* L 286; **staakijzerbalk:** *stākizərbalək* L 318a; **staakbalk:** *stākbalək* L 288b; **spilbalk:** Q 193; **draagbalk:** L 163 (beltmolen), 375 (grondzeiler).

DRAAGBALK

(N O, 50k)

[De zware balk tussen steenzolder en luizolder waarop de koning rust.]

draagbalk: L 164, 432; *drāx- balək* L 265, 289, 318b, 319; **pinbalk:** *penbalək* L 318, 321, 330, Q 112.

KONINGPOT

(N O, 50l; N D, add.)

[De pot op de draagbalk waar de pen van de onderkant van de koning in draait.]

koningpot: L 164; **koningspot:** *kønənsppot* L 319; **spoorpot:** *špōrpot* Q 111; **pinpotje:** *penpōtjə* L 318, 321; **potje:** *pōtjə* L 289, 330; het volgende woordtype is ontstaan uit *taatspot:* **staatspot:** *stātsppot* L 289; **speelpot:** *spōlpōt* L 316.

KAPZOLDER

(N O, 50c)

[De zolder van de molenkap van de Hollandse molen.]

kapzolder: L 164; *kap- zō. ldər* L 318b; *kap- zōldər*

L 265; *kap-zøldar* L 319; *kap-zøldar* L 289, 432; **aszolder:** *as-zøldar* L 316; **bovenste zolder:** *bövasta zølar* P 51; *bøvalsta zøldar* L 330.

HANETREE

(N O, 55a)

[Trapladder boven in de molen, bestaande uit één enkele boom, waaraan de treden aan beide zijden uitsteken. De *hanetree* dient om van de kapzolder hoger in de kap te kunnen klimmen.]

hennenledertje: *henələjarkə* L 289; **ledertje:** *lejarkə* L 289; **kippenleer:** *kipələr* L 164; **leertje:** *lerkə* L 265.

TEERDEUR

(N O, 55b)

[Los luik in de kap waardoor een plank naar buiten kan worden gestoken om op te staan tijdens het schilderen.]

roosterluik: *ru.starluək* L 289.

KAPGAT

(N O, 55d)

[Het gat waardoor men op de kapzolder komt.]

traggat: *trap-gāt* L 289.

LUIZOLDER

(N O, 56a)

[De zolder waarop zich het luiwerk bevindt. Van bovenaf gerekend betreft het in het algemeen de tweede zolder.]

luizolder: L 164; *løjzøldar* L 330; *løjzøldar* L 318b; *løjzøldar* L 265; *løjzøldar* L 319; *løjzøldar* L 289.

MOLENTRAPPEN

(N O, 55e)

[De trappen tussen de verschillende zolders in de Hollandse molen.]

trappen: *trapə* L 289; *trep* L 316.

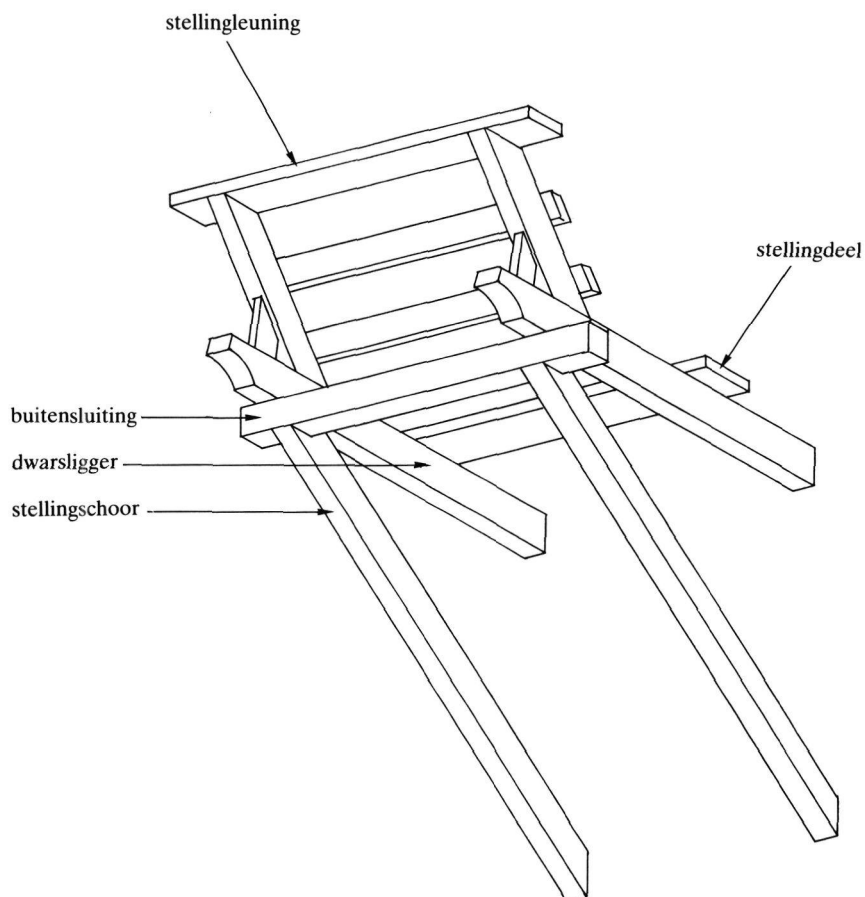

Afb. 24. zwichtstelling

II.3

ZWICHTSTELLING

(N O, 57a; Sche 23)

[De omloop of galerij om de Hollandse molen vanwaar men de zeilen kan zwichten en eventueel ook de vang kan bedienen. Zie ook afb. 24.]

stelling: *stęļeņ* L 265, 289, Q 15; **galerij:** *galārej* L 289, 319, 369, 420, 421, Q 9, 193; *galārej* L 313; *galārij* L 318, 325, 355, 377, 385; **galderij:** *gal-darej* L 318, 324, 423; *galdārij* L 300; *geldāri* L 320a, Q 19; *geldārij* L 327, 378; *keldārej* L 286; **balustrade:** *balōstrāt* L 286, 313; **etage:** *ētās* Q 15; **balie:** *bāli* L 289; **omloop:** *ōmlōwp* L 289.

GALERIJDEUR

(N O, 57b)

[De nauwe doorgang die toegang biedt tot de zwichtstelling.]

baliedeur: *bālidūr* L 289.

BINNENSLUITING

(N O, 57c)

[De horizontale balken rond de molenromp waarop de zwichtstelling rust.]

binnenjuk: *benājōk* L 289.

DWARSLIGGERS

(N O, 57d)

[De balken die dwars onder de stellingdelen van de zwichtstelling bevestigd zijn. Zie ook afb. 24.]

liggers: *lēgōrs* L 289.

BUITENSLUITING

(N O, 57e)

[De buitenste horizontale balken van de zwichtstelling. Zie ook afb. 24.]

buitenjuk: *būtājōk* L 289.

STELLINGSCHOREN

(N O, 57f)

[De in schuine stand bevestigde balken die de zwichtstelling steunen. Zie ook afb. 24.]

staanders: *stōndārs* L 289.

STELLINGDELEN

(N O, 57g)

[De planken die de vloer van de zwichtstelling vormen. Zie ook afb. 24.]

stellingplanken: *stęļenplēņk* L 289.

STELLINGLEUNING

(N O, 57h)

[De leuning van de zwichtstelling. Zie ook afb. 24.]

leuning: *lēņeņ* L 289.

KEERBLOKKEN

(N O, 57i)

[De houten blokken waarop de stellingschoren aan de onderzijde steunen tegen de molenromp.]

consoles: L 289.

STELLINGZOLDER

(N O, 57j)

[De zolder die toegang geeft tot de zwichtstelling.]

omloopzolder: *ōmlōwpzōldār* L 289.

Kap- en staartconstructie van de Hollandse molen

VOEGHOUTEN

(N O, 50m; A 42A, 83; N O, 12k; monogr.)

[De twee evenwijdige, zware balken in de kap van de molen die de verbinding vormen tussen voor- en achterkeuveleinde. Zie ook afb. 26.]

In de molens in L 211, 216, 245, 246a, 289, 292a, 319 en 369 waren het *voeghout*, in L 374 de *voegbalk*, in L 355 de *kapbalk*, en in L 163 de *voegburrie* het bevestigingspunt van het *vanghoofd*.]

voeghouten: L 216, 245, 246a, 319, 369, 432a; *vuxhōwtā* L 265, 289, 319; *vōx-*L 292a; *vuxhōwtjā* L 318, 321; *vuxhōltā* L 211; **voegbalken:** *vōx-belāk* L 374 (enk. *-balāk*); **voeghouter:** *vuxhōwtār* L 318b; *vōx-* L 330; **voegburries:** L 163; *vuxbōris* L 164; **kapbalken:** L 355.

SPRUITEN

(N O, 52a; Sche 27; A 42A, 86)

[De twee dwarsbalken – een korte en een lange – die door de molenkap lopen en daar aan weerszijden uitsteken. Aan de uiteinden van de spruiten zijn de schoren bevestigd. Zie ook afb. 25 en 26.]

spruiten: L 164; *sprūtā* L 289, 318, 321; *sprētjā* L 265c; *sprūt* (enk.) L 319, 369; *šprūt* (enk.) L 325, 385; *sprōwt* (enk.) L 421; *šprjt* (enk.) L 300; *sprjt* (enk.) L 265; **spruitbalken:** L 288, 292, 432; *sprūt-bal(ā)kā* L 286, 313; *sprūtbalākā* L 319; *šprūt-bal(ā)kā* Q 19; *spruāt-belāk* L 289; *sprūt-* L 318, 377, Q 19; *šprūt-* Q 193.

KORTE SPRUIT

(N O, 52c; N O, 51b; A 42A, 107 add.; A 42A, 5; monogr.)

[De kortste van de twee spruiten. Zie ook afb. 25 en 26 en de toelichting bij het lemma SPRUITEN.]
korte spruit: L 432, Q 112, 193; *kortā sprējt* L 265; *kortā sprūt* L 318, 319, 321; *kortā sprūat* L 289; *kortā sprēj* L 245; *kortā sprējt* L 164; **korte spruitbalk:** *kortā sprut-balak* L 316, 318b, 374.

LANGE SPRUIT

(N O, 52b; N O, 52a; N O, 51a; monogr; A 42A, 107 add.)

[De langste van de twee spruiten. Zie ook afb. 25 en 26 en de toelichting bij het lemma SPRUITEN.]
lange spruit: L 288, 432, Q 112; *lanā spruat* L 289; *lanā sprūt* L 318, 319, 321; *lanā sprējt* L 164, 265; *lanā sprēj* L 245; **lange spruitbalk:** *lanā sprut-balak* L 316, 318b, 374.

STAARTBALK VAN DE HOLLANDSE MOLEN

(N O, 52e; Sche 25; monogr.)

[De middelste balk van de staart van de Hollandse molen die vanaf de achterkant van de molenkap tussen de vier schoren naar beneden loopt. Zie ook afb. 25 en de toelichting bij het lemma STAART VAN DE HOLLANDSE MOLEN.]
staartbalk: *start-balak* L 419; *start-* Q 19, 193; *stert-* L 289 (mv. *-belak*), 313, 318, 321; *stert-* L 325, 385; **kruistaart:** *krijstert* L 300, 385; **staart:** *start* L 164, 265, 371, 419, 421, Q 9, 11; *start* Q 112; *stert* L 289, 318b, 319, 355, 369, 377, 378; *stert* L 325; **kruibalk:** *kryjbalak* L 286, Q 19; **hoofdbalk:** *huft-balak* L 316.

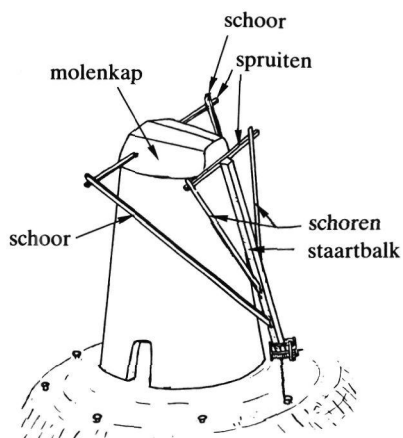

Afb. 25. kap en staart van de Hollandse molen

STAART VAN DE HOLLANDSE MOLEN

(N O, 52f; Sche 25; monogr.)

[De twee korte schoren, de twee lange schoren en de staartbalk van de Hollandse molen samen. Zie ook afb. 25.]

staart: L 432; *start* L 316, 371, 419, 421, Q 9, 11; *stert* L 289, 318b, 319, 355, 369, 377, 378; *stert* L 325; **staartwerk:** *stertwerak* L 289; *stertwērak* L 318; **staartbalk:** *start-balak* L 419; *start-* Q 19, 193; *stert-* L 313; *stert-* L 325, 385; **kruistaart:** *krijstert* L 300, 385; **kruibalk:** *kryjbalak* L 286, Q 19; **kruiwerk:** *kryjwerak* L 318, 321.

SCHOREN

(N O, 52d; N O, 29f add.; A 42A, 107; Sche 26)

[De vier schuine balken (twee lange en twee korte) die aan de uiteinden van de lange en korte spruit bevestigd zijn en deel uitmaken van de staart van de Hollandse molen. Zie ook afb. 25 en de toelichting bij het lemma SPRUITEN.]

schoren: L 267, 292, 300, 319, 326, 369, Q 36; *sxōra* L 246, 288b, 289; **zwaarden:** L 192, 210, 213, 250, 268, 291, 292, 318, 319, 325, 369; **zweerden:** *zwērdan* L 355; *zwērdā* L 216, 245, 246a, 286, 288, 288a, 289, 318, 218a, 321; *zwērdā* L 319; *zwērdā* L 265c; *zwerdā* L 265; *zwardā* L 316; *zwērt* (enk.) Q 9; *zwērt* (enk.) L 369, 377, 419; *zwēart* (enk.) L 421; *zwēart* (enk.) L 355; *zwērt* (enk.) L 300, 325, 385; **zwaardbalken:** *zwirt-belak* L 289; **zwepen:** *zwēpā* L 313; *zwi.āp* (enk.) L 313, 355; **streepalen:** *strēfpāl* Q 193; de volgende termen duiden de lange schoren aan: **lange schoren:** L 163, 165, 209, Q 193; *lanā sxōra* L 320a; **lange zwaarden:** *lanā šwērdā* L 374; *lanā zwērdā* L 318b; **lange balken:** *lanā belak* L 209; de volgende termen duiden de korte schoren aan: **korte schoren:** L 163, 165, 209, Q 193; *kortā sxōra* L 320a; **korte zweerden:** *kortā zwērdā* L 318b; **korte balken:** *kortā belak* L 209.

NAALD

(N O, 52i)

[De horizontale balk die in de molenkap tussen de windpeluw en de lange spruit bevestigd is.]

wolfbalk: *wōlf-balak* L 289; **naald:** *nolt* L 164; *nōltj* L 289; **naaldje:** *nōaltjā* L 319.

BEELT

(N O, 54d)

[De vrij brede, gemodelleerde plank aan het voorkeuvelens van de Hollandse molen die bestaat uit twee beeltstukken.]

luchtdeurtjes: *lōxt-dōrkas* L 316; **weerplanken:** *wērplēnk* L 289.

II.3

BROEK

(N O, 54b)

[Zwaar H-vormig stel balken in de molenkap tussen de korte spruit en de penbalk.

In L 316 bestond de *broek* uit twee naast elkaar geplaatste balken (*twi baləkə nēvən'in*). In L 265 was de *broek* niet uit balken, maar uit ijzeren stangen vervaardigd.]

stelbalken: *stelbelək* L 289; **pasbalken:** *pas-belək* L 289.

ROOSTERHOUTEN

(N O, 54a)

[De horizontale steunbalkjes waarmee in de molenkap van de Hollandse molen de ruimte tussen de voeghouten en de spanring wordt opgevuld. Zie ook afb. 26.]

roosterhouten: *rystarhqwta* L 289.

VOORWOLF

(N O, 54f)

[Het van boven schuintoelopend houten voor-schot van de molenkap boven de as.]

schildje: *sxeltjə* L 289; **kapje:** *kepka* L 289.

BAARD VAN DE HOLLANDSE MOLEN

(N O, 54g)

[Het schild dat onder aan de windpeluw is bevestigd en waarop vaak de bouwdatum van de molen vermeld is. Zie ook afb. 28.]

baard: *bārt* L 265, 289.

STEENBORD

(N O, 54h)

[De stevige plank, in het voorkeuvelens van de Hollandse molen bevestigd, die de halssteen tegen inregenen beschermt.]

steenbord: *stejnbert* L 289; **keerlat:** *kiərlat* L 265 (van ijzer); **slek:** *slek* L 319 (van ijzer).

OVERSTEEK

(N O, 54i)

[Soort overkapping om het inregenen vóór in de molenkap te voorkomen.

In L 265 had men daartoe een gootje aangebracht.]

overkap: *øværkap* L 316; **potdeksel:** *pøt-deksəl* L 289.

NOKBALK VAN DE HOLLANDSE MOLEN

(N O, 54j)

[De horizontale balk door de nok van de kap van de Hollandse molen.]

naaldvorst: *nāltj-vōrst* L 289; **verst:** *vəəs* L 319.

VOORKEUVELENS VAN DE HOLLANDSE MOLEN

(N O, 51a; N O, 56e)

[Het samenstel van balken dat zich aan de voorkant (d.i. de kant van de wieken) van de kap bevindt.]

voorkeuvelens: *vjərəkøvələns* L 289; *vørkøvəls* L 330.

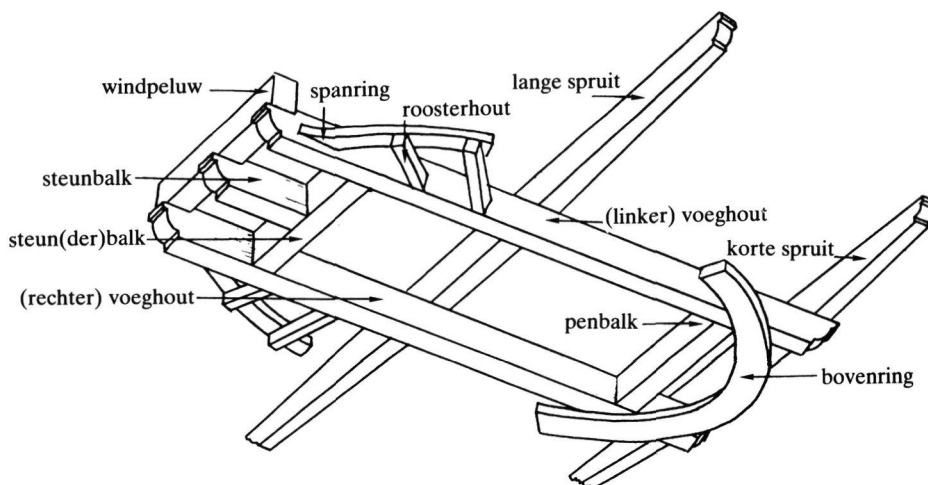

Afb. 26. voornaamste kapbalken van de bovenkruier



Afb. 27. molenkap van de molen te Swartbroek, gemeente Weert



Afb. 28. askop, baard en windluiken van de molen Eendracht maakt macht te Horst

STAARTKLAMP

(N O, 52g)

[De klamp aan de onderzijde van de staartbalk van de Hollandse molen. Met behulp van de *staartklamp* wordt de staartbalk vastgezet.]

staartklamp: *sterklamp* L 289, 318, 321; **steun:** *støen* L 289.

ACHTERKEUVELENS

(N O, 51b)

[Het samenstel van balken dat zich aan de achterkant van de kap bevindt.]

achterkeuvelens: L 289.

KRUILITS

(N O, 52h)

[Het touw aan de staartbalk waarmee men het kruirad vastzet.]

In L 318 en L 321 gebruikte men als *kruilits* een ketting met ringen.]

kruitouw: *krøjtow* L 265; **spaaktouw:** *spøktow* L 289.

II.3

Kruierwerk van de Hollandse molen

ROLLENKRUWERK

(N O, 53a; N O, 53d; A 42A, 106)

[Systeem van uit hout of ijzer vervaardigde rollen of ringen waarop de kap van de Hollandse molen gedraaid kan worden. Men onderscheidt vier soorten: a. het voeghouten kruierwerk, b. het neutenkruierwerk, c. het rollenkruierwerk, en d. het Engels kruierwerk. Bij de twee eerstgenoemde systemen is op het boventafelment van de molenromp een zware houten ring bevestigd, de zgn. *onderring*. Aan de onderzijde van de molenkap bevindt zich een iets kleinere ring, de *bovenring*. Tijdens het kruieren schuift de kap met de bovenring over de onderring van de romp. Bij het rollenkruierwerk en het Engels kruierwerk bevinden zich tussen de boven- en onderring een groot aantal rollen om de wrijving tussen kap en romp zo klein mogelijk te houden. Bij het Engels kruierwerk zijn deze rollen van ijzer of staal vervaardigd, bij het rollenkruierwerk van hout. Zie ook afb. 29 en 30.]

kruierwerk: L 300; *krøjwærak* L 265c; *krøjwærak* L 265; *krøjwærak* L 289; *krøjwerk* L 316; **engels kruierwerk:** L 300; *inǽls krøjwerk* L 316; *enǽls krøjwærak* L 318, 321.

ROLLENLAAG

(N O, 53b)

[De bovenste uitgebouwde steenlaag van de molenromp waar de onderring voor de kruierrollen op ligt.]

fondement van de route: *fondament van dæ rut* L 316; **kruivloer:** *krøjvlür* L 164; **vloer:** *vlür* L 289.

ONDERRING

(N O, 53c; A 42A, 106)

[De houten ring op de molenromp waar de kruierrollen op lopen. De onderring is soms geheel of gedeeltelijk bekleed met staalplaat om te voorkomen dat de rollen het hout van de onderring indeuken. Zie ook afb. 29 en 30.]

rolring: *rølræng* L 289; **kruiring:** L 164, 265; **vloerring:** L 267, 292, 300, Q 36; *vlürreng* L 289; **muurplai:** *mørplāj* L 319.

KRUIROLLEN

(N O, 53d)

[De houten of metalen rollen die in de rollenring over de onderring lopen en waarop de molenkap draait. Bij het Engels kruierwerk zijn de rollen van staal, hebben ze flenzen en lopen ze tussen op de

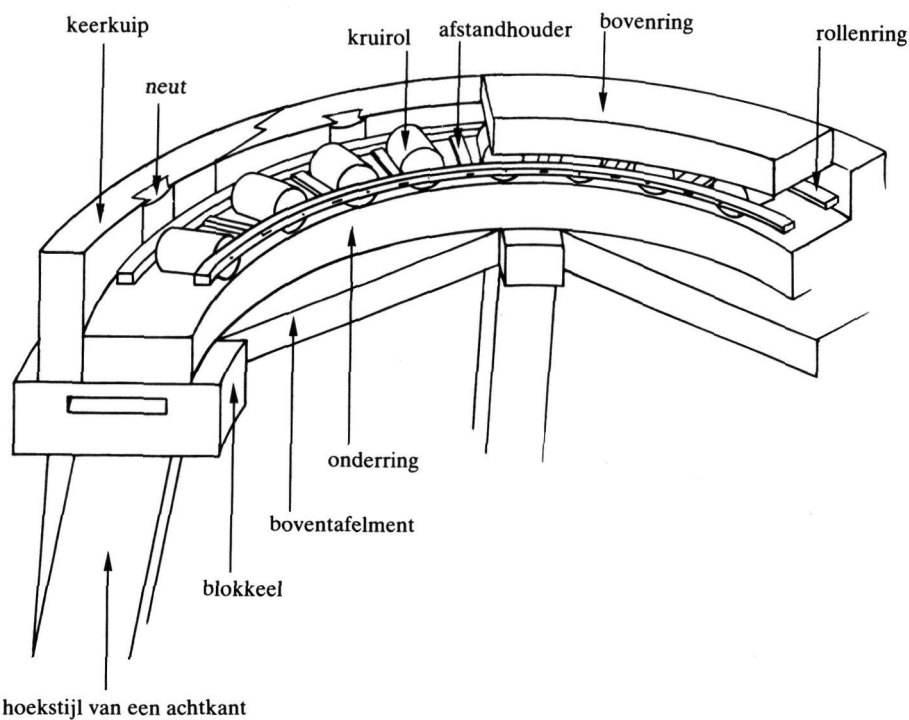

Afb. 29. rollenkruierwerk bij een achtkant

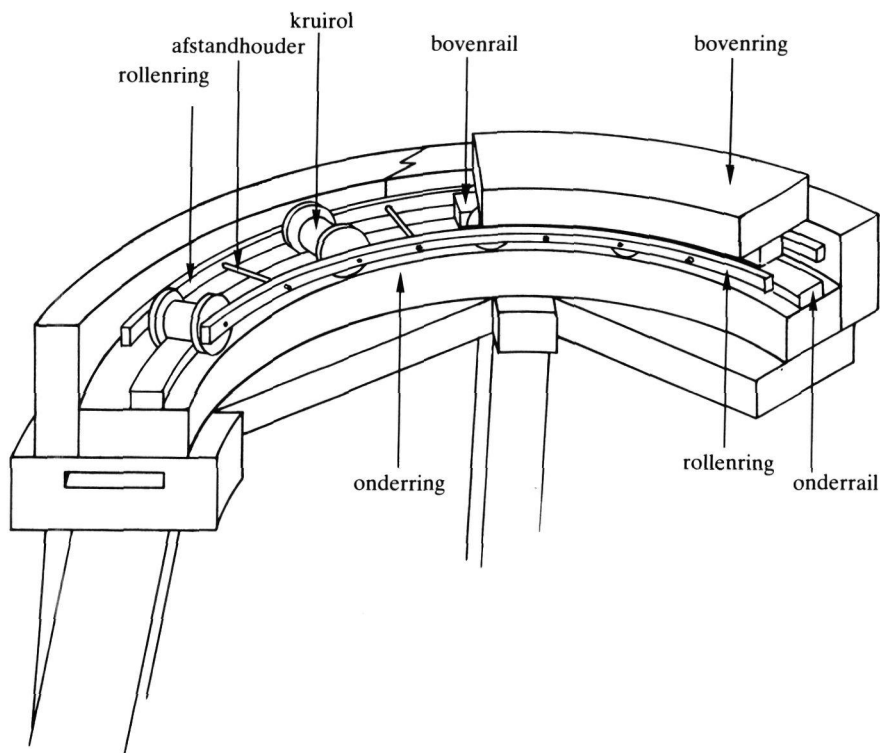

Afb. 30. Engels kruitwerk bij een achtkant

boven- en onderring bevestigde rails. Zie ook afb. 31 en 32.]

kaprollen: L 432; *kaprola* L 265; *kaprøla* L 164; **rollen:** *røla* L 289.

ROLLENRING

(N O, 53e)

[De twee ringen, één binnen en één buiten, waar de *kruioollen* tussen bevestigd zijn. Zie ook afb. 29 en 30.]

kruileder: *krøjlejár* L 289; **leder:** *lejår* L 289.

KEERKUIP

(N O, 53g; A 42A, 106 add.)

[De opstaande houten ring die het rollenkruitwerk aan de buitenkant omsluit om *overkruien* tegen te gaan. Zie ook afb. 29.]

weerkuip: *wērky.p* L 289; **kuip:** L 291; *ky.p* L 289; *kūp* L 319; **keerring:** *kērrej* L 288b.

BOVENRING

(N O, 53f; A 42A, 106)

[De houten ring aan de onderzijde van de molen-

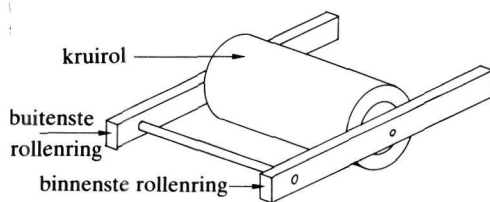

Afb. 31. kruiol bij gewoon rollenkruitwerk

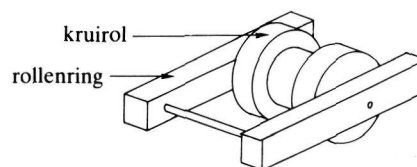

Afb. 32. kruiol bij Engels kruitwerk

II.3

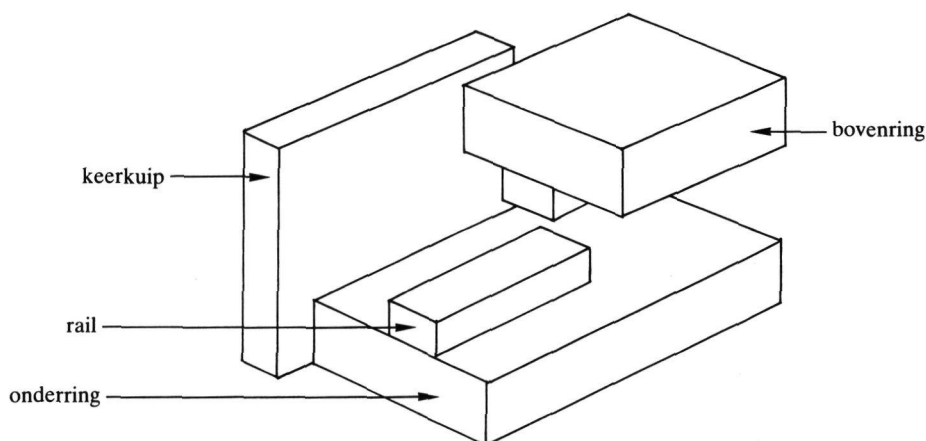

Afb. 33. Engels kruierwerk

kap die op de kruitrollen rust of draait. Evenals de *onderring* is de *bovenring* soms geheel of gedeeltelijk beslagen met staalplaat om te voorkomen dat de kruitrollen het hout ervan beschadigen. Zie ook afb. 29 en 30.]

bovenring: *bōvareņk* L 289; **overring:** L 369; *ōvareņk* L 319; **rolring:** L 192, 250, 268, 319, 369; **kruiring:** L 163, 210, 213, 216, 246a, 292, 318, 327; *krōjreņ* L 288b; *krōj-* L 288; *krōjreņk* L 289, 318a; **kruierwerk:** L 325 (bij Engels kruierwerk); **ring:** *reņ* L 265; **kruibaan:** *krōjbān* L 288a; *krīj-* L 245; *krōjbōn* L 286; **trein:** P 46; **spoor:** L 326.

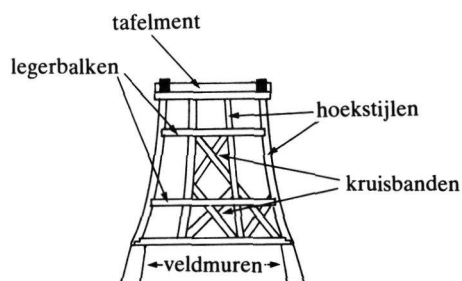

Afb. 34. constructie van een achtkant

Achtkant

VELDMUREN

(N O, 58a)

[De acht stenen muren of pilaren waarop bij een achtkant de hoekstijlen rusten. Zie ook afb. 34.]

steunberen: *stjnbēra* L 289.

HOEKSTIJLEN VAN EEN ACHTKANT

(N O, 58b)

[De acht vierkante stijlen die bij een achtkant op acht stenen pilaren of veldmuren rusten. Zie ook afb. 34.]

hoekstijlen: *hōksti.la* L 289.

KRUISBANDEN

(N O, 58d)

[De zware, over elkaar geplaatste balken die met de hoekstijlen en legerbalken de opstal van het achtkant vormen. Zie ook afb. 34.]

kruisbalken: *krys-belak* L 289.

TAFELMENT

(N O, 58e)

[Horizontaal samenstel van platen en balken waarmee de hoekstijlen van een achtkant op diverse hoogtes worden verbonden. Zie ook afb. 34.]

tafelment: *tōfalmē.nt* L 289.

WEERPLANK

(N O, 58g)

[De van boven langs het riet aangebrachte plank voor de afwatering.]

rietplank: *rētplanĳk* L 289.

RIETROK

(N O, 58h)

[De rieten bekleding van een achtkant. Zie ook afb. 35.]

rietmantel: *rētmantəl* L 289.



Afb. 35. de met riet gedekte Gerarda-molen te Heyen

Draaiend werk van de windmolen – algemeen

DRAAIEND WERK

(N O, 22; monogr.)

[Algemene benaming voor de draaiende onderdelen van zowel de wind- als de watermolen.]

gangwerk: *gāwērək* L 164, 211, 289, 292a; *gānk-* L 289, 318, 321, 330; *janġk-* Q 121; *gānk-wērək* K 353; **gaande werk:** Q 20; **gaand werk:** *gōntj wērək* L 289; *gōānt wērək* P 51; **draaiwerk:** *drējwērək* Q 112; **draaiend werk:** *drējānt wērək* L 374; *drējāntj* ~ L 319; **drijfwerk:** *drifwērək* L 430; **molenwerk:** *mōlāwērək* Q 99*; *mōlāwerk* Q 284; **het werk:** *ət wērək* Q 204a.

Roeden

ROEDE

(N O, 1a; N O, 6b; Sche 30; monogr.; Vld)

[Elk van de twee zware houten of ijzeren balken die kruislings door de askop gaan. De roeden vormen het lichaam van de vier molenwieken, waarop de hekwerken zijn bevestigd. Zij zitten vastgespied in de kop van de molenas.

Een houten roede bestaat uit drie delen: het middenstuk, dat door de askop steekt (de *borst*) en daarop bevestigd de twee eigenlijke roeden of

einden. Zie ook afb. 36 en 37.]

molenroede: *mōlarōj* L 318b; *mōlaruj* L 210; **roede:** Q 112; *ruj* K 353 (mv. *rōjā*); *ru-j* L 286, 313; *rōj* L 289, 300, 318, 318b, 319, 324, 325, 327, 330, 369, 370, 371, 377, 378, 383, 385, 419, 420, 421, 423, 424, 432, Q 9, 11, 14, 15, 193; *roj* L 355; *rōw* Q 19; **roedebalk:** *rōjbalək* L 369; **kruisbalk:** Q 193; **asbalk:** K 357, P 51; **boom:** *bōwm* L 318; **borstboom:** *bōrst-bum* P 51; *bōs-* P 51; **borst:** L 211, 318, 319, 321, Q 112; *bōrst* L 316, 374; *bōrs* L 430.

BINNENROEDE

(N O, 1b; N O, 6c)

[De roede die zich het dichtst bij de molenromp bevindt.]

binnenroede: *benəruj* K 353, L 265, 355; *binā-* L 316; *benərōj* L 289, 330; *be-nā-* L 374; *benā-* L 292a, 432; **binnenste borstboom:** *benāstā bōrst-bum* P 51; *benāstā bōs-bum* P 51; **binnenborst:** L 211, 318, 321, Q 112; *benābōrs* L 430; **borst:** L 164.

BUITENROEDE

(N O, 1c; N O, 6c; A 42A, 63 add.)

[De roede die zich het verst van de molenromp af bevindt.]

buitenroede: *bōjtənruij* L 355; *bōjtā-* L 265; *butā-* L 316; *bōwātā-* K 353; *bū-tərōj* L 330; *būtā-* L 289, 292a, 318, 321, 432; **buitenste borstboom:** *bōtāstā bōs-bum* P 51; *bōtāstā bōrst-bum* P 51; **buitenborst:** L 211, 318, 321, Q 112; *būtābōrs* L 430; **asbalk:** *as-balək* K 357, P 51.

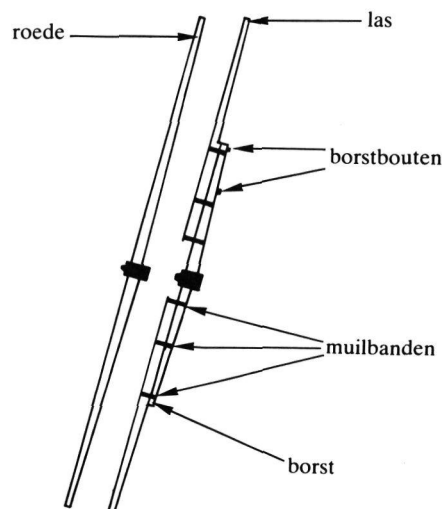

Afb. 36. roede en borstroede

II.3

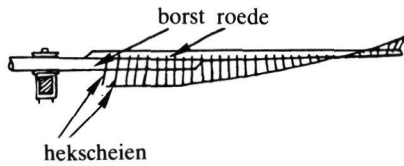

Afb. 37. moleneinde

BORST

(N O, 1d; A 42A, 61; Sche 31)

[Elk van de korte, zware balken door de askop, waaraan lange dunne balken met daaraan de hekwerken, bevestigd worden. Zie ook afb. 36 en 37.]

borst: L 165, 192, 210, 213, 250, 268, 291, 292a, 321, 326, 327, 369, 375, 381b, 432, P 46; *børst* K 357, L 246, 286, 288b, 289, 313, 316, 318, 319, 320a, 324, 325, 369, 371, 420, 423, Q 9; *børs* L 300, 377, 430, Q 11, 15; *borst* L 378, 421; *börst* L 265; *børst* L 355; *bøst* K 353; *børs* L 385, 432a; *bors* Q 19; *bast* P 51; **borststuk:** L 216, 267, 292, 300, 318, Q 36; **borstroede:** *børsrøj* L 330; **roede:** *ruj* L 211; *røj* L 374.

BINNENBORST

(N O, 1e)

[De binnenste van de twee korte, zware balken die in de askop zijn bevestigd.]

binnenborst: L 318, 321; *benåborst* L 289, 316, 374; *bēnā*-L 292a, 432; *benånborst* L 265; *benåbast* P 51; **binnenste borst:** *benåstā bast* P 51; **binnenroede:** *benåruj* L 164, 211; **borst:** K 357, L 374.

BUITENBORST

(N O, 1f)

[De buitenste van de twee korte, zware balken die in de askop zijn bevestigd.]

buitenborst: L 318, 321; *butåborst* L 289, 316; *būta*-L 292a, 432; *bøtjåborst* L 265; *bōtåbast* P 51; **buitenroede:** L 211; *bytåruj* L 164.

BORSTMIDDEN

(N O, 1i)

[Het middendeel van de roede dat in de askop zit.]

borstbalk: *børst-balæk* L 316; **middenborst:** *medåborst* L 289; **borst:** *børst* L 289; **spie-/spijge-deelte:** *spigådejljtjå* L 292a.

BORSTBOUTEN

(N O, 1j)

[De ijzere bouten of houten voorwerpen waar-

mee de roe-einden aan de borst zijn bevestigd. Zie ook afb. 36.]

bouten: *bøwtå* L 318, 321; **noten:** *nøt* L 289 (van hout); **keerhouten:** *kērhwætå* L 164; **keerbalken:** *kērbalækå* L 164; **scheren:** *šērå* L 374.

EINDE, WIEK (zie kaart)

(N O, 1g; Sche 28; A 42A, 62; A 42A, 63; monogr.; N O, 6b; N O, 6c)

[Elk van de vier hekwerken die vroeger gemonteerd werden op een dunne balk die aan de twee borsten werden vastgemaakt.

Het woordtype **roede**, eigenlijk de balk waarop het hekken bevestigd wordt, wordt in een groot aantal plaatsen -totum pro parte- ook voor de gehele wiek gebruikt. Zie ook afb. 34 en de toelichting bij het lemma ROEDE.]

einde: L 326; **roede-einde:** *rujejnå* L 246; **molenroede:** *myålarøj* L 289; *mølå*-L 288, 288a; **roede:** L 192, 210, 213, 216, 250, 267, 268, 292, Q 36; *ruj* L 245, 246, 246a, 316 (mv. *ruda*), 353, 375; *ru-j* L 286, 313; *rūj* L 265; *roj* L 355; *røj* L 287, 288, 288a, 288b, 288c, 289, 289*, 289a, 289b, 300, 318, 318a, 318d, 318e, 319, 320a, 321, 324, 327, 370, 371, 377, 385, 419, 420, P 46, Q 9, 11, 193; *rōaj* L 369; *rōw* Q 19; **wiek:** K 357, P 51; *wik* L 164, 286, 292a, 313, 318b, 325, 327, 355, 383, 430, Q 19, 193; *wēk* L 318, 321; **taup:** *tawp* L 421, 423; *tōwp* L 420, Q 9, 11, 14, 15; **vleugel:** L 291, 355 (soms), 432a; *vløgal* L 385; *vlyøgal* L 377; *vlijøgal* L 378; **hekken:** K 357, P 51; *hekå* L 164 (mv. *hekas*); **hekwerk:** *hekwæræk* L 211, 289.

MUILBAND

(N O, 1k)

[IJzere band rondom de borst en de las. Zie ook afb. 36.]

klemband: *klembantj* L 292a; **kluppelband:** *kløpålba.nt* L 289; *kløpålbañt* L 316; **knuppelband:** *knøpålbañt* L 211; **wiekenband:** P 51; **wiekeband:** K 357; **plaat ijzerband:** *plåt ēzårbant* P 51; **band:** Q 112; *ba.nt* L 289 (mv. *bentj*); **schaar:** *šår* L 374 (mv. *šērå*); **strop:** *štrop* L 330; **slek:** *slek* L 318, 321.

HEKKEN

(N O, 2a; N O, 6b; A 42A, 66; Sche 33; monogr.)

[Algemene benaming voor alle aan de roede bevestigde langse en dwarse latten bijeen: het geheel van zomen en hekscheien. Zie ook afb. 37.]

hekken: L 319, 369, 381b, P 46; *hekå* L 319, 327; *hekå* K 353, L 246a, 286, 289, 292a, 300, 313, 318, 320a, 369, 371, 420, 421; *hekå* L 374; *hekas* (mv.) L 353; **hek:** *hek* L 246, 288; **hekwerk:** L 163, 165, 192, 209, 210, 213, 216, 250, 267, 268, 291, 292, 300, 326, 327, Q 36; *hekwæræk* L 318, 325, 355, 377, 378, 385, Q 9, 19, 193; *hekwæræk* L 316;

EINDE, WIEK

- ∕ roede
- wiek
- ^ taup
- x vleugel

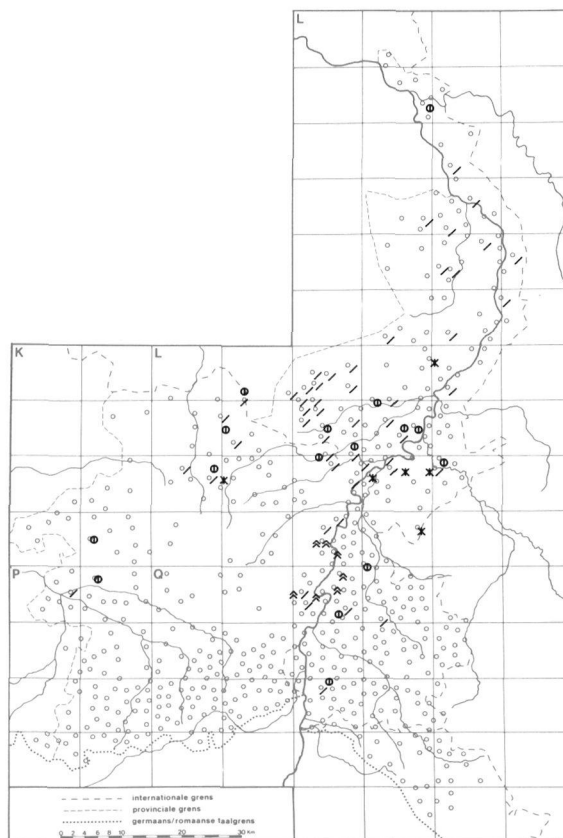

hekwerak L 246a; *hek-* L 164; *hek-* L 330; *hekwerak* L 245, 265, 288a, 318a, 355; *hekwerak* L 288b; *werk:* *werak* P 51; **hekkenscherm:** P 51; de volgende meervoudige termen betreffen de diverse latten van het hekken: **vensterlatten:** *venstārlatā* P 51; **latten:** *latā* L 318b, 324, 419, 423, Q 15; **scheien:** *sxejā* L 316; **hekkenscheien:** *hekaxēan* K 357.

ZOMEN

(N O, 2b; A 42A, 64)

[De drie of vier lange, dunne latten in het hekken die evenwijdig aan de roeden lopen. Zie ook afb. 38.]

zoomlatten: L 369; *zōwmlatā* L 289, 319; *zōjm-* L 330; **heklatten:** L 210, 326, 327; *heklātān* L 313; **scheilatten:** L 267, 292, 300, Q 36; *sxejlatān* L 355; *sxejlatā* L 286, 288, 288a, 288b, 318a, 320a, 353; **treklatten:** *tre.klatā* L 292a; **langslatten:** *lāns-latā* L 211; **latten die omhoog gaan:** *latā di omhux-gōn* L 316; **latten:** *latā* L 289, 374; **hekkelijsten:** P 46; **hekkenscheien:** *hekaxēan* K 357; **lange scheien:** *lāj sxejā* L 318, 321; **scheien:** L 192, 216, 250, 268, 318.

VOORZOOM

(N O, 2c; N O, 4a; A 42A, 67)

[De zoomlat aan de voorkant van het hekken waarop de windborden zijn bevestigd. Zie ook afb. 38.]

voorzoom: L 210, 291; *vōrzōwm* L 289, 318, 321, 374; *vyār-* L 289; *vōrzawm* L 330; *vōrzōm* L 164; *vōrzōjm* L 211; *vōjārzyjām* K 353; **zoom:** *zōwm* L 289; *zyām* L 265; **stormlat:** *stōrāmlat* L 211; **zoomlat:** *zōwmlat* L 292a; **zijlat:** *zejlat* P 51.

BUITENZOOM

(N O, 2d)

[De achterste van de twee zoomlatten van het hekwerk. Zie ook afb. 38.]

achterzoom: *axtārzawm* L 330; **achterste lat:** *axtārstā lat* P 51; **rechtstaande lat:** *rexstoandā lat* L 316; **buitenlat:** *buātālat* L 289; **treklat:** *tre.klat* L 292a.

BINNENZOOM

(N O, 2e)

[Een van de middelste, aan de achterkant van het

II.3

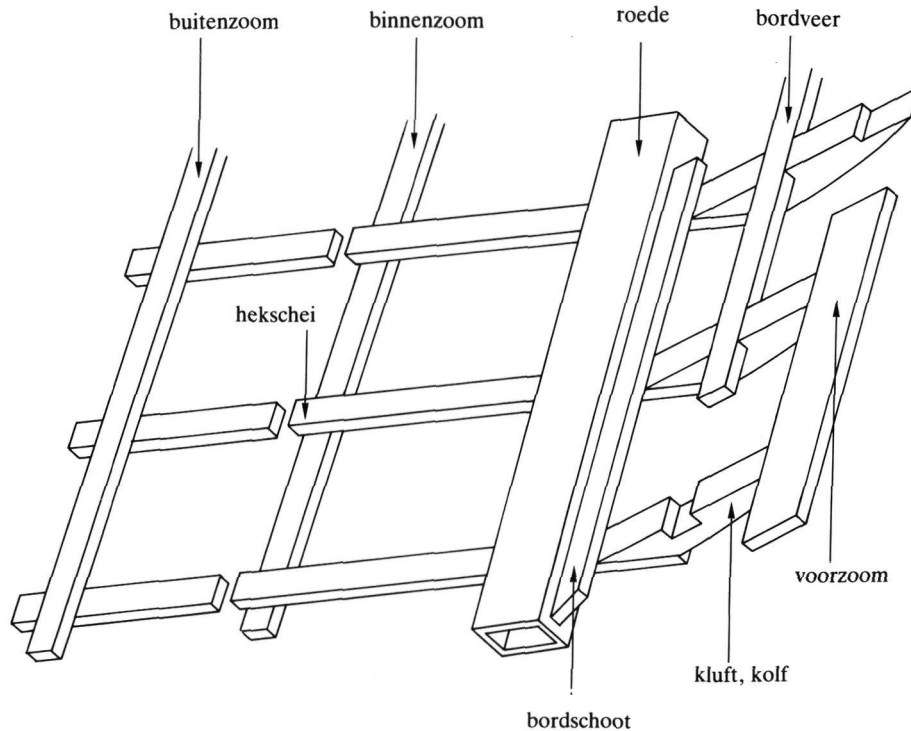

Afb. 38. Oudhollandse ophekkingsysteem

hekkens bevestigde zoomlatten. Zie ook afb. 38.]
middelste zoom: *medelsta zawm* L 330; **binnenlat:** *benalat* L 289.

ZWICHTLATTEN

(N O, 2f)

[Een of meer kleine, langse latjes die bijna aan het uiteinde van het hekken zijn bevestigd. In L 265 waren de *zwichtlatten* onbekend.]

zwichtlatjes: *zwichtlatjes* L 330; **zeilbindlatjes:** *zeilbindlatjes* P 51; **zeillatjes:** *zeillatjes* L 289; *zeillettjes* L 292a; **latten voor het zeil op te draaien:** *lata vdr hat -zeil op te dreja* L 374; **latten:** *lata* L 289; **zeilvangers:** *zeilvangers* L 316.

HEKSCHIEIEN

(N O, 2g; A 42A, 65; Sche 32)

[De dwarse latten van het hekken, die aan de roede bevestigd zijn en waarop de zoomlatten vastgemaakt worden. Zie ook afb. 38.]

hekkenscheien: *hekkenscheien* K 353; **scheien:** L 163, 165, 213, 267, 288, 292, 300, 319, 326, 369, 375, Q 36; *sxejan* L 355; *sxeja* L 164, 245, 246, 246a, 288, 288a, 288b, 289, 313, 318a, 353; *sjeja* L 265, 265c, 292a, 318, 319, 320a, 321; *sxeja* L 286; *sjeja* L 300,

318, 324, 325, 327, 369, 370, 371, 377, 378, 383, 385, 419, 420, 421, 423, 424, Q 9, 11, 14, 15, 19, 193; **hekscheiden:** L 327; **scheilatten:** L 292, 318; **heklatten:** *heklata* L 330; **dwarslatjes:** *dwarslatjes* P 51; **verbindingslatten:** L 192, 250, 268; **latten:** L 213; **heklatjes:** L 209; **heksokken:** L 210; **plankjes:** *plankjes* P 51.

HEKNAGELS

(N O, 2h)

[De ijzeren nagels waarmee zoomlatten en hekscheien aan elkaar worden bevestigd. De **handgesmede nagels** die men in L 318 en L 321 kende, waren voorzien van grote koppen.]

handgesmede nagels: *hantjasmēda nāgals* L 318, 321; **gesmede nagels:** K 357; **smeednagels:** *smēt-nāgals* P 51; **gesmede nagelen:** *gasmējda nēgal* L 316; **smeernagels:** *smērnāgals* L 292a; **latnagels:** Q 193; **latnagelen:** *latnēgal* L 330; **nagels:** P 51; **nagelen:** *niagāl* L 289; *nēgāl* L 164; **slapers:** *slōpārs* K 353; de volgende termen duiden erop dat men in L 289 en L 374 de zoomlatten en hekscheien met bouten aan elkaar bevestigd: **boutjes:** *bōw.tjas* L 289; **bouten:** *bōwtā* L 374.

HALS VAN DE ROEDE

(N O, 2k)

[Het middengedeelte van de roedebalk dat door de askop gaat.]

hartdeel: *hart-dejl* L 292a; *hert-dejl* L 289; **borst:** *borst* L 289, 316.

ROEDEBAND

(N O, 2m)

[De ijzeren band die als versteviging om de roede is bevestigd.]

knuppelband: *knøpālbant* L 211; **knippelband:** *knepālbantj* L 292a; **kluppelband:** *kløpālbant* L 289; **wickenbaan:** *wikābōān* P 51; **wiekband:** K 357; **ijzeren band met scheren:** *izārā bant met sxiṛā* L 316; **band:** *bānt* L 289; **vast klampijzer:** *vast klampēzār* P 51; **slek:** *slek* L 318, 321.

ZEEG

(N O, 2n; N O, 7n; N O, 7p)

[De schuine stand van het hekken die bereikt wordt door de *hekscheien* op een bepaalde manier te plaatsen. De windvang van de *einden* wordt hierdoor vergroot. Zie ook afb. 39.]**zeeg:** *zēx* L 211; *ziāx* L 289; **schoot:** *sxōāt* L 289; *šūāt* L 319; **zwaai:** *zwej* L 319; **windspeling:** *went-spēālej* P 51; **opzet:** *up-zet* K 353.

SCHUIN

(N O, 2n)

[Schuin, gezegd van het hekken. Zie ook de toelichting bij het lemma ZEEG.]

gevlugeld: *gəvløggəlt* L 316, 318, 321; *gəvløggəltj* L 292a; **windvluchtig:** K 357, P 51.

SCHEIGATEN

(N O, 2o)

[De gaten in de roeden waarin de dwarse latjes, de *hekscheien*, zijn bevestigd.]**scheigaten:** L 432; *sxejgātā* L 164, 289, 374; *šej-* L 292a, 318, 321; **scheigatten:** *sxejgātā* L 316; **scheigatter:** *sxejgātār* L 211; *šej-* L 265; **hekgatter:** *hekgātār* L 330; **latgaatjes:** Q 193.

SCHEIBUSSEN

(N O, 2p)

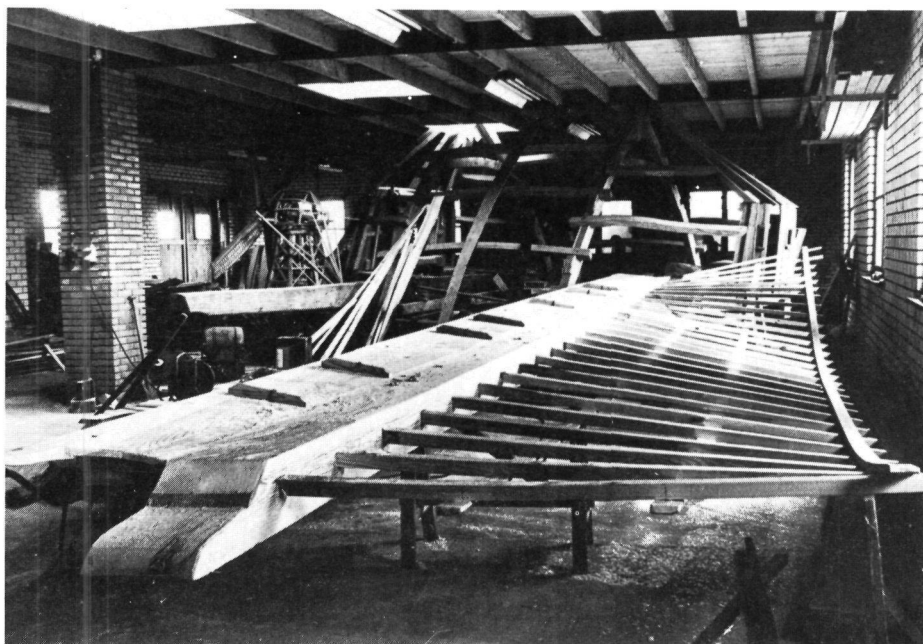
[De vierkante ijzeren kokers die in de *scheigaten* zitten en waarin de *hekscheien* zijn bevestigd. Volgens de invuller uit L 374 dienden de *scheibussen* om het hout te beschermen. In Q 112 waren geen *scheibussen* aanwezig; volgens de invuller werden deze alleen in stalen roeden toegepast.]**scheibussen:** *sxejbōsā* L 164; *šejbōs* L 318, 321; **roedebussen:** *rujbōsā* L 211; **bussen:** L 432; *bōsā* L

Afb. 39. zeeg van een moleneinde

II.3

289, 292a, 330, P 51; **busjes**: *bøskas* K 357; **ijzeren voeringen**: *izərə vøreŋə* L 318, 321.

ROEDEWIGGEN

(N O, 3a; A 42A, 76)

[De houten wiggen waarmee de roeden vooraan of opzij in de askop worden vastgezet.]

roedespieën/-spijen: *rujspijə* L 209; **asspieën**: L 318, 321; **sluitspieën**: P 46; **zijspieën/-spijen**: L 210, 211, 216, 319, 369; *zejspijə* L 288b; *zejspēja* L 286, 288, 288a, 313, 318a, 353; **houteren spieën/-spijen**: *hōtərə spijə* L 316; **spieën/spijen**: L 192, 213, 250, 268, 292, 381b, 432; *spijə* L 246a, 265c, 292a, 319, 320a, 374, P 51; *spejə* L 265, 288, 289; *špejə* L 432a; *spe.jə* L 289; *speən* K 357; *spaja* P 51; **wiggen**: L 292; **kijlen**: *kilə* L 164; *kī.lə* L 330; *k-il* Q 112.

ROEDEBEUGEL

(N O, 3b)

[Ijzeren band om de roedebalk om te beletten dat de roewiggen of de kopspieën losgaan.]

asband: *as-banjt* L 318, 321; **spieband**: L 432; **band**: *bānt* L 289; **keerijzer**: *kērizər* L 164, 211, 292a; *kiarizdar* L 289; **nijpijzer**: *nēpēzər* P 51; **klem**: K 357, P 51; **stelring**: L 265; **beslag**: *bəslāx* L 374; **veiligheid**: *vejlīxhejt* L 316.

KOPSPIEËN

(N O, 3c; A 42A, 77)

[De wiggen waarmee de roeden aan de voorzijde in de askop worden vastgezet.]

kopspieën/-spijen: L 216, 319, 369; *kōpspijə* L 245, 288b; *kōpspejə* L 355; *kōpspēja* L 288, 288a, 313, 318a, 353; **voorspieën/-spijen**: L 210; *vørspijə* L 209; *vø-* L 316; **assekopspieën**: L 267, 292, 300, Q 36; **borstspieën**: L 211; **spieën/spijen**: L 192, 213, 250, 268, 325, 375, 381b, 432; *spijə* L 164, 246a, 265c, 320a, 374; *spejə* L 265, 289; *špejə* L 432a; *spe.jə* L 289; *speən* K 357; *spaja* P 51; **kijlen**: L 292; **sloten**: P 46; *slōtə* K 353.

WOUTERMAN

(N O, 3d)

[Van de wiggen die de roeden aan de voorkant vastklemmen: de blok hout tegen de wiggen aan, om losgaan te voorkomen.]

keerhout: *kērhōwt* L 164; *kērhōlt* L 164; **keerblok**: *kiarblōk* L 211, 318, 321; **veiligheid**: *vejlīxhejt* L 316.

STAANDER

(N O, 3e)

[Plat stuk hout tegen de *woutermannetjes* aan dat verhindert dat deze gaan schuiven.]

staander: *stōndər* L 289; *stōndər* L 164; *stōndər* P 51; **jan**: *janə* (mv.) L 289.

KEERKLOSSEN

(N O, 3f; A 42A, 78; N O, 3d)

[Klampen die op de roeden tegen de askop worden vastgespijkerd om te voorkomen dat de roeden door de asgaten zakken. Volgens een invuller uit L 289 gebeurt dit alleen bij houten roeden.]

keerklossen: L 165, 210, 213, 216, 267, 291, 292, 300, 319, 325, 326, 327, 353, 369, Q 36; *kērkłōsə* L 246a, 286; *kiər-* L 265, 289; *kērkłōs* L 288; *kiər-* L 318a; **klossen**: *klōsə* L 265, P 51; **keerklotsen**: *kiərklōtsə* L 245, 246; *kērkłōts* L 209; **keerblokken**: L 210; *kiərblōk* L 318, 321; **keerijzers**: L 210, 288b; *kērizərs* L 164; *kērizərs* L 320a; **steunklossen**: *stōnklōsə* L 313; **drijfkllossen**: *driəfklōsə* L 289; **scheerkllossen**: *sxejrkłōsə* L 355; **stootblokken**: L 381b; **steunen**: *stōnə* L 265; **keerklampen**: *kiərklampə* L 211; **klampen**: L 192, 250, 268; *klampə* L 374; **klammen**: *klamə* L 330; **schampen**: *sxampə* L 316; **klispen**: *kləspə* K 353.

EEN ROEDE STEKEN

(N O, 7m)

[Een nieuwe roede in de askop plaatsen.]

(een) roede steken: *ejn rōj stēkə* L 374; *rōj* ~ L 292a; *ruj* ~ L 164, 211; *ruj stēkə* L 265; **(een) nieuwe roede steken**: *ən nif ruj stēkə* K 353; *ən nuw ruj stēkə* L 316; *nuw rōj* ~ L 318, 321; **(een) roede insteken**: *ruj enštēkə* L 432; *rū* ~ L 430; *rōj* ~ L 330; **een nieuwe veder steken**: *ən niaf vējər stēkə* P 51; **(een) nieuwe roede aanbrengen**: *now rōj ānbreŋə* L 289.

DE GOEDE STAND HEBBEN

(N O, 7n)

[De goede stand hebben, gezegd van een roede, wanneer deze nieuw is ingebracht.]

(de roede) staat op snede: *stiat- op sni.j* L 289; *stējt- op snē* L 292a; **(de roede) staat goed op de tempel**: *stiat -gōt- op ə tempəl* L 289; **(de roede) staat goed op de wind**: K 357, P 51; **(de roede) staat goed**: *stējt -gōt* L 318, 321; *stējt -gōt* L 330; **(de roede) is goed gevleugeld**: *is- gōt -gəvlōgəlt* L 316; **(de roede) hangt goed**: *haŋt -gōt* P 51; **(de roede) heeft goede spanning**: *hiət -gōj spaneŋ* L 289.

NIET DE GOEDE STAND HEBBEN

(N O, 7o)

[Niet de goede stand hebben, gezegd van een roede wanneer deze nieuw is ingebracht.]

(de roede) staat scheel: *stiat sxēəl* L 289; *stējt šēl* L 292a; **(de roede) staat te hoog op de tempel**: *stiat tə*

huæx op a tempæl L 289; **(de roede) staat niet goed op de wind:** K 357, P 51; **(de roede) staat niet goed:** *stejt nēt -gōt* L 374; *štejt nēt -gōt* L 330; **(de roede) is niet goed gevleugeld:** *is- nē gōt -gəvløgəlt* L 316; **(de roede) hangt niet goed:** *hanjt niə gəæt* P 51; **(de roede) heeft slechte spanning:** *hiat sləxta spanej* L 289; **(de roede) ligt te laag:** *lektj tā liæx* L 289.

SCHUIN STAAN

(N O, 7p)

[Gezegd van een roede die schuin staat ten opzichte van (de as van) de molenromp.]

(de roede) valt naar één kant: *valt nō ēnə kānt* L 316.

SCHUINE STAND

(N O, 7p)

[De schuine stand van de molenroede ten opzichte van (de as van) de molenromp.]

tempelsnede: *tempəlsni.j* L 289.

SCHUIN

(N O, 7p)

[Schuin, gezegd van de roede.]

te hoog op de tempel: *tə hōx op dan tempəl* L 292a;

te laag op de tempel: *tə liæx op dan tempəl* L 292a.

ONEVENWICHTIG

(N O, 7q)

[Ongelijk van gewicht, van dracht, gezegd van de twee helften van een roede.]

onwichtig: *onwextex* L 211, 289, 292a; **niet wichtig:** *ni wextex* L 265; **niet gelijk van gewicht:** *niə galēk -va gəwext* P 51; de volgende termen zijn waarschijnlijk zelfstandige naamwoorden: **onbalans:** *onbalans* L 330; **onevenwicht:** K 357, P 51.

EVENWICHTIG

(N O, 7r)

[Gelijk van gewicht, van dracht, gezegd van de twee helften van een roede.]

wichtig: *wextex* L 265, 289, 292a; **schootwichtig:** *sxōatwextex* L 289; **in evenwicht:** K 357, P 51; **in balans:** *en balans* L 330; **gelijk:** *galik* L 318, 321; **los:** *lps* P 51; **gelijk gewicht:** *galik gəwixt* L 316.

DOORSCHIETEN

(N O, 7s)

[Het verschuiven van de roede in de askop tijdens het draaien. Dit kan gebeuren doordat de spieën bijvoorbeeld ten gevolge van droogte los gaan zitten.]

doorschieten: *dōrsxītə* L 211; *dō.rsxētə* L 289;

dōrsētə L 292a; **verschuiven:** *vərsxjvə* L 374; **schuiven:** *šjvə* L 318, 321, 330; de volgende zin geeft de oorzaak aan van een verschoven roede: **de spieën zitten niet vast:** *də spijə zitə nē vast* L 316.

WINDBORDEN

(N O, 4a; A 42A, 67; Sche 35)

[De planken die tussen voorzoom en roedebalk worden geplaatst om de windvang te vergroten.]

windborden: *wentjborðə* L 289; *wentj-* L 327 (de bovenste twee planken langs de roede); **borden:** *bōrdə* Q 112; **windbreder:** *wentjbrēer* Q 19 (enk. *-brēer*); **windkleppen:** *wejnklepə* L 318a; **windplanken:** P 46, Q 193; *wentplankə* P 51; *wint-* L 246a; *wentjplejk* Q 15 (enk. *-plank*); **stormplanken:** K 357, L 163, 165, 192, 213, 216, 250, 267, 268, 292, 381b, P 51, Q 36; *stōramplankə* L 246a, 313, 353, 355; *stōram-* L 286 (enk. *-plājk*), 313 (id.); *stōramplājka* L 286, 288b; *stōramplejk* L 246, 265c, 288, 288a, 292a, 318 (enk. *-plank*), 319 (id.), 320a, 324 (id.), 369 (id.), 371 (id.), 377 (id.), 419 (id.), 420 (id.), 421 (id.), 423 (id.), Q 11 (id.); *stōram-* L 300 (id.), 330, 385 (id.), Q 193 (id.); *stōram-* L 430; *štu.rəm-* L 325 (id.), 327 (id.); de onderste twee planken langs de roede); *stuōram-* L 378 (enk. *-plank*); *stōram-* Q 9 (enk. *-plājk*); *stōram-* L 265; *stōramplejk* L 209; *stōram-* L 245; **weerplanken:** L 325.

EINDBORD

(N O, 4b)

[Het windbord dat zich aan de top van de wiek bevindt.]

stormplank: K 357, L 292a, 318, 321, P 51; *stōramplank* L 211, 289 (mv. *-plejk*); *stōram-* L 265; *stōramplājk* K 353; **windplank:** *wintplank* L 316 (mv. *-plejk*); **stormbord:** L 289.

BORDVEREN

(N O, 4c; N O, 4d; A 42A, 68)

[De houten veren waarmee de eindborden en volgens de invullers uit L 288 en L 320a ook de windborden worden vastgezet.]

De **springveren** en de **veren** zaten in L 288, L 320a, L 353 en L 381b aan de achterzijde van de borden.]

stormveren: *stōramvērə* Q 112; **springveren:** *sprejvērə* L 353; **veren:** L 165, 192, 250, 268, 291, 292, 318, 327, 377, 381b; *vērə* L 288, 289, 320a; *vērə* L 211; *vērə* L 265.

KLAMPEN

(N O, 4c; A 42A, 68; N O, 4d)

[De klampen waarmee de windborden aan de voorzoom vastliggen.]

II.3

klampen: L 216; *klampə* L 374; **klammetjes:** *klemkəs* K 357; **klammers:** *klamərs* L 265c; **klemmen:** P 51; **kleppen:** *klepə* L 353, Q 193; **klossen:** L 210, P 46; *kləsə* L 286, 313; **sleutels:** L 292a; *sljətəls* L 289.

WERVELS

(N O, 4d; N O, 4c)

[De wervels waarmee de windborden op de roeden worden vastgezet.]

wervels: *werəvals* K 353; **wervelen:** *wərvəl* L 330; *wərvəl* L 318, 321, 330; *wərvəl* L 330; **zoomnokken:** *zəwmnəkə* L 289, 292a; **knevels:** *knēvals* L 318, 321, P 51.

Zeilen

ZEILEN

(N O, 5a; Sche 34; monogr.)

[De zeildoeken die over de hekwerken worden gespannen.

In L 318 en L 321 worden de molenzeilen 's winters bestreken met lijnolie.]

molenzeilen: *mələzejlə* L 316 (van hennepdoek vervaardigd), 330; *mələ-* L 318, 318b, 321; **zeilen:** *zej.lə* L 289; *zejlə* L 164, 265; *zələ* L 211; *zələ* K 357, P 51; *zələ* K 353; *z-ēj!* L 286 (enk. *zēj.l*), 300 (id.), 313 (id.), 318 (id.), 319 (id.), 324 (id.), 325 (id.), 327 (id.), 355 (id.), 369 (id.), 370 (id.), 371 (id.), 374, 377 (id.), 378 (id.), 383 (id.), 419 (id.), 420 (id.), 421 (id.), 423 (id.), 424 (id.), 432, Q 9 (id.), 11 (id.), 14 (id.), 19 (id.), 193 (id.); **doeken:** *dək* L 292a, 385 (enk. *dək*), 423 (id.), Q 15 (id.), 193 (id.); *dijk* L 289.

BANEN

(N O, 5c)

[De banen waaruit elk zeil bestaat.]

zeilbanen: *zejlbənə* L 164; **banen:** *bənə* L 265.

LIJKEN

(N O, 5b; A 42A, 70; monogr.)

[De touwen die in de rand van elk zeil zijn ingenaaid en waarmee het zeil aan de kikkers van de roede enerzijds en aan de toppen van de scheien anderzijds wordt vastgemaakt.]

A. de volgende termen zijn algemene benamingen: **lijken:** *lejkə* L 381b; **luiken:** L 292a; *løjkə* L 287, 288, 288a, 288b, 288c, 289, 289, 289*, 289a, 289b, 318a, 318d, 318e; *lūkə* L 319, 369; *ljkə* L 164, 289, 318, 321, 325, 374; *ljk* L 211;

B. de volgende termen duiden touwen aan: **boordkoorden:** *bört.kör* P 51; **koorden:** *kör* P 51; **zeilkoordjes:** L 292; **koordjes:** *körtjəs* L 288a; **doekentouwen:** *dəktəwən* L 432a; **zoomtouwen:**

zəmtəwə L 316; **hekke(n)touwen:** *hekətəwə* L 289; **binnentouwen:** *benətəwə* L 289; **haallitsen:** P 46; **litsen:** *letsən* L 355; *letsə* L 313; **lissen:** L 165; **banen:** *bənə* L 265; **lijntjes:** L 209; **touwtjes:** *təwkəs* L 286; het eerste lid van de volgende samenstelling duidt het materiaal aan (kemp = hennep) waarvan de lijken vervaardigd zijn: **kemptouwen:** *kemptəwə* Q 112.

KIKKERS

(N O, 5d; A 42A, 69; N O, 5e)

[De ijzeren of houten bekjes aan de voorzijde van de roede waaraan het zeil wordt vastgemaakt. In L 381 waren de kikkers van hout omdat de molen houten roeden had.]

kikkers: L 163, 210, 211, 213, 265c, 267, 288, 288b, 291, 292, 292a, 300, 320a, 369, 375, 381b, 432, Q 36, 193; *kekərs* L 245, 246, 265, 289, 318, 318a, 319, 321; *kekərts* L 330; **kikvorsen:** L 165, 192, 216, 250, 268, 326, 327, Q 112; *kekəvərsə* L 246a, 286, 288, 288a, 313, 353, 355; *kekəvərsə* L 164; *kekəvərs* L 209; **kwakvorsen:** *kwakvərs* (enk.) L 316; **kwekkers:** *kwekərs* L 325; **kwekkerten:** *kwekərtə* L 374; **kwakkerten:** *kwarkərtə* L 319, 369; **knabbetjes:** *knebəkəs* K 353; **roedehaken:** *ruhəkə* L 164; **haken:** *hōəkə* P 51; *hək* L 430; **haakjes:** *həkskəs* K 357; **bekjes:** *bekskəs* P 51; **gekken:** *gekə* L 374.

KIKKERLIJNEN

(N O, 5e; A 42A, 70)

[De touwtjes waarmee de zeilen aan de kikkers op de roeden bevestigd worden.]

kikkerlijnen: L 216, 267, 291, 292, 300, 318, Q 36; *kekərlējnə* L 288b; *kekərlinə* L 330; **kikker-touwen:** *kekərtəwə* L 289; **kikkertouwtjes:** L 288; *kekərtəwkəs* L 265, 292a; **kikvorslijnen:** L 326; **touwtjes:** *təwkəs* L 289; **bindgetouwen:** P 51; **zeilkoorden:** *zejlkördə* L 316; **bindkoorden:** P 51; *benkərdə* K 357; **lussen:** L 319; **voegen:** *vūgə* P 51.

SLAGLIJNEN

(N O, 5f; N O, 5e; N O, 5j; N O, 5b; A 42A, 70; A 42A, 71)

[De drie of vier touwen waarmee de zeilen in gedeeltelijk opgerolde toestand worden vastgelegd. Zie ook de toelichting bij de lemmata KOORDJE, HALFLIJN EN STROOMLIJN.]

slaglijnen: L 165, 192, 216, 250, 267, 268, 292, 300, 327, 369, 375, Q 36; *slaxləjnə* L 246a, 265, 288b, 313, 353, 355; *slaxlinə* L 211, 245; *slaxli.nə* L 289; *slaxlinə* L 288, 288a, 292a, 318, 318a, 319, 320a, 321, 374; *slāx-* L 432; *slaxləjnə* K 353; *slaxləjnə* L 265; **lijnen:** L 209; *linə* L 330; **slaglijnden:** *slaxlində* L 164; **slagkoorden:** K 357, P 51; **slaggetouwen:** *slax-gətəwə* P 51; **zijkoorden:** *zajkōrə* P

51; **bindkoorden:** *benkōrda* P 51; **bindkoordjes:** *bent-kōrakas* K 357; **zeilkoorden:** *zejlkōrda* L 316; **koorden:** L 192, 213, 250, 268; **litsen:** P 46; *letsə* L 355; **doekentouwen:** *dōktōwə* L 432a.

KOORDJE

(N O, 5g; A 42A, 71)

[De kortste van de twee, drie of vier slaglijnen die aan de top van de wiek zit.]

koordje: L 381b; *kōrtjə* L 211, 327; *kōrtjə* L 164, 289; *kōrtjə* L 265; *kōrtjə* L 377; *kōrtjə* L 318, 321, 374, 432; *kōrtjə* L 326; **eerste koordje:** [eerste] *kōrtjə* L 319; **kortkoord:** L 292; **litskoord:** K 357; *letskōr* P 51; **tipkoord:** *tōpkōr* P 51; **onderste zeilkoord:** *ōndarstə zējlkōrt* L 316; **korte lijn:** *kōrtə li.n* L 289; **kortlijn:** L 163; *kōrtlin* L 265c; **koordjeslijn:** *kōrtjəslin* L 292a; **onderlijn:** *ōnərlin* L 330; **korte slaglijn:** L 327; **korttouw:** L 381b.

HALFLIJN

(N O, 5h; A 42A, 71; A 42A, 71 add.)

[De middelste van de slaglijnen.]

halflijn: *haləflin* L 211, 292a; *haləfli.n* L 289; *hələf-* L 289; **halftouwen:** L 381b; **half:** *haləf* L 318, 321, 377, 432; **middenlijn:** *medəlin* L 330; **lijn met halfzeil:** *lənj met haləf-zējl* L 265; **halfzeilkoord:** *haləf-zēlkōr* P 51; **langere zeilkoord:** *laŋə zējlkōrt* L 316; **tweede koordje:** [tweede] *kōrtjə* L 319; **klein koordje:** *klejn kōrtjə* L 374.

STORMLIJN

(N O, 5i; N O 5f, A 42A, 71; A 42A, 71 add.)

[De langste van de twee, drie of vier slaglijnen waarmee de zeilen in geheel opgerolde toestand worden vastgelegd.]

Het woordtype **half koordje** (L 374) is opmerkelijk. De invuller kende als benaming voor de **halflijn** echter **klein koordje**. Zie ook de lemmata **KOORDJE** en **HALFLIJN**.]

stormlijn: *stōrəmlin* L 289; *stōrəmlin* L 211, 292a; **stormkoord:** *stōrmkōr* P 51; **stormeindkoordje:** *stōramentjəkōrtjə* L 319; **storm:** L 318, 321, 377, 381b; *stōram* L 432; **hoge lijn:** *hōx lin* L 330; **lange slaglijn:** L 327; **slaglijnd:** *slaxlint* L 164; **lijn voor driekwart:** *lənj vōr drējkwart* L 265; **touw voor driekwart:** *tōw vōr drējkwart* L 265; **bovenste zeilkoord:** *bovəstə zējlkōrt* L 316; **koordje voor driekwart:** *kōrtjə vōr drējkwart* L 265; **half koordje:** *haləf kōrtjə* L 374.

HOEKTOUW

(N O, 5j; A 42A, add.)

[Het touw waarmee de hoeken van de zeilen worden vastgezet.]

hoektouw: *hōktōw* L 330; **hoekkoord:** *hōkkōr* P 51; **toptouw:** *tōptōw* L 289, 292a; **eindtouw:**

ēntjōw L 265; **vesteind:** *vestejnt* L 164, 211, 288b; *vestentj* L 288a; *vestenj* L 318, 321; *vestenj* L 320a; *vestent* L 313.

ZEILHAKEN

(N O, 5k; A 42A, 69; N O, 5d; A 42A, 69 add.)

[Houten klampen, waarachter de opgerolde zeilen worden vastgelegd.]

De **zeilhaken** (L 288, L 288b, L 318a), de **gekken** (L 288a) en de **nonnetjes** (L 355) waren aan de achterzijde van de wieken bevestigd.]

zeilhaken: L 292, P 46; *zējthōkə* L 164, 288b, 318, 321; *zējthōk* L 164, 288, 292a, 318a; *zējthōk* L 289 (enk. *-hōk*); *zəalhōk* (enk.) L 211; **haken:** *hoakə* P 51; *hōk* L 330; **haakjes:** *hōkskəs* K 357, P 51; **klampen:** Q 112; **doekenhouders:** *dōkhōwdars* L 432a; **gekken:** *gekə* L 288a, 289, 374, 432; **nonnetjes:** *nōnakəs* L 355.

SCHUIFIJZER

(N O, 5l; N O, 5m)

[Elk van de ijzeren staven waar het zeil aangeschoven wordt.]

In L 265 en L 330 was dit systeem niet bekend; in L 265 werden de zeilen met behulp van een ketting vastgezet.]

schuifijzer: *sxūf-izər* L 164; *sxūf-izər* L 211, 289; *šūf-* L 319, 432; *sxuf-* L 316; *šūf-izdar* L 292a; **spanijzer:** *spanēzər* P 51; **ijzer:** *ēzər* P 51; **schuifstang:** *šūfstang* L 318, 321; *sxūf-* L 289; **kleine roede:** *klejn rōj* L 330; **schuifring:** *sxufriŋ* L 316; **gek:** *gek* L 292a.

SCHUIFWERK

(N O, 5l; N O, 5m)

[Het systeem van op de wieken geplaatste ijzers waaraan de zeilen worden bevestigd.]

schuifwerk: *šūfwērək* L 374.

KRUISTOUW

(N O, 6a)

[Zwaar touw waarmee men de roeden aan de kruipalen kan vastzetten.]

stormtouw: *stōramtōw* L 289; *štōramtōw* L 330; **zeel:** *zil* P 51.

ROEDEKETTING

(N O, 6a)

[Ketting waarmee men de roeden aan de kruipalen kan vastzetten.]

In L 318 en L 321 was de ketting voorzien van een haak.]

stormketting: *stōramkēteŋ* L 289; **ketting:** L 211; *kēteŋ* L 292a; *kēteŋ* L 265.

II.3

Potroede

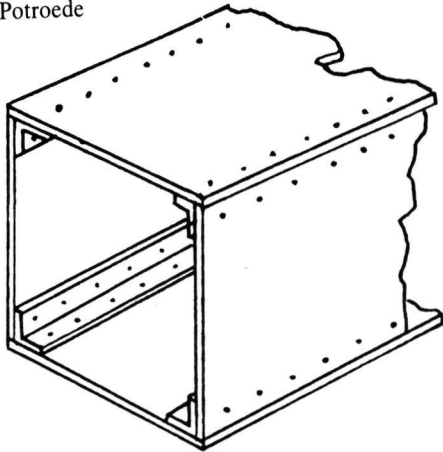

Franse roede

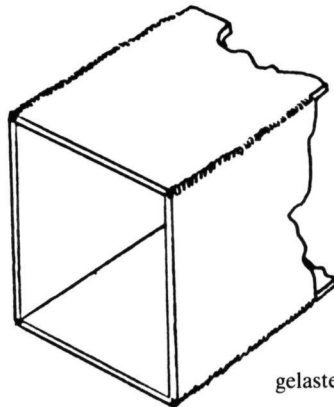
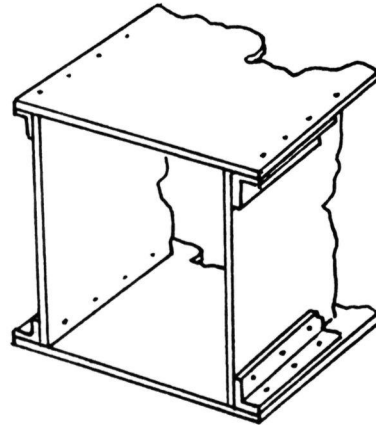

gelaste roede

Afb. 40. metalen roeden

ROEGEWANT

(N O, 6c; Sche 29; A 42A, add.; A 42A, 65 add.; A 42A, 62 add.)

[De twee roeden met de vier einden met toebehooren.]

In L 320a maakte men onderscheid tussen een **lang** (*lanġ*) en een **kort** (*koġri*) gevlucht.]

gevlucht: *gəvløxt* K 353, L 211, 245 (het hele wiekenwerk samen), 246 (het wiekenwerk, de omvang ervan), 246a, 265, 286 (omvang der wieken), 288a (grootte der wieken), 288b, 289, 292a, 313 (omvang der wieken), 318a (grootte der wieken), 319, 320a, 325, 353 (omvang der wieken), 355 (het wiekenwerk), 369, 374, Q 193; *gəvløx* L 300, 324, 377, 385; *gəvløxt* L 420, 421; *gəvløx* Q 9; **vlucht:** *vløxt* L 318, 321; **molenkruis:** *møləkryjs* L 318, 321; *møləkryts* L 330; **wiekenkruis:** *wikəkryjs* Q 19; **kruis:** *kryts* L 164; *kryjs* L

286, 289, 313, 318, 319, 327, 369, 371, 423; *kryts* L 292a; *krøts* L 385; *krøš* L 265; *krøjs* L 313; *krējs* L 355; **kruiswerk:** *krjswerək* Q 193.

POT-ROEDE

(N O, 6d)

[Metalen roede, genoemd naar de fabrikant *Pot*. De *pot-roede* is opgebouwd uit vier stalen platen en vier hoekprofielen die aan de binnenkant met klinknagels aan elkaar worden bevestigd.]

Volgens de invuller uit L 430 is het een ijzeren roede waaraan twee wieken zijn bevestigd. Zie ook afb. 40.]

pot-roede: L 430, Q 112; *poġrøj* L 374.

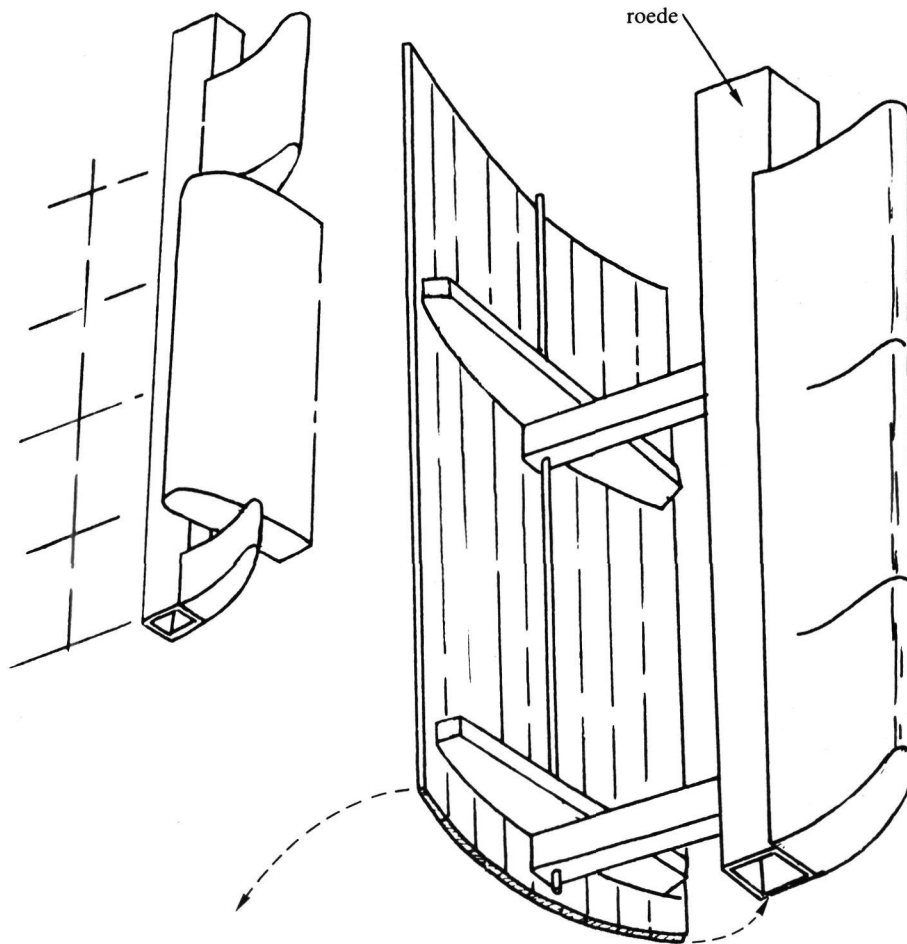

Afb. 41. kleine remklep (links) en geopende remklep (rechts) bij zelfzwichtingroede

ZELFZWICHTING

(N O, 6d)

[Systeem van aan de roede bevestigde, zelfzwichtende, dus het windvangend oppervlak verkleinende, remkleppen. Bij een te snelle loop van de molen draaien de kleppen open en remmen aldus het gevlucht af. Zie ook afb. 41.]

zelfzwichting: L 211, 265.

BILAU-ROEDE

(N O, 6d)

[Systeem van aan de roede bevestigde remkleppen, meestal gecombineerd met een stroomlijnbekleding van de voorzijde van de roede. Het systeem van deze remkleppen werd ontwikkeld door de Duitse ingenieur *Bilau*. Bij een te snelle loop van de molen draaien de kleppen open en remmen op deze wijze het gevlucht af.]

bilau-wiek: L 211 (met automatische klap); **bilau:** L 289, 292a, 432; *bilau* L 265.

TEN HAVE-WIEK

(N O, 6d)

[Wiek die voorzien is van remkleppen en stroomlijnbekleding volgens het systeem van de molenbouwer *Ten Have* uit Vorden.]

ten have: L 289.

STROOMLIJNWIEK

(N O, 6d)

[Wiek waarvan de roede voorzien is van een stroomlijnbekleding. Stroomlijnwieken zijn ontwikkeld door ir. P.L. Fauël, Van Bussel en Dekker.]

stroomlijnwiek: L 164, 289.

II.3

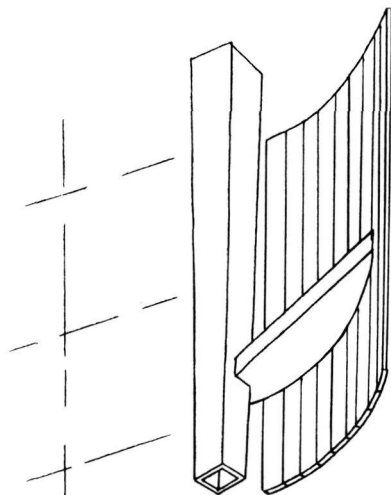

Afb. 42. fokwiek

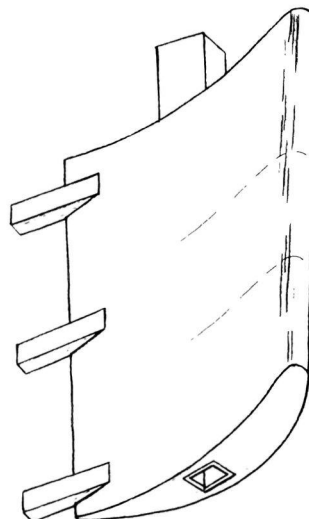

Afb. 43. Dekker-wiek

FOKWIEK

(N O, 6d)

[Wiek die voorzien is van een stroomlijnbekleding volgens het systeem van ir. P.L. Fauël. Het systeem is geïnspireerd op de fok van een zeilschip, het kleine driehoekige zeil vóór de mast. Het vóórhek is gebogen en zodanig aan de roede bevestigd dat er een spleet overblijft waardoor een gedeelte van de windstroom kan passeren. Het systeem wordt gebruikt in combinatie met zeilen. Zie afb. 42.]

fokwiek: *fokwik* L 289, 292a; **fauëlwiek:** L 211 (met bewegbare voorzoom); **fauël:** *fawal* L 289.

VAN BUSSEL-WIEK

(N O, 6d)

[Wiek die voorzien is van een stroomlijnbekleding volgens het systeem van Van Bussel. Daarbij zijn op de plaats van het voorhek enige kleine spanten aangebracht waarop een bekleding van plaatijzer of aluminium is bevestigd. Het systeem wordt gebruikt in combinatie met zeilen.]

stroomlijnwiekstelsel van bussel: L 211; **systeem van bussel:** L 292a; **van bussel:** L 289, 432.

DEKKER-WIEK

(N O, 6d)

[Wiek die voorzien is van een stroomlijnbekleding volgens het systeem van Dekker. Daarbij zijn op de plaats van het voorhek enige spantjes aangebracht waarop een bekleding van plaatijzer of aluminium is bevestigd die, om beide

zijden van de roede heen lopend, tot aan de eerste binnenzoomlat reikt. Het systeem wordt gebruikt in combinatie met zeilen en kan worden toegepast op bestaande roeden. Zie ook afb. 43.]

dekker-wiek: *dekarwik* L 292a; **dekker-roede:** *dekarröj* L 289; **verdekkerde roede:** *vardekarda roj* P 51; **dekker-systeem:** K 357, P 51; **dekker:** L 265, 289, 432.

OPZEILEN

(N O, 7a)

[Zeilen aanbrengen.]

opzeilen: K 357, L 319; *op>zejlā* L 164, 316, 430; *op>zēlā* P 51; *up>zālā* K 353; **zeilen:** L 432, Q 112; *zejlā* L 292a, 318, 321, 374; *zējlā* L 430; *zēlā* L 288a; **(de molen) zeilen:** *zejlā* L 211; **zeil voorleggen:** *zejl vōrlegā* L 292a; *zejl vyārlegā* L 289; *zejl vōrleqā* L 330; **zeil opleggen:** *zēl oplēgā* P 51; **zeil voeren:** *zejl vōrā* L 289; in hoeverre de volgende woordtypen *zeil* tot object hebben dan wel intransitief worden gebruikt, is onduidelijk: **voorbinden:** *vōrbēḡā* L 265; **losdraaien:** *lōs-dreḡā* L 289.

AFZEILEN

(N O, 7b; A 42A, 74)

[De zeilen afnemen.]

afzeilen: K 357, L 432, Q 112; *āf>zejlā* L 316, 430; *af>zēlā* P 51; *af>zālā* K 353; **zeilen afdoeken:** *zejlā āf-dōkā* L 330; **zeilen afhekken:** *zejlā āfhēkā* L 318, 321; **zeil aftrekken:** *zejl āftrekā* L 292a, 374; *zēl* ~ P 51; **aftrekken:** *āftrekā* L 164, 265; *āftrekā*

L 211, 319; **afnemen**: *āfnēmā* L 289; **strijken**: L 291.

ZEIL BIJZETTEN

(N O, 7c)

[Meer zeil aanbrengen.]

bijzeilen: K 357, L 211; *bejzejlā* L 265; *běj-* L 164; *bij-* L 292a; *bi-* L 164, 318, 321, 374, 432; *bēzēzēlā* P 51; *bēzālā* K 353; **zeil bijleggen**: *zejl be.jlegā* L 289; *zejl bileqā* L 330; in hoeverre het volgende woordtype *zeil* tot object heeft dan wel intransitief wordt gebruikt, is onduidelijk: **bijzetten**: *bijzētā* L 319; *bi-* L 289.

ZEIL MINDEREN

(N O, 7d; Sche 36; A 42A, 74; N O, 7g)

[Bij oplopende wind de zeilen geheel of gedeeltelijk oprollen om de windvang te verminderen. In L 288b, L 318a en L 320a wordt de term **aftrekken** gebruikt voor het geheel oprollen van de zeilen, terwijl de benamingen **korten** (L 245, L 246, L 288, L 318a, L 320a) en **inkorten** voor het gedeeltelijk minderen van de zeilen gebruikelijk zijn.]

korten: L 163, 165, 192, 210, 213, 216, 250, 268, 326, 375, 381b, 432, Q 193; *kōrtā* L 164, 245, 246, 246a, 286, 292a, 300, 313, 318, 318a, 319, 320a, 321, 324, 325, 327, 330, 353, 355, 369, 374, 377, 385, 421, 432a; *kōrtā* L 265; *kuqōrtā* L 378; *kōrtā* L 289, 318; *kōtā* K 353, P 51; **zeil korten**: K 357, L 211; *zejl kōrtā* L 265c; **inkorten**: Q 112; *enkōrtā* L 288b, 377, 430, Q 9, 11; *enkōrtā* L 288b, 377, 430, Q 9, 11; *enkōrtā* Q 19; *īnkōrtā* Q 193; **zeil inkorten**: *zejl enkōrtā* P 51; **opkorten**: *opkōrtā* L 316; **aftrekken**: L 267, 292, 300, 319, Q 36; *āftrekā* L 265, 288b, 318a; *āftrekā* L 288, 288a, 318, 319, 320a, 325, 371; **zeil af-trekken**: *zēl āftrekā* L 209; **afzeilen**: L 313, 325; *af-zejlā* L 246, 353; *āf-zējlā* L 420, Q 9, 19; **reven**: L 327; **opdraaien**: *op-drejā* L 289; **oprollen**: *oprolā* L 245; **op storm zetten**: *op stōram zētā* L 286; **op storm trekken**: L 381b; **storm trekken**: P 46; **op half zetten**: *op halāf- zētā* L 286; de volgende twee termen betreffen het minderen van zeil door de toppen van de zeilen op te rollen: **tippen trekken**: *tōpā trekā* P 51; **rond opkorten**: *rōnt- opkōrtā* L 289.

VOL ZEIL GEVEN

(N O, 7e)

[Alle zeilen geheel ontvouwen.]

vol zeil leggen: *vōl zejl leqā* L 330; **zeilen opleggen**: *zēlān oplegā* P 51.

MET VOLLE ZEILEN

(N O, 7f; N O, 7e; N O, 7c; A 42A, add.)

[Gezegt van een molen wanneer alle zeilen bij-

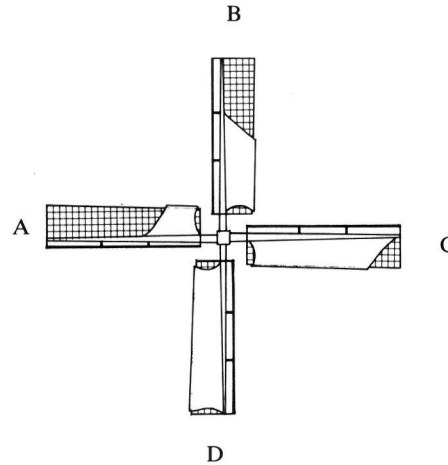

- A. met een kwart van het zeil
B. met half zeil
C. met alleen de top ontbloomt
D. met vol zeil

Afb. 44. wickenkruis

gezet zijn. Zie ook afb. 44D.]

volle zeilen: Q 112; *vōlā zejlā* L 316; *vōlā zēlā* P 51; **volle zeil**: K 357, L 374; *vōlā zejl* L 319; *vōlā zēl* P 51; *vōlā zāl* K 353; **vol zeil**: L 292a; *vol zēl* L 430; *vōl zēl* P 51; **volle zeilen in top**: *vōlā zejlā en top* L 318, 321; **zeil in de top**: *zejl en ā top* L 289; **rond in top**: L 432; **rond in de top**: *rōnt- en dān top* L 289; *rōnt- en ā* ~ L 289; *rōntj- en dā* ~ L 292a; *ronjij- en dān* ~ L 320a; *ronj- en dān top* L 374; **rond top**: *rōnt top* L 211; **tout in de top**: *tut- en ā top* L 330; **vier in de top**: *vēr en ā top* L 289; **in de top**: *in dā top* L 164; **in top**: *en top* L 265; **in top gezeild**: *en top >gāzejl* L 265.

MET ALLEEN DE TOPPEN ONTBLOOT

(N O, 7g; A 42A, 74; A 42A, add.)

[Gezegt van een molen wanneer deze draait met zeilen die aan de toppen opgerold zijn. Zie ook afb. 44C.]

op het koordje: *op- at kōrtā* L 316; *op- at kōrtjā* L 286; *op- at* ~ L 265; *op- at kōrtjā* L 164, 289; **rond op het koordje**: *ronjij- op at kōrtjā* L 292a, 320a; **rond koordje**: *rōnt kōrtjā* L 211; **op klein koordje**: *op klejn kōrtjā* L 374; **twee op het koordje**: [twee] *op- at kōrtjā* L 320a; **op koordje**: *op kōrtjā* L 355; *op kōrtjā* L 318, 321; **op het touwtje**: Q 112.

MET DRIEKWART VAN HET ZEIL BIJ

(N O, 7h)

[Gezegt van een molen wanneer hij draait met driekwart van het zeil bij.]

II.3

driekwart zeil: *drikwärt >zejl* L 430; **vier lits:** K 357; **op het tweede koordje:** *op at twidā kōrtšā* L 316; **met half en de stormlap:** *me halaf en dā stōramlap* L 265; **rond half:** *rōnt- halaf* L 289; **slap half:** *slap halaf* L 211, 292a; **vier half:** *vēr halaf* L 289; **half:** *halaf* L 374.

MET HALVE ZEILEN

(N O, 7i; A 42A, add.; A 42A, 74 add.; N O, 5i; N O, 5h; N O, 7h)

[Gezegd van een molen wanneer hij draait met de zeilen voor de helft opgerold. Zie ook afb. 44B.]

half: *halaf* L 318, 321; **rond half:** *rōnt halaf* L 211, 289; *rōnt* ~ L 164; *ronjij* ~ L 320a; **op half:** L 355; **twee half:** L 320a; **half ingekort:** Q 112; **op half koordje:** *op halaf kōrtjā* L 374; **op het derde koordje:** *op -at dērdā kōrtšā* L 316; **met vier halven:** *mēt -vēr halāvā* L 292a; **mee een half zeil:** *me an halaf >zejl* L 265; **half zeil:** K 357; *halaf >zejl* L 289; *halaf >zē(ə)l* P 51; *hawf >zējl* L 430; *halāvā zējl* L 319; **met halve zeilen:** *mēt halaf >zejlā* L 330; **halve zeilen:** L 432; *halāvā zējlā* L 164.

MET EEN KWART VAN HET ZEIL

(N O, 7j; A 42A, add.; N O, 7h)

[Gezegd van een molen die draait met een kwart van het zeil bij. Zie ook afb. 44A.]

op storm: L 320a, Q 112; *op stōram* L 292, 374; *op stōram* L 355; **rond storm:** *rōnt stōram* L 211; **met vier storm:** *mēt -vēr stōram* L 292a; **vier storm:** *vēr stōram* L 289; **storm:** L 318, 321; *stōram* L 289; *štōram* L 432; **stormeind:** *stōramentij* L 319; **mee de stormlap:** *me -dā stōramlap* L 265; **met een lapje zeil:** *met- ej lepka zējl* L 330; **kwart zeil:** *kwärt >zējl* L 430.

ZONDER ZEIL

(N O, 7k; A 42A, add.)

[Zonder zeilen draaien. In L 432 gebeurde dit bij zware storm.]

zonder zeilen: *zōndār zējlā* L 164; *zōndār zēlā* L 211; *zōnār zēlā* P 51; *zōnār zēj.lā* L 289; **zonder zeil:** K 357, L 374; *zōnār zējl* L 430; *zōnār zējl* L 318a, 320a, 321; **op blote voeten:** *op bluātā vōt* L 289; **met blote benen:** *mē bluātā bejn* L 292a; **berrevoets:** *bērvās* L 292a; **naakts:** *nāks* L 330; **leeg:** *lēx* K 353.

ZONDER ZEILEN EN WINDBORDEN

(N O, 7l)

[In L 432 werden de zeilen en windborden slechts verwijderd bij bijzonder zware storm. Een aantal woordtypen komt ook voor in het lemma ZONDER ZEILEN.]

zonder stormplanken: *zōndār stōramplēnk* L 374; *zōnār* ~ L 289; *zōndār stōramplēnk* L 164; **zonder zeil en zonder planken:** *zōndār zējl en zōndār plēnk* L 265; **berrevoets:** *bērvāvōts* L 289; **met blote benen:** *mēt bluātā bejn* L 289; **naaktse benen:** *naksā bejn* L 211; **naakts:** *nāks* L 330; **op storm:** *op stōram* L 289.

Molens en aswielen van de windmolen

AS

(N O, 10a; A 42A, 3; Sche 37; monogr.)

[De zware as in de windmolen waaraan de roeden en het aswiel bevestigd zijn. Zie ook afb. 45 en 46 en de toelichting bij het lemma MOLENBOOM.]

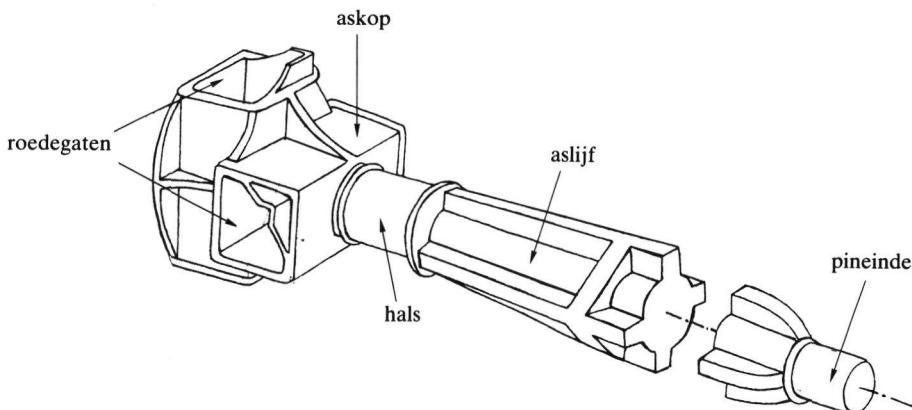

Afb. 45. gietijzeren as

molenas: L 210, 213, 246a, 267, 286, 292, 300, 313, 319, 326, 353, 369, 432a, P 46, Q 36; *mōlōnas* L 216, 246; *mōlōnaš* L 318a; *[molen]as* L 211, 291, 292a, 318, 319, 327, 330, 369, 423, 430, Q 11; *-ās* L 245, 265, 288, 320a; **molenas (van het gevlucht):** *mōlōa-as* L 355; **wiekenas:** *wikā-as* L 289; **as:** *as* K 353, L 163, 165, 192, 250, 265, 265c, 268, 288, 288a, 289, 292, 300, 313, 319, 324, 325, 327, 355, 369, 370, 371, 377, 378, 381b, 385, 419, 420, 421, 423, P 46, 51, Q 9, 11, 14, 15, 19, 112, 193; *aš* L 288b; *ās* L 286, 383; *ās* L 209.

ASKOP

(N O, 10b; N O, 10a; A 42A, 7; A 42A, 6)
[De kop van de as waaraan de roeden bevestigd zijn. Zie ook afb. 45 en 28.
In L 265 werd, wanneer de molenas van hout was vervaardigd, de kop in de as ingelaten. De askop was met ijzeren banden verstevigd. In L 265c was de as niet van hout, maar van ijzer. De roeden zaten met houten spieën in de assekop geklemd.]
assekop: *asəkōp* K 353, 357, L 210, 211, 289, 292a, 316, 330, 374, 430, P 51; *asəkōp* L 265; *ōsā-* L 265c; **assenkop:** *asənkōp* L 432; **askop:** *askōp* L 164, 318, 319, 321, P 51; **kop van de as:** L 192, 250, 268; **kop:** *kōp* L 325.

ROEDEGATEN

(N O, 10c; A 42A, 75)
[De twee gaten in de askop waarin de roeden worden bevestigd. Zie ook afb. 45.]
roedegaten: *rōjgātā* L 289; **roedegater:** *rōjgātār* L 330; **roedegatter:** *rujgātār* L 164; **roedengaten:** *rōjgātā* L 374; **roegaten:** Q 193; **asgaten:** L 210, 292, 292a, 318, 319, 321, 326, 327, 355, 369, 375, 377, 432; *as-gātā* L 288, 289, 318, 318a, 320a, 321; **asgater:** *as-gātār* L 313; *ōs-* L 265c; *ās-gōtār* L 288b; **asgatter:** *as-gātār* L 211, 265; **borstgaten:** *bors-gātā* L 430; **gaten:** L 325; **assekopgaten:** L 267, 292, 300, Q 36; **askopgaten:** L 192, 250, 268; **gater van de assekop:** *gōtār van dan asəkōp* L 286; **gaten van de askop:** P 46; **askotter:** *askōtār* L 316; **kotter:** *kōtār* P 51.

SPIEGEL VAN DE ASKOP

(N O, 10d)
[De voorkant van de askop. Zie ook afb. 46.]
walgstuk: *waləxstōk* L 289; *waləxštōk* L 292a; **sluitstuk:** *slu.tstōk* L 289; **voorkant:** *vōrkant* P 51; *vōrkanjī* L 318, 321; *vōrkantj* L 374.

WALPIN

(N O, 10e; A 42A, 7; N O, 10d)
[De pen of knop vóór aan de kop van de houten molenas. Zie ook afb. 46.
Het woordtype **ascen**ter (L 267, L 292, L 300, Q

36) verwijst ernaar dat de walpin wordt gebruikt om de as op de draaibank te centreren zodat de hals en de pin afgedraaid kunnen worden (Wiessner, pag. 68).]

walpin: *walpen* L 289; **walgpın:** *waləxpe.n* L 289; *waləxpen* L 292a; **assenpin:** *asənpēn* L 292; **pin (van de askop):** P 46; **kopje:** *kōpkā* L 265; **punt:** *pōnt* P 51; **knop:** *knōp* P 51; *kn'up* L 330; **ascen**ter: L 267, 292, 300, Q 36.

KAKEN VAN DE ASKOP

(N O, 10f)
[De platte zijkkanten van de askop.]
aswangen: *aswəŋə* L 318, 321; **buitenwangen:** *būtəwəŋə* L 289; **binnenwangen:** *benəwəŋə* L 289; **wangen:** L 211; *wəŋə* L 292a; **aswanden:** *aswanjī* (enk.) L 318, 321; **zijkkanten:** *zājkantə* P 51; *zijkantjə* L 374; **ligkanten:** *lekkantə* L 289.

VOORHOOFD

(N O, 10g)
[Metalen bus waarmee het voorste deel van de molenas bekleed is.]
schermbus: *sxərəmbōs* L 289; **bus:** *bōs* L 289.

HALS VAN DE AS

(N O, 10i; A 42A, 6)
[Het gedeelte van de molenas dat op het metalen of hardstenen lager rust of draait. In geval van een houten as werd dit gedeelte vaak versterkt met smalle stroken ijzer, die in de lengterichting van de as werden aangebracht en waaromheen weer metalen banden werden bevestigd om het geheel bijeen te houden. Zie ook afb. 45 en de toelichting bij het lemma LEMMERS.]
hals: L 163, 165, 246, 265c, 267, 292, 300, 326, 330, Q 36; **ashals:** Q 193; **hals van de as:** *hals .van ən as* P 51; **baan:** L 210, 213, 216, 265, 288, 288a, 288b, 289, 291, 300, 313, 318, 320a, 327, 353, 355, 375, P 46; *bān* L 211, 292a, 318, 319, 321; *bāen* L 316; *bōn* K 353, L 286; **draaibaan:** L 246a; **maalbaan:** *mā.lbān* L 430; **baan**vak: L 192, 250, 268; **vooras:** L 292; **vooreind:** *vōrēnt* L 209; **spil:** L 425.

WATERHOL

(N O, 10j)
[Uitholling in de molenas tussen askop en hals. Het **waterhol** dient om te beletten dat bij nat weer water langs de as naar binnen loopt.]
waterhol: L 289; *wātarhōl* L 211; *wātarhōl* L 292a; **midden**stuk: *medəštōk* L 330; **zwak** deel: *zwāk dejl* L 289.

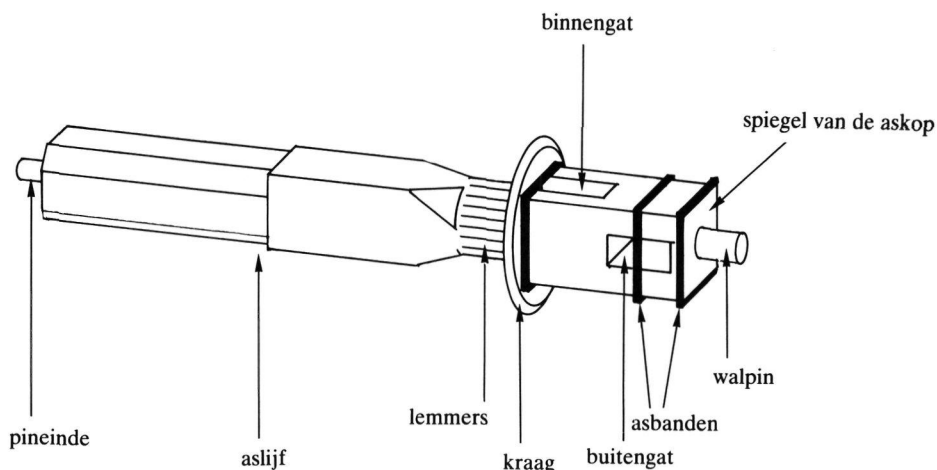

Afb. 46. houten molenas

LEMMERS

(N O, 10k)

[Lange metalen plaatjes die in de hals van de molenas ter versteviging zijn ingewerkt. Zie ook afb. 46.]

schenen: L 211; *sxiānā* L 289; *šēnā* L 292a, 330; **ijzeren schenen:** *izərə šēnā* L 318, 321; **stalen schuiven:** *stōlā sxōvā* L 316; **vleugels:** L 265; **spietjes/spijties:** *spikās* L 374.

DAMMEN

(N O, 10l)

[De stroken hout tussen de lemmers. Zie ook de toelichting bij het lemma LEMMERS.]

dammen: L 211; **steunstroken:** *stōnstrōkā* L 292a; *stj̄nstruākā* L 289; **houten schenen:** *hōwtā šēnā* L 318, 321; **uitgekapt hout:** *ut-gākapt hōt* L 316.

LEMMERBANDEN

(N O, 10m)

[De dammen die om de lemmers en dammen heen zijn bevestigd. Zie ook de lemmata LEMMERS en DAMMEN.]

trekbanden: *trekbandā* L 265; *trekbenj* L 289; *trekbenj* L 292a; **asbanden:** K 357; *asbān* P 51; **ijzeren banden:** *izərə bēn* L 316; **banden:** *benj* L 318, 321; bij het volgende woordtype is het onduidelijk of het een concretum of een collectivum betreft („al het ijzer dat rond de lemmers en dammen is bevestigd”): **bandijzer:** *bantizər* L 289.

KRAAG

(N O, 10o)

[Cirkelvormig bord om de hals of baan van de as heen. Zie ook afb. 46.]

kraag: *krāx* L 318, 321; **waterbord:** L 289, 292a; **beugel:** *bōgāl* L 316; **opvulling:** *op-vōlēŋ* L 374.

SCHICHTEN

(N O, 10p)

[Vier ijzeren vleugels in kruisvorm waarmee een ijzeren askop in een houten molenas bevestigd kan zijn. Zie ook het lemma VLEUGEL. Het betreft daar een vergelijkbare constructie aan het uiteinde van de *molenboom* in watermolens.]

vleugels: *vlēgāls* P 51; **veren:** *vērā* L 289; **asveren:** *as-vērā* L 289, 292a; **stalen pennen:** *stōlā penā* L 316; **houteren pinnen:** *hōwtərə p'en* L 330; **zwaluwenstaart:** *zwēlavəstart* L 211.

ASLIJF

(N O, 10q)

[Het zware middengedeelte van de as. Zie ook afb. 45 en 46.]

middenas: *medā-as* P 51; **as:** *as* K 353, L 374.

STEENPLAAT

(N O, 28e)

[De loden of zinken plaat of de zachte, kwastvrije vurehouten plankjes waar de halssteen op rust. Zie ook afb. 17.]

waterplaat: *wātərplāt* L 289, 292a, 374; **stopsel:** *stōpsəl* L 289.

PINEINDE

(N O, 10r; A 42A, 88)

[Het achtereinde van de molenas in windmolens. Zie afb. 45, 46, 47 en 48. Zie ook het lemma *TAP*. Het betreft daar het uiteinde van de *molenboom* in watermolens.]

pineinde: L 318, 327, Q 193; *pen'ej* L 318, 321; *pen'ejnt* L 288b; *pen'ēnt* L 209; *pen'enj* L 320a; *pen'ent* L 211; *pen'entj* L 292a; **pinbaan:** *penbān* L 286; **pin:** *pen* K 353, L 164, 374; **peneinde:** *pen'entj* L 289; *pen'enj* L 330; **achtereinde:** *axtarejnt* L 316; **achteras:** *áxtaras* P 51.

PIN

(N O, 10s)

[De ijzeren pin aan het achtereinde van de molenas in windmolens. Zie afb. 48. Zie ook het lemma *TAP*. Het betreft daar het uiteinde van de *molenboom* in watermolens.]

pin: *pen* K 353, 357, L 211, 265, 292a, P 51; *pe.n* L 289; *penā* L 330; **ijzeren pen:** *izərə pen* L 316; **pen:** *pen* L 265, 430; **tap:** *tap* L 164.

SMEERBAKJE

(N O, 10t)

[Het bakje met olie dat onder het uiteinde van de molenas is bevestigd. Aan het uiteinde van de as is een kettinkje vastgemaakt, dat bij elke omwenteling in het oliebakje gedoopt wordt en op deze wijze olie op de taats of op het pineind brengt. Zie ook afb. 48.]

smeerbak: *smērbak* L 292a; *smīr-* L 289; **smeerbakje:** *smērbekskā* L 330; *smīar-* Q 112; **oliebakje:** *ōlibekskā* L 316; **bakje:** *bekskā* L 374; **vetbakje:** *vet-bekskā* L 289; **smeerpot:** *smērpōt* P 51; **oliepotje:** *ōlipōtjā* L 318, 321; **potje:** *pōtjā* L 164.

SPRINGBEUGEL

(N O, 10s add.)

[De metalen beugel over het pineind van de molenas die dient om te verhinderen dat de as uit de pensteen wordt gelicht. De *springbeugel* is met bouten aan de penbalk vastgemaakt. Zie ook afb. 48.]

beugel: L 374.

PENSTEEN

(N O, 29a; A 42A, 88)

[De steen op de penbalk waarin het achtereinde van de molenas en in het bijzonder de daaraan bevestigde ijzeren pin, de *taats*, draait. De pensteen is in het algemeen uit een harde steensoort vervaardigd en kent een halfcilindervormige uitsparing. Zie ook afb. 47 en 48.]

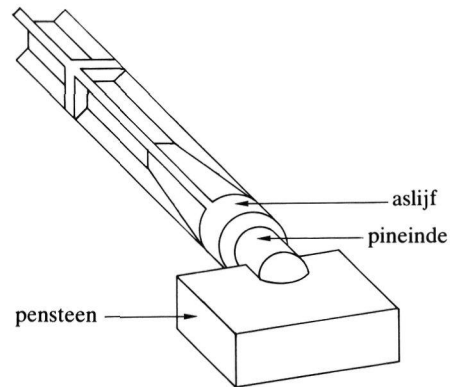

Afb. 47. pensteen en toebehoren

pensteen: L 216; *penstian* L 265; *penštejn* L 330; **pinsteen:** L 163, 165, 192, 210, 213, 246a, 250, 267, 268, 289, 291, 292, 300, 313, 319, 326, 353, 355, 369, 375, Q 36; *penstēn* L 164; *penštejn* L 288, 288a, 292a, 318, 318a, 319, 320a, 321; *penštejn* L 432; *penstejān* L 286; *penstian* L 211, 265; *penstijn* L 245, 246, 288b; *penstijān* K 353; **baansteen:** P 46; *bānštejn* L 316; **pinbaan:** *penbān* L 286; **pineindsteen:** L 327; **steen:** L 292.

HALSSTEEN

(N O, 28a; A 42A, 4)

[Het lager van steen of pokhout waarop de hals van de molenas draait. Zie ook afb. 17.]

halssteen: *halsstejn* L 289; *halsštejn* Q 112; *halsstīn* P 51; *halsstijn* L 246; **baansteen:** L 163, 165, 192, 210, 213, 216, 246a, 250, 267, 268, 288, 291, 292, 300, 313, 325, 326, 327, 369, 375, P 46, Q 36; *bānstēn* L 164; *bānstejān* L 209; *bānstejn* L 288a, 289, 292a, 318, 318a, 319, 320a, 321, 374; *bānštejn* L 330, 430, 432; *bānštejn* L 316; *bānstejān* L 355; *bōn-* L 286; *bānstian* L 211, 265; *bānstijn* L 245, 288b, 316; *bōnstijān* K 353; **assteen:** L 432a; **assensteen:** L 292; **bandsteen:** K 357, P 51; **assenblok:** *ōsānblōk* L 265c; **aslager:** Q 193; **pokhouten lager:** *pōkhōwtān lāgār* L 211.

METALEN LAGER

(N O, 29b)

[Lager van metaal waarop de hals van de molenas draait.]

baanlager: *bānlāgār* L 265; **babbitt-lager:** *babīlāgār* L 292a; **baan met metaallager:** L 289; **lager:** *lāgār* L 289, Q 112; **metalen baansteen:** *mētālā bānstejn* L 374; de volgende term duidt de materiaalsoort van het lager aan: **babbitt:** *babet* L 211.

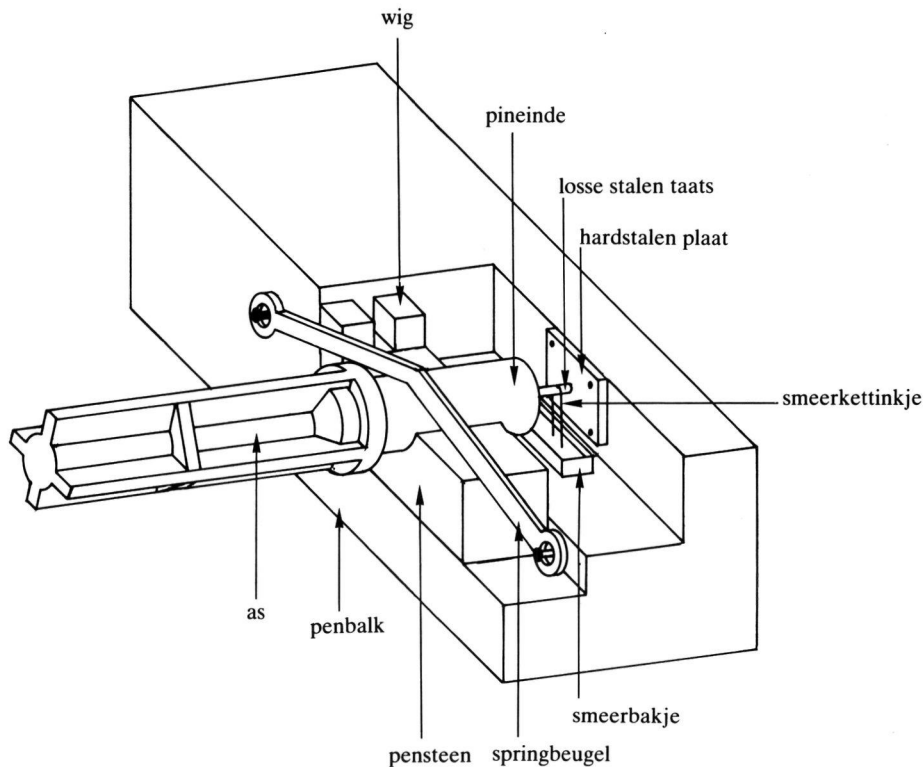

Afb. 48. pensteen en toebehoren

KAMMEN

(N O, 111; Vds 91; Vds 92; Jan 101; Coe 80; Coe 83; Grof 106; A 42A, 12)

[De tanden van het aswiel in wind- en watermolen. De tanden van het aswiel zijn in het algemeen vervaardigd van een harde of taaie houtsoort. Verscheidene zegslieden vermelden dan ook het gebruik van beukehout.]

In de meeste watermolens was het (houten) rondsel aan het uiteinde van het staakijzer meestal vervangen door een (metalen) kamwiel. De benamingen voor de tanden van dit kamwiel zijn eveneens hieronder opgenomen. Zie ook het lemma STAVEN.]

kammen: K 357, L 163, 300, 319, 377; *kamə* K 353, L 164, 265, 289, 368, 372a, 415, 417, P 51; *kāmə* Q 240; *kəəm* L 211; *kem* L 316, 318, 321, 321a, 330, 360, 362, 368, 371, 372, 415, 416, 417, P 50 (enk. *kamp*), 51 (id.), 56 (id.), 57 (id.), 119, 184, 187, 195, Q 71, (id.), 72 (id.), 74 (id.), 75 (id.), 77a (id.), 79a (id.), 83 (id.), 88, 95, 112, 162, 180, 188, 204; *kemp* L 292a (enk. *kamp*); **houten kammen:** *hətə kem* P 55; **ijzeren kammen:**

əjzərə kem Q 83; **tanden:** *tandə* Q 240; *tan* L 361 (enk. *ta.nt*), 372a (id.), Q 88, 95, 188; *tán* Q 88, 188; *ta.n* P 176, 177a, 184, 188, 195, Q 77, 78, 159, 160, 160a, 164; *tān* P 51 (enk. *tānt*), 58 (id.), 120, 187, Q 74 (id.), 77 (id.), 83 (id.); *tā.n* Q 162, 180, 181, 240, 241; *tenj* L 321a (enk. *ta.nt*), 368 (id.), 370 (id.); **houten tanden:** *hōtə tān* P 58, Q 74; **ijzeren tanden:** *əjzərə tān* P 50, 58, Q 79a; **pinnen:** *pənə* Q 95.

ASWIEL

(N O, 11a; A 42A, 8; Sche 38; monogr.)

[Het grote kamwiel aan de molenas van de windmolen dat tot taak heeft de draaiende beweging van de as over te brengen op het spijlenrad. Zie ook afb. 49 en 64.2. Het is een wiel waarvan de tanden haaks of met een hoek van 45° op het vlak van het rad staan. Wanneer de molen niet voorzien is van een apart aswiel voor de reminrichting is rond het aswiel de zgn. *vang* bevestigd. Zie ook het lemma GROOT KAMRAD. Het betreft daar materiaal met betrekking tot het vergelijkbare kamwiel in watermolens.]

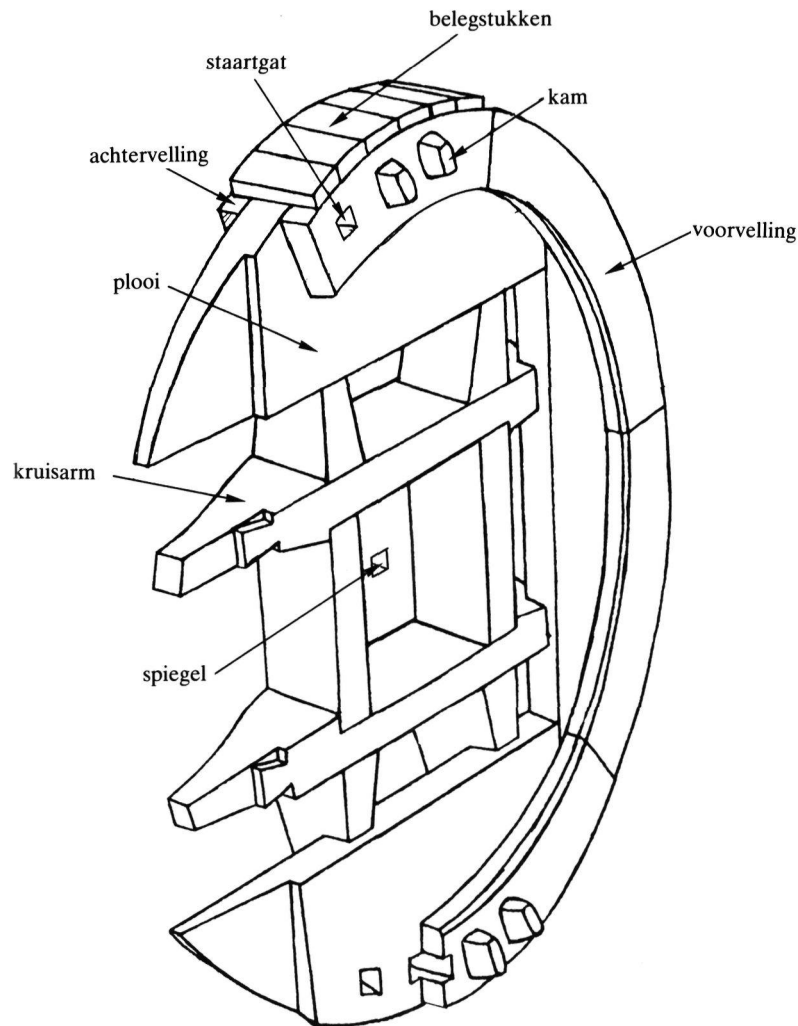

Afb. 49. aswiel

asrad: L 267, 292, 300, 318, 325, 326, Q 36, 193; **asrāt** L 292a, 318, 325, 378, 385, 432; **aswiel:** L 313, 318a, 375; **aswil** L 265, 289; **aswi.l** L 313, 319; **groot rad:** L 164, 192, 216, 246a, 250, 268, 288, 291; **grōat rāt** L 288a; **grū-ot** ~ Q 19; **grū.at** ~ L 355, 370, 421; **groot wiel:** L 163, 209, 213, 288b, 353; **kroonrad:** L 165, 209; **krōnrat** L 211; **krōnrāt** L 374; **kruan-** L 265c; **krū.ən-** L 371, 420, Q 9; **krū.on-** L 377, Q 193; **kroonwiel:** L 209, 210, 381b; **bovenrad:** *bōvərāt* L 330; **bovenwiel:** *bōvə-wil* L 246; *buəvəwil* L 289; **kamrad:** L 292, 300, 327; **kamprāt** L 289, 300, 318, 319, 321, 327, 355, 369, 385, 423, 432, Q 11, 15; **ka.mp-** L 318b; **kāmp-** L 288, 320a; **kāmprōāt** L 286; **kamwiel:** K 357, L 291, 319, 369, 377; **kamwil** L 324, P 51; **kamp-** Q 112; **groot kamrad:** *grōat kāmrāt* L 245;

groot kamwiel: L 245; **molenrad:** L 286; *mōlārāt* L 430; **molenwiel:** L 286; **rad:** *rāt* L 419.

VANGWIEL

(N O, 11b; Sche 38; A 42A, 79; A 42A, 8)
 [Het grootste aswiel in een molen met twee aswielen. Om het *vangwiel* is de reminrichting van de molen bevestigd.]
vangwiel: P 46; *vəŋwil* K 353, L 316, 353; **vangrad:** *vəŋrāt* L 289, 330; **prangwiel:** P 46; *prəŋwiel* P 51; **praamrad:** *prāmrāt* L 330, Q 15; **voorwiel:** K 357; *vōrwiel* P 51; *vjərwil* L 289; **voorgang:** *vōrgaŋk* L 318, 321; **kroonrad:** *kroanrāt* L 374; **asrad:** *asrāt* L 292a.

II.3

ASWIEL ZONDER VANG

(N O, 11c)

[Het kleinste aswiel in standerdmolens die voorzien zijn van twee aswielen; het wiel waar geen rem om bevestigd is. Het aswiel zonder vang heeft tot taak de horizontaal draaiende beweging van de molenas als een verticale door te geven aan het spijlenrad. Zie ook het lemma ASWIEL.]

voorrad: *vðrrát* L 289; **voorwiel:** *vøjarwil* K 353; **achterwiel:** K 357, P 51; *axtarwil* L 289; **achterrad:** *axtarrát* L 292a; **achterste rad:** *exelstá rät* L 292a; **achtergang:** *axtarganj* L 318, 321.

KRUISARMEN

(N O, 11d; A 42A, 9; N O, 11e)

[De vier gekruiste balken in het midden van het aswiel. Zij zijn zodanig samengevoegd dat in het midden een vierkante opening gevormd wordt waarin de molenas bevestigd kan worden. Vgl. afb. 49 en 50. Zie ook de lemmata ARMEN en KRUISARMEN VAN HET SPOORWIEL. Het betreft daar onderdelen van respectievelijk de watermolen en de rosmolen.]

kruisarmen: L 210, 216, 326, 327; *krøjs-erama* L 288b; *kry.s-eram* L 289; *krjs-* L 211; *krjs-* L

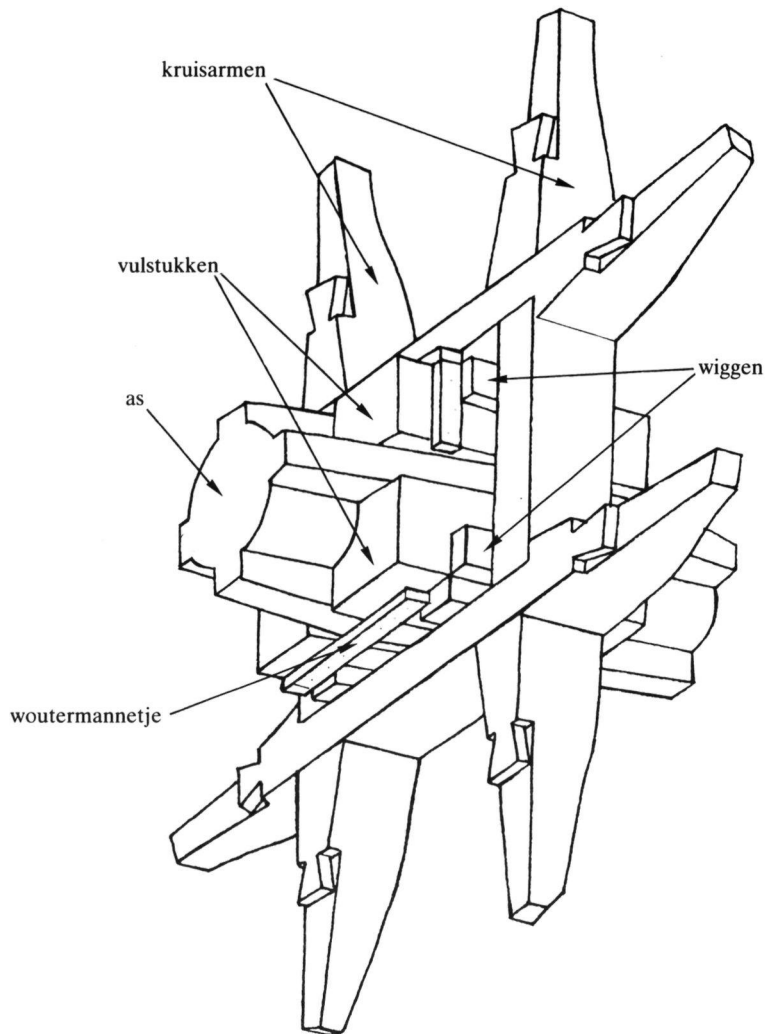

Afb. 50. bevestiging aswiel

319; *kryts-* L 292a; *krøš-ērəm* L 265; *kryts-* L 316; **armen:** P 46; *ērəm* L 355; *ērəm* L 316; **kruisbalken:** L 163, 210, 267, 292, 300, 325, Q 22, 36; *kryts-baləkə* L 432; *kryts-* L 265c; *krøš-bālək*, *-baləkə* L 265; **kruisbalkjes:** *kryts-beləkskəs* L 318, 321; **spiegelbalken:** *spēgal-belək* L 289; **bintjes:** L 330; **spijlen:** L 292; **speken:** *špəkə* Q 113; **spiesteunen:** L 192, 250, 268.

KRUISWERK

(N O, 11e; N O, 11d)

[Het geheel van de vier kruisarmen in het aswiel.]

kruiswerk: K 357; *krōaswērək* P 51; **kruis:** L 375; *kryš* L 318, 321; **spiegel:** *spēgal* L 289, 292a, 320a; **raam:** *rām* Q 112.

PLOOIEN

(N O, 11f)

[De vier delen in de vorm van een halve maan, die de omtrek van het aswiel vormen. Tussen de plooiën bevinden zich de kruisarmen. Zie ook afb. 49.]

plooiestukken: *plujstøkə* L 289; *pluajstøkə* L 292a; **litsen:** K 357, P 51.

VULSTUKKEN, WIGGEN

(N O, 11g; A 42A, 10; N O, 11h)

[De stukken hout waarmee de ruimte tussen de molenas en de kruisarmen wordt opgevuld. Zie ook afb. 50.]

vullingstukken: L 267, 292, 300, Q 36; *vølenstøkə* L 292a; *vølenstøkə* L 289; **vulstukker:** *vølstøkər* L 330; **asklossen:** L 318, 321; **spieën/spijen:** *spiən* K 357; *spiə* L 164, 316; *spi.jə* L 289; *spe.jə* L 265; **spie-/spijstukken:** *spištøkə* L 292a; *spe.jstøkə* L 289.

ZWAARDEN

(N O, 11h; N O, 11g)

[De driehoekige stukken hout waarmee de plooiën van het aswiel in de hoeken met elkaar verbonden zijn. Zie ook het lemma PLOOIEN.]

sierstukken: *sērstøkə* L 289; **driehoeken:** K 357; *drajhøkə* P 51; **staartstukken:** *sterišstøkə* L 292a.

VELLING

(N O, 11i; A 42A, 10)

[De houten velg van het aswiel waarin de kammen gemonteerd zijn. Zie ook afb. 49. De velg bestaat in het algemeen uit verschillende delen. De meervoudige woordtypen als **velgstukken**, **slijtstukken** en **litsen** duiden daar dan ook op. Ook kunnen er een *voorvelg* en een *achtervelg* zijn aangebracht. Rond de buitenomtrek van de

velg wordt soms een *bekleding* of *voering* bevestigd. In L 265 was deze *voering* vervaardigd van ijzer.]

velling: *vølen* L 163, 211, 289; *vølen* L 265; **velg:** L 210, 213, 216, 300, 319, 326, 327, 369, P 46, Q 113; *vølx* L 265, 289, 292a, 318, 321, 330, 374; *vølex* L 192, 250, 268; **omloop:** *ømlōap* L 265; **reep:** *rejp* L 330; **kamvelling:** P 57; met de volgende, meervoudige termen worden waarschijnlijk de samenstellende delen van de velling aangeduid: **velgstukken:** *vølxstøkə* L 288b, 320a; **slijtstukken:** *sliatstøkə* L 289; **litsen:** K 357, P 51.

VOERING

(N O, 11k; A 42A, 79)

[De ijzeren band of houten bedekking om de velg of velgen van het aswiel heen.

Een aantal woordtypen zoals **remvelg** (L 316) en **vangvelling** (L 289) verwijst naar het feit dat de *vang*, de reminrichting van de windmolen, rechtstreeks om de voering van het aswiel heen bevestigd is. Zie ook het lemma VELLING.]

voering: L 291; *vørey* L 265; *vørey* L 318, 321; **ijzeren voering:** *i.zərə vørey* L 289; *isdərə* ~ L 292a; **remband:** *rembanjt* L 330; **vangband:** *vanbānt* L 164; **remplaat:** *remplāt* L 330; **vellingband:** *vølenbant* L 211; **remvelg:** *remvelix* L 316; **vangvelling:** *vanvølen* L 289; **beslag:** *bøslāx* L 374.

KAMNAGELS

(N O, 11m)

[De pennen waarmee de kammen, die dwars door het aswiel gaan, worden vastgestoken.]

kampinnen: *kampenə* L 164; **kammenpinnen:** *kampəp-en* L 330; **sluitpinnen:** *sluətpənə* L 289; *slūt-* L 319; **kammenpennen:** *kemepənə* L 318, 321; **sluitpennen:** *sluətpənə* L 292a; **pennen:** *pənə* L 316; *pənə* L 430; *pən* K 353; **pinnen:** *pənə* L 265 (enk. *pən*), 289 (enk. *pe.n*); *p-en* Q 112; *pən* (enk.) L 374; **scheren:** *sxiərə* L 211; **spietjes/spijstjes:** *spikəs* K 357, P 51; **slekken:** *slekə* P 51; **sloten:** *sløt* Q 204a.

ASBANDEN

(N O, 10h)

[De ijzeren banden rond de kop of de nek van de molenas.]

de volgende termen duiden de ijzeren banden rond de kop van de as aan: **knuppelbanden:** *knøpəlbənt* L 211; **kluppelbanden:** *kløpəlbən* L 316; *kløpəlbənt* L 292a (enk. *-bantj*); *kløpəlbəntj* L 289; **koppelbanden:** *køpəlbəntj* L 318 (enk. *-bantj*), 321 (id.); **trekbanden:** *trekbandə* L 265; **nekbanden:** L 289; **buitenbanden:** *būətabəntj* L 289; **binnenbanden:** *benəbəntj* L 289; **slekken:** *sləkə* L 330; **bindijzers:** *ben-ēzərs* P 51; de vol-

II.3

VANG

- vang
- ▲ prang
- ∕ praam
- × prem

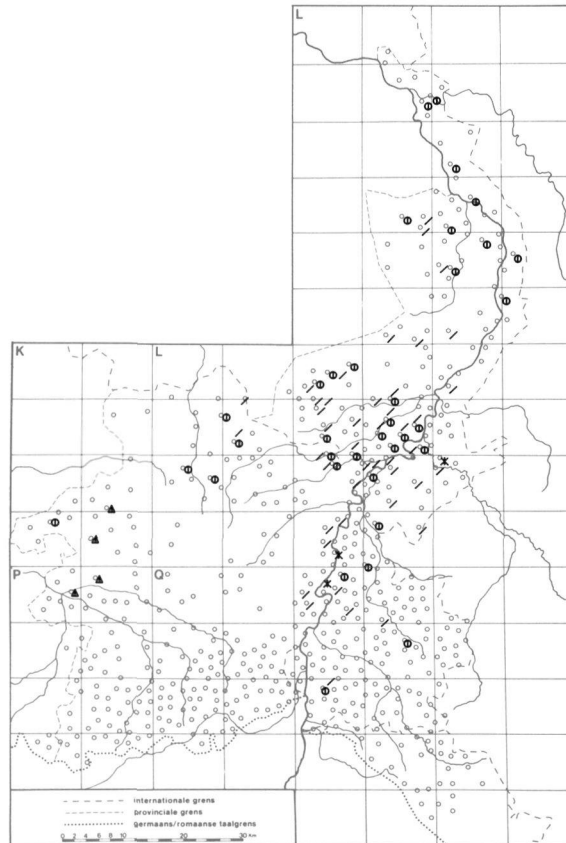

gende termen duiden de ijzeren banden om de nek van de as aan: **asbanden**: K 357, P 51; **scheenbanden**: *sxīnbentij* L 289; **roedebanden**: *rōjbenj* L 292a (enk. -*bantj*).

TEMPEL

(N O, 35a)

[Het lange, zware hout om de roeden of de as op te tillen.]

tempel: *tempəl* L 164, 211, 265, 289, 292a, 318, 321, 432; *tempəl* L 316; **temper**: *tempər* L 330; **tempeltrekker**: K 357, P 51; **tempelbalk**: *tempəlbalk* L 319; **schalk**: *sxalək* P 51; **stijl**: *stīl* L 374.

OPTEMPELEN

(N O, 35b)

[De roeden of de molenas met behulp van de *tempel* optillen. In L 318 en L 321 werd dit werk altijd door de **molenmeester** (*mōlamejstər*) maar nooit door de molenaar zelf gedaan.]

optempelen: L 164; *optempələ* L 211, 289, 292a, 318, 321; *optempələ* L 316; *optempələ* L 265; **op**

de tempel trekken: K 357, P 51; *op ə tempəl trēka* L 289; **vijzelen**: Q 112.

Vang

VANG (zie kaart)

(N O, 12a; A 42A, 79; Sche 57; monogr.; N D, 33 add.)

[Algemene benaming voor de gehele reminrichting aan het aswiel van windmolens. De *vang* bestaat uit een houten of stalen ring, al dan niet uit één stuk, die onder invloed van een zwaar gewicht, de *vangbalk*, om een houten wiel wordt geklemd. Het afremmen van de as met het gevlucht gebeurt aan de voet van de molen of op de zwichstelling met behulp van het vangtouw. Zie ook afb. 51.

Men onderscheidt twee typen vanginrichtingen, namelijk de *blokvang* en de *hoepelvang*. Tot de *blokvang* behoren de *Vlaamse vang* en de *Hollandse vang* of *stutvang*. De *hoepelvang* kan worden onderverdeeld in de *houten-* en *stalen hoe-*

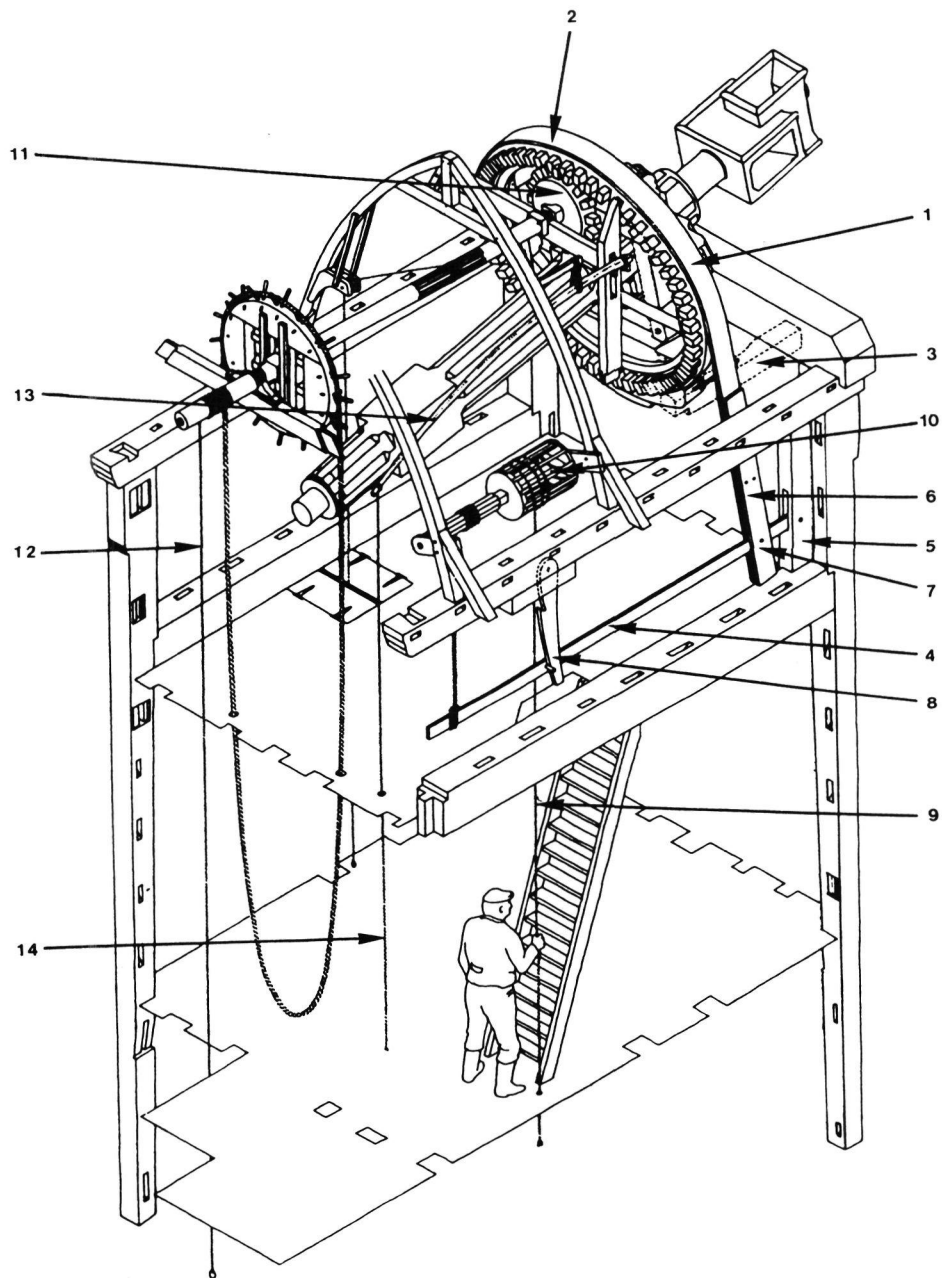

Afb. 51. vang

- | | |
|---------------|-----------------|
| 1. vangplank | 8. vanghaak |
| 2. rug | 9. vangtouw |
| 3. hond | 10. vangtrommel |
| 4. vangbalk | 11. luiwiel |
| 5. vangezels | 12. luipeer |
| 6. sabelijzer | 13. wip |
| 7. vangbout | 14. luitouw |

II.3

pelvang. Zie voor de benamingen van de diverse typen van vanginrichtingen de lemmata HOEPELVANG, BLOKVANG enz.]

vang: *vanj* K 353, L 163, 164, 192, 209, 213, 216, 246, 246a (*prām* wel bekend; niet gebr.), 250, 268, 288, 288a, 288b, 292, 313, 316, 318, 319, 321, 324, 325, 326, 327, 328, 330, 353, 355, 369, 378, 430, 432, Q 14, 112, 193; **prang:** *pranj* K 318, 357, P 46, 51; **praam:** *prām* L 210, 211, 245, 265, 265c, 267, 286 (*pranj* ook bekend; niet gebr.), 288, 288a, 288b, 289, 292, 292a, 300, 318, 318a (*vanj* ook bekend; niet gebr.), 319, 320a, 321, 324, 325, 326, 327, 330, 369, 370, 371, 374, 375, 377, 381b, 382, 385, 419, 420, 421, 432a, Q 9, 11, 15, 19, 36, 193; *prām* L 286; *prōm* L 316; **prem:** *pre-m* L 383, Q 15; *pre-m* L 423; **vangwerk:** *vanjwērak* L 289.

HOEPELVANG

(N O, 12v)

[Houten of metalen molenrem in de vorm van een hoepel. De hoepelvang heeft dezelfde onderdelen als de *Vlaamse vang*, alleen zijn de vangstukken vervangen door één doorgaande houten of metalen band.]

ijzeren vang: *izərən vanj* L 289.

VANGPLANK

(N O, 12b)

[Houten of metalen band om het vangwiel waarmee de molen tot stilstand kan worden gebracht. De houten vangplank is doorgaans aan de binnenzijde voorzien van zaagsneden en aan de buitenkant versterkt met een of twee metalen strip- pen. Zie afb. 51.1]

praamband: *prāmbant* L 289; *prāmbantj* L 292a; **vang:** *vanj* L 289, Q 112.

BLOKVANG

(N O, 12v)

[Reminrichting aan het aswiel van een windmolen.

De *blokvang* is in het algemeen opgebouwd uit vier tot zes stukken, de *blokken*, die met metalen beslagstukken, de *maanijsers*, aaneen zijn gekoppeld en een rondgaand, al dan niet scharnierend, geheel vormen. De beide eindblokken van de vang, het onderste (*sleep- of buikstuk*) en het bovenste (*sabelstuk*), zijn respectievelijk verbonden met het rechter voeghout of de rechterdaklijst en de *vangbalk*. Het *sabelstuk* en de *vangbalk* zijn door middel van het *lange sabelijzer* aan elkaar bevestigd. Als de *vangbalk* vrij hangt, komt het hele gewicht ervan via het lange sabelijzer aan het *sabelstuk* te hangen waardoor de gehele blokkenring, de *vang*, om het aswiel geklemd wordt. De as met het gevluucht kan op

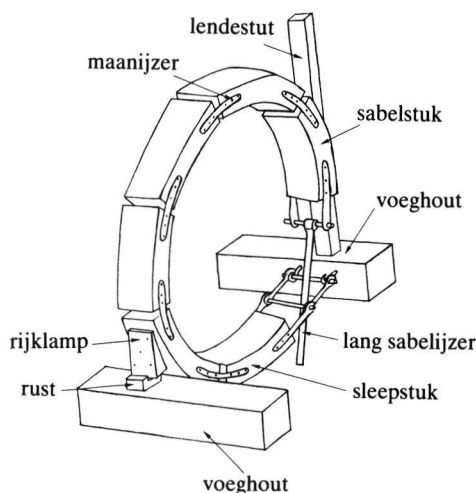

Afb. 52. blokvang

deze wijze afgeremd worden. Zie ook het lemma VANG en afb. 52.]

blokvang: L 289 (vier delen); **blokprang:** *blokpranj* P 51; **steuntjesvang:** L 289 (zonder sleepstuk); **steuntjespraam:** L 292a; **praam:** *prām* L 432.

VANGSTUKKEN

(N O, 12c)

[De vier tot zes losse stukken hout waaruit de blokvang is opgebouwd. De vangstukken zijn in het algemeen met metalen beslagstukken, de maanijsers, aan elkaar bevestigd. Zie ook afb. 52.]

vangstukken: *vanjstøka* L 164; *vanjstøka* L 289; **praamstukken:** *prāmstøka* L 374; *prāmstøk* (enk.) L 211.

MAANIJZERS

(N O, 12j)

[De metalen verbindingen tussen de vangstukken, eventueel ook een doorgaand ijzeren maanstuk over alle vangstukken of over de lussen van de stukken. Zie ook afb. 52.]

vangijzers: *vanjizərs* L 289; **praamijzer:** *prāmis-dər* L 292a; **ijzeren band:** *isərə bantj* L 374.

SLEEPSTUK

(N O, 12d)

[Elk van de beide eindblokken van de vang. Het woordtype *teenstuk* heeft zijn naam waarschijnlijk ontleend aan de stut die als een soort teen tegen dit gedeelte van de vang aandrukt. Zie ook afb. 52.]

sleepstuk: *slejpstøk* L 319; *sləp-* L 211; *slejpstøk* L 289, 374; *šlejpstøk* L 292a; **teenstuk:** *tianstøk* L 289; *tianštøk* L 292a; **veer:** *vēr* L 265.

VANGBALK

(N O, 12l; A 42A, 80; monogr.)

[De zware balk die de vang aantrekt. De vangbalk is met één uiteinde aan de *vangezel* bevestigd, terwijl het andere einde los hangt en op en neer kan bewegen. In de buurt van het *vaste einde* is de balk door middel van het *lange sabelijzer* met het *sabelstuk* van de vang verbonden. Zie ook afb. 51.4 en 53.]

vangbalk: *vanbalæk* K 353, L 163, 164, 165, 192, 209, 211, 213, 216, 246, 246a, 250, 265, 268, 287, 288, 288a, 288b, 288c, 289, 289*, 289a, 289b, 292, 313, 316, 318a, 318d, 318e, 325, 326, 327, 328, 330, 355, Q 193; **prangbalk:** *pranbalæk* K 357, P 46; **praambalk:** *prāmbalæk* L 210, 245, 265c, 267, 286, 288, 288a, 289, 291, 292, 292a, 300, 318, 319, 320a, 321, 326, 369, 375, 377, 381b, 432, 432a, Q 36; **rembalk:** L 292; **voegbalk:** *vōx-balæk* L 374.

BALLAST

(N O, 12u)

[Het extra gewicht dat aan het vrij hangende eind van de vangbalk wordt bevestigd om de trekkracht van de vang op te voeren. In L 289 kende men daarvoor een kist waarin men de ballast kon plaatsen.]

ballast: *balast* L 211, 289; **vangvulling:** *vanvøleŋ* L 289; **gewicht:** *gəwixt* P 51; **verzwaarstuk:** *varzworstøk* L 265; **stuk ijzer:** *støk ežər* L 265; **gesmeed ijzer:** K 357; **ijzer:** *izər* L 432.

RUITER

(N O, 12e)

[De haak of beugel waarmee de kop van de vangplank of het sleepstuk aan de daklijst of aan een speciale balk vastligt.]

ijzeren haak: *izərə hō.k* L 316; **pranghaak:** *pranħøk* P 51; **praamhaak:** *prāmhøk* L 289, 374; **vanghaak:** *vanħøk* L 164; **haak:** *hōæk, høk* P 51; **vangijzer:** *vanizər* L 289; **teenijzer:** *tianizər* L 289; *tianisđər* L 292a; **pin:** *pēn* L 265.

HOND

(N O, 12k; A 42A, 83)

[Stuk hout (in de standerdmolen) waaraan het vanghoofd door middel van een ijzeren haak bevestigd is. Zie ook afb. 51.3.]

stootblok: L 267, 292, 300, 319, 369, Q 36; **stoeltje:** L 165, 292.

SPRANG

(N O, 12b)

[Ijzeren oog waarmee de vang(plank) aan de vangbalk is bevestigd.]

steloog: *stəlōwx* L 289; **oog:** *ōwx* L 374; *ūx* P 51; **stelgat:** *stəlġāt* L 289, 292a; **hol:** *hōl* L 289.

VANGHAAK

(N O, 12o; A 42A, 82; monogr.)

[De van hout of ijzer vervaardigde haak waaraan de vangbalk in ruststand hangt. Zie ook afb. 51.8 en 53.]

vanghaak: L 165, 192, 213, 250, 268, 288, 289, 313, 327; *vanħøk* L 265, 288b, 318a, 330, 355;

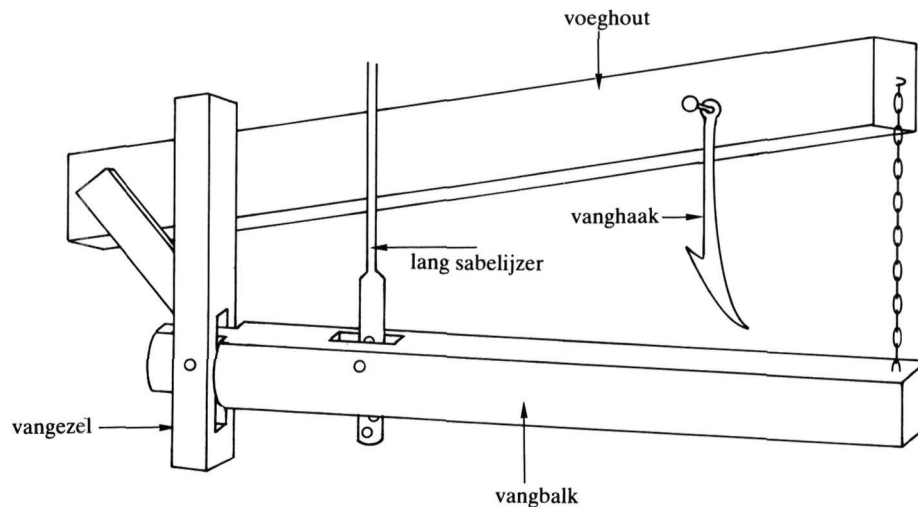

Afb. 53. vangbalkconstructie

II.3

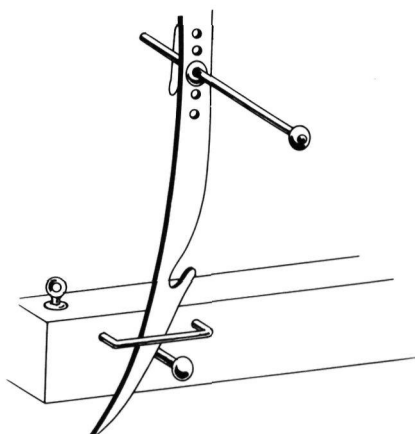

Afb. 54. vanghaak

praamhaak: *prāmhōk* L 245, 286, 288a, 289, 318, 321; *prōm-* L 265c; **pranghaak:** P 46; *prānhōak*, *-hoak* P 51; *prānhōk* K 357; **haak:** L 325, 326; *hōk* L 286, 320a, 353, 374; **praamhaakje:** L 318; **haakje:** L 381b; **sabelijzer:** L 210, 267, 292, 300, Q 36; *sābali. s.-dar* L 288; **sabel:** *sābal* L 211, 216, Q 193; **zwaard:** *zwōwat* K 353; **vangijzer:** L 292; *vanjizar* L 209; *vanjizar* L 288; **molenbek:** *mōlābek* L 292a; *myalā-* L 289; **haal:** L 291.

VANGSTOK

(N O, 12p; A 42A, 84)

[De stok die wordt gebruikt om de vangbalk op te lichten. Aan één uiteinde van de *vangstok* is het vangkoord vastgemaakt waarmee de vang bediend kan worden. Zie ook afb. 55. De functie

van de *vangstok* is te vergelijken met die van de *vangtrommel*. Zie ook het lemma VANGTROMMEL.]

vangstok: L 210, 327; *vanjstok* L 265 (was daar niet gebruikelijk); *vanjstok* L 289; **vangstek:** *vanjstek* L 330; **praamstek:** *prāmstek* L 292a; **remstok:** L 292; **wip:** L 216, 267, 288, 292, 300, 326, P 46, Q 36, 193; *wep* K 353, L 265c, 286, 432; *wōp* L 318, 321; **wipbalk:** *wep-balak* L 288b.

VANGTOUW

(N O, 12q; N O, 12t; A 42A, 85; monogr.)

[Het touw aan de vangstok, waarmee men vanaf de grond of de stelling de vang kan bedienen. Zie ook afb. 51.9.]

vangtouw: L 163, 165, 192, 209, 210, 216, 246, 246a, 250, 267, 268, 288, 289, 292, 300, 313, 325, 326, 327, Q 36, 193; *vanjtoew* L 164, 265, 330; **praamtouw:** L 291, 292a, 318, 319, 321, 326, 327, 369; *prāmtōw* L 245, 286, 288, 289, 318, 318b, 320a, 321, 374, 381b; *prōm-* L 265c; **vangkoord:** *vanjōrt* L 316; **prangkoord:** K 357; *prānjō(ə)r* P 51; **vangreep:** L 213; **vangzeel:** *vanjzēl* L 353; *vanjzijl* K 353; **prangzeel:** P 46; **praamzeel:** *prānzēl* L 432a; **remkabel:** L 292; de volgende term duidt het touw aan waarmee de *pal* wordt vastgezet: **paltouwjtje:** *paltōwkə* L 211; het volgende woordtype betreft waarschijnlijk het touw dat aan de *kneppel* bevestigd is: **kneltouw:** *knēltōw* L 289.

VANGKetting

(N O, 12q; A 42A, 85)

[De ketting aan de vangstok waarmee men vanaf de grond of de stelling de vang kan bedienen.]

vangketting: L 377; *vanjketen* L 288b, 289, 316;

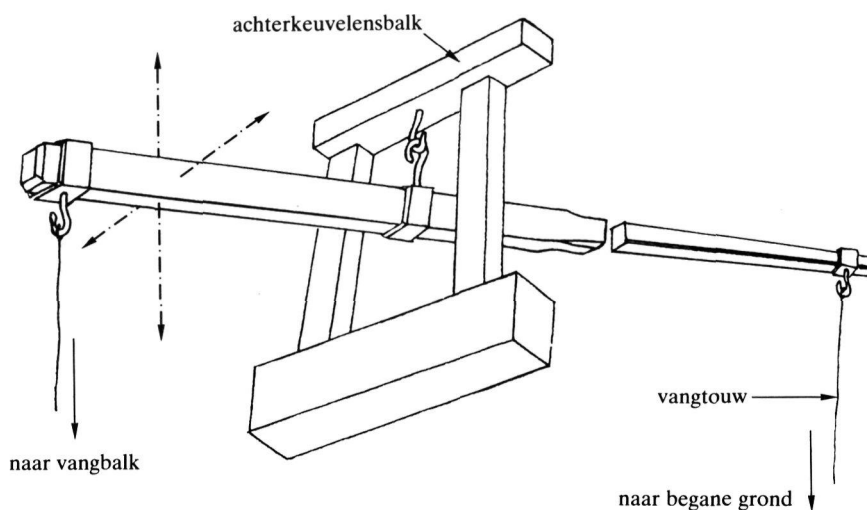

Afb. 55. vangstok

vangketen L 265, 330; **praamketting:** L 377; *prāmketen* L 288a, 318, 319, 321; **remketting:** L 292; **ketting:** L 432; *keten* L 318, 321.

VANGTROMMEL

(N O, 12r; A 42A, 84 add.)

[Het rondsel, de windas of de katrol waarover de *vangketting* of het *vangtouw* loopt in molens zonder *vangstok*. Zie ook afb. 56.]

trommel: *trōmal* L 289; *tromal* L 211, 265, 292a; **vangtrommel:** *vaŋtrōmal* L 164, 289; **remtrommel:** L 163; **praamrol:** *prāmrol* L 319; **katrol:** K 357; *katrol* P 51.

TERUGDRAAIBEVEILIGING, KEER- VANG

(N O, 35c-e)

[Terugdraai-beveiliging aan het *vangwiel* die moet verhinderen dat de *wieken* en de *as* in de omgekeerde richting draaien. Zie ook afb. 57. In

L 265 werd daartoe een *ketting* aan de *roe* gelegd.

De *keervang* bestaat uit een scharnierende *stut* die met twee of drie *kammen* in de *kammen* van het *vangwiel* past en is bevestigd op de *daklijst* van de *steenrechtzijde* in de *standermolen* of op het *linker voeghout* in de *Hollandse molen*. De *kammen* van de *stut* of *pal* zijn zó afgeschuind dat de *pal* bij het *rechts draaien* wordt *opgelicht*. Bij het *terugdraaien* van het *gevlucht* grijpt de *pal* in de *kammen* van het *kamwiel* waardoor dit *stopt*.]

pal: *pal* K 353, L 164, 211, 265, 289, 292a, 330, 374, 432; **klep:** *klep* L 316, 318, 321; **keerklos:** L 164; **knelstuk:** *knelstøk* L 289; **kam:** *kamp* L 319; **stut:** *støt* L 330; **stijp:** *step* K 357, P 51; **stuthout:** L 289; **het hout:** *at høwt* L 318, 321.

AFREMME

(N O, 13a)

[De *molen afremmen* door middel van de *vang*.]

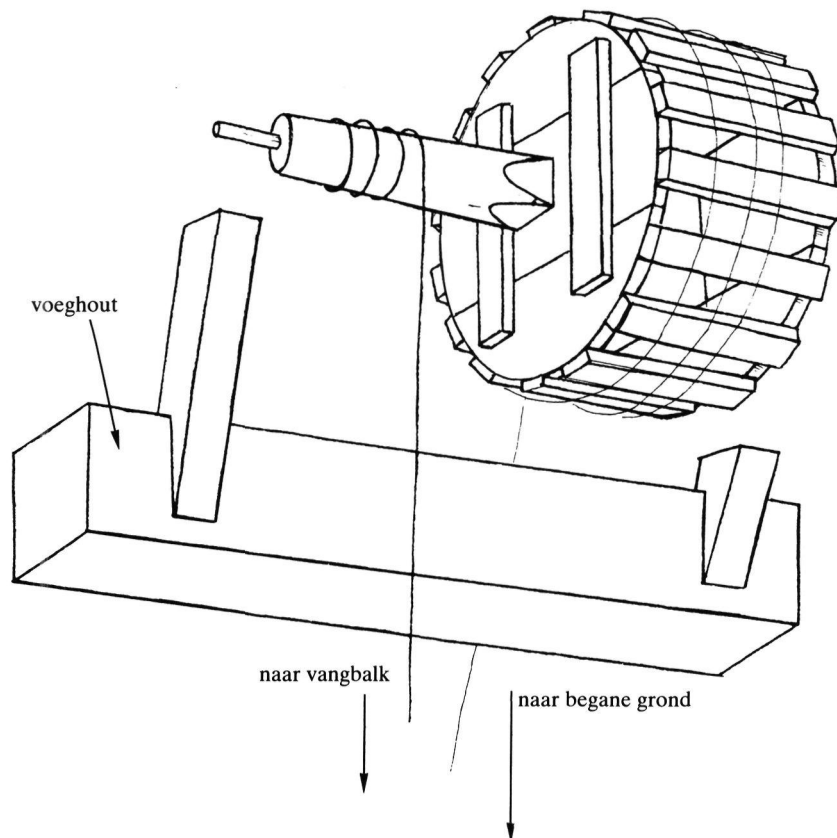

Afb. 56. vangtrommel

II.3

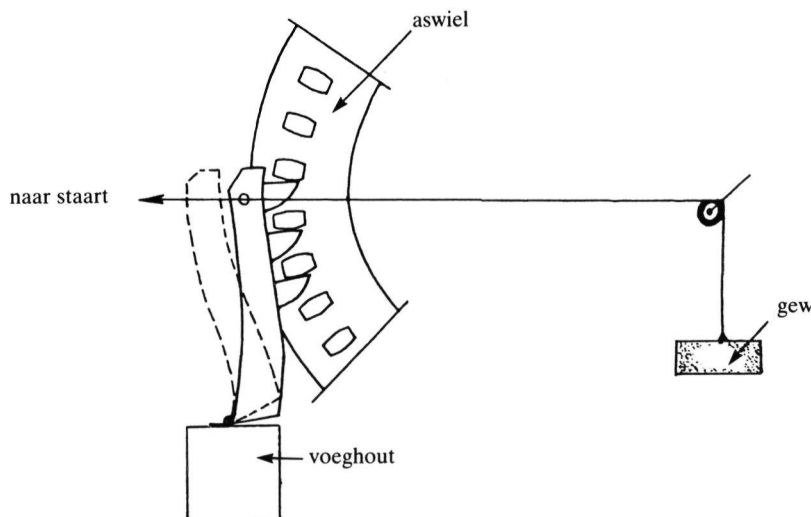

Afb. 57. terugdraaibeveiliging

vangen: L 289; *vayə* K 353, L 164, 316; **(de) vang opzetten:** *vay op-zetə* L 289; **pramen:** *prāmə* L 318, 321; **(de) praam opleggen:** *prām opleqə* L 318, 321; **remmen:** L 211, Q 112; *remə* L 430; **(de) molen stilzetten:** *mōlə stelzetə* P 51; **stilzetten:** *stelzetə* L 289, 319; *stelzetə* L 374; *stelzetə* L 265, 292a; **stilleggen:** K 357, P 51; **stilhouden:** *štelhājə* L 330; **ophouden:** *ophōjə* L 374.

STOTEN

(N O, 13b)

[Het schokken van de reminrichting bij te straf afremmen.]

stoten: *stōtə* L 164, 289; *stoatə* L 374; *stuətə* L 265, 289, 292a, 318, 321; *štūətə* L 330; *stuwətə* K 353; **bobbelen:** *bōbələ* L 318, 321; **schobberen:** *sxōbərə* L 211; **verkeerd werken:** *vərkīrt werəkə* L 316.

DE VANG LICHTEN

(N O, 13c)

[De vang losmaken zodat de molen gaat draaien. Dit gebeurt door aan het vangtouw te trekken waardoor de vangbalk weer aan de vanghaak komt te hangen.]

(de) praam aftrekken: *prām āftrekə* L 432; **(de) prang oplichten:** *prāy oplextə* P 51; **ondersteken:** *ōņərstēkə* L 289, 292a.

IN GANG ZETTEN

(N O, 13c)

[De molen, na stilstand, weer in werking stellen door de vang te lichten en door eventueel een

eruit gelicht tandwiel of rondsels weer mee te laten draaien.]

aantrekken: *āntrekə* L 289; *āntre-kə* L 292a; **aanzetten:** *ānzetə* L 319.

AANLOPEN

(N O, 13c)

[Het, na stilstand, weer gaan draaien van de molen nadat de vang gelicht is.]

aanlopen: *anlōpə* L 211; *anluəpə* L 265; *ānlōwpə* L 289, 330; **inlopen:** *enlōpə* L 164.

SCHORTEN

(N O, 13d)

[Een deel van de molen buiten werking stellen bij te weinig windkracht.]

stilzetten: *stelzetə* L 164; **stilleggen:** *stillegə* L 316; **afzetten:** *āf-zetə* L 330; **loslopen:** *lōslōpə* L 211; **uitlichten:** *ytlextə* L 211; **stenen afstoten:** *stējn āfstuətə* L 289; het volgende woordtype geeft meer het gevolg aan van het buiten werking stellen van een deel van de molen: **met één molen malen:** K 357, P 51.

DOOR DE VANG SCHIETEN

(N O, 13c)

[Gezegd van de molen, wanneer deze plotseling gaat draaien ondanks het feit dat de vang om het aswiel klemt.]

door de praam gaan: *dōr də prām gōn* L 330; **der tussenuit gaan:** *dər tōsə-ūt-gōn* L 374.

Overbrenging van de drijfkracht naar de stenen in de standerdmolen

RONDSEL

(N O, 14a; A 42A, 11; Sche 42; N O, 41f; N D, 21; N D, 25)

[Het spijlen- of stavenrad dat aan de bovenzijde van het staakijzer is bevestigd. Bij de standerdmolen loopt dit rad in het aswiel, bij de Hollandse molen in het spoorwiel.

Het *rondsel* is opgebouwd uit twee evenwijdige schijven die verbonden zijn door op regelmatige afstand loodrecht geplaatste staven. Zie ook afb. 58 en 59 en de toelichting bij het lemma **RONDSEL VAN DE WATERMOLEN.**]

rondsel: K 357, L 216, 267, 292, 300, 313, 353, 377, 381b, P 51, Q 36, 112; *rõntsål* L 292a; *ronstål* L 211, 245, 246, 246a, 286, 288, 288a, 318; *rõnsål* L 163, 192, 250, 265c, 268, 289, 316, 332, 432, 432a, P 46, 51, 57; *ronsal* L 286, 313, 318, 319, 320c, 321, 325, 326, 327, 355, 369, 374, 377, 419, 421, 430, Q 9, 11, 193; *rõnsål* K 353; *ronjsål* L 385; *ronzal* L 355; *rũansål* Q 19; *rõnsål* L 300, 330, 383, Q 9; *rõnsål* L 330; **rondseltje:** *rõnsålka* L 330; **klein rondsel:** *klejn rontsål* L 288b.

STAVEN

(N O, 14b; N O, 50f; Vds 92; Jan 103; Coe 83)
[De spijlen van het *rondsel* of van de *wieg* in zowel de water- als de windmolen. Zie ook afb. 58.

In de meeste watermolens uit het onderzoeksgebied was het *rondsel* vervangen door een, vaak

metalen, kamrad. De benamingen voor de *kammen* van dit soort raderen zijn geplaatst in het lemma **KAMMEN.**]

staven: L 165, 192, 210, 213, 214a, 216, 250, 267, 268, 288, 291, 292, 300, 318, 319, 326, 327, 328, 369, 375, 381b; *stāvå* L 209, 211, 245, 246, 246a, 265, 286, 288b, 289, 292a, 313, 353, 355; *stāvå* L 265c; *stō.vå* Q 162, 240; *stēf* L 316; *stēaf* L 319; *stē.f* L 318, 321; *stēf* L 289, 318a, 320a, 368 (enk. *stā.f*), 372 (id.), 374; *stēf* L 330, 430, Q 99* (enk. *stāf*); *stēf* Q 112; *stēvå* Q 113; *stēf* L 432; *stēv* L 321a (enk. *stā.f*), 362 (id.), 368 (id.), 415 (id.); **pinnen:** *penå* L 416 (enk. *pen*); **spillen:** K 357, P 46, 51, 57; *spelå* K 353, P 53, 56, 57, Q 71, 75; **ijzeren spillen:** *ęazara spelå* P 51; **ijzeren sponnen:** *ęazara spõnå* Q 74; **ijzeren speken:** *ęazara spejka* Q 74; **ijzeren bouten:** *ęazara bõta* P 56.

SCHIJVEN

(N O, 14c; Vds 96)

[De twee ronde schijven van het rondsel waartussen de staven zijn bevestigd. Zie ook afb. 58.]

rondselschijven: L 432; *ronsålšivå* L 318 (van hout), 321 (id.); **lantaarnschijven:** *lat-gansxejvå* P 57; **schijven:** *sxivå* L 211, 289; *šivå* L 292a, 330; *sxøvå* L 316; **rollen:** *rolå* Q 75; **platen:** *plõat* (enk.) Q 74.

BOVENSCHIJF

(N O, 14d)

[De bovenste van de twee schijven van het rondsel. Zie ook afb. 58.]

bovenschijf: *bõvasxif* L 289; *bõvåšif* L 292a;

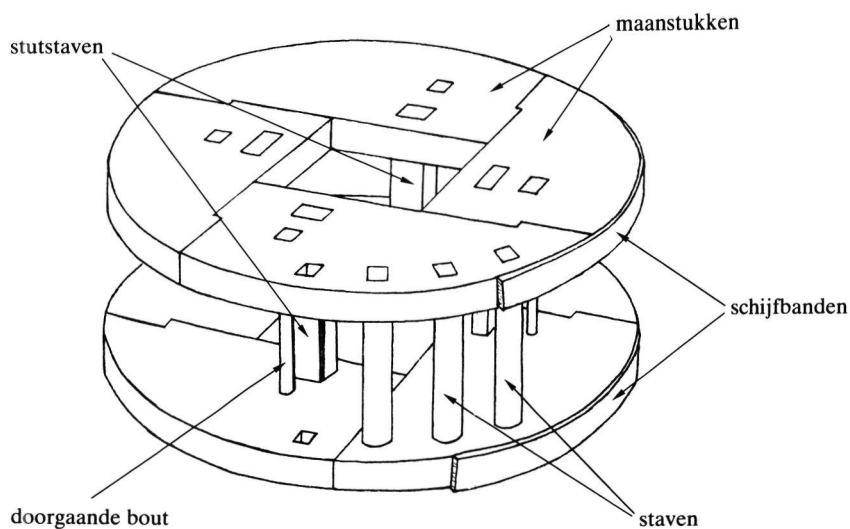

Afb. 58. rondsel of wieg

II.3



Afb. 59. spoorwiel, rondsel en staakijzer in bergmolen De Welvaart te Horn

bǒvasxiāf L 164; **bovenste schijf:** *buāvanstā sxif* L 289; *bǒvānstā* ~ L 318, 321; *bovāstā sxǒf* L 316; *bǒvalstā šif* L 330.

ONDERSCHIJF

(N O, 14e)

[De onderste van de twee schijven van het rondsel. Zie ook afb. 58.]

onderschijf: *ǒndārsxiāf* L 164; *ǒnārsxif* L 289; *ǒnārsif* L 292a; **onderste schijf:** *ondārstā sxǒf* L 316; *ǒnārstā sxif* L 289; *ǒnārstā šif* L 318, 321; *ǒnālstā* ~ L 330.

SCHIJFBANDEN

(N O, 14f)

[De metalen banden om de twee schijven van het rondsel. Zie ook afb. 58.]

In L 318 en L 321 ontbraken deze banden; daar waren de rondselschijven van ijzer.]

repen: *rejpā* L 289, 292a; *riāpā* L 289; **banden:** K 357, P 51; *bēnt* L 265 (enk. *bant*); *benj* L 374; **ijzeren banden:** *īzāra bentj* L 289; **klembanden:** *klembenj* L 330; **velgen:** *velāgā* L 289.

GANG KAMMEN

(N O, 11n; Jan 108)

[Een volledige kring van kammen bij elkaar in raderen als het aswiel, de bonkelaar of het kroonrad.]

gang: *gāj* L 164, 211, 432, P 51; *gā.ŋk* L 360, 362; *gā.ŋk* K 353, L 289, 292a, 318, 319, 321, 330; **stel:** *štel* Q 204a; **werk:** *wērāk* L 292a.

IN ELKAAR GRIJPEN

(N O, 11a; Vds 94; Jan 113; Grof 104)

[Het in elkaar grijpen van kammen en staven.

Het aswiel van de standermolen loopt rechtstreeks in één of meer rondsels of bonkelaars boven het staakijzer; dat van de Hollandse molen loopt in een rondsel of in een bonkelaar die op zijn beurt weer meerdere rondsels boven staakijzers kan aandrijven. Bij de watermolen grijpen de kammen van het aswiel in het algemeen in de staven van een rondsel onder het staakijzer of, bij een molen met meer steenkoppels, in een rondsel dat een groot horizontaal wiel, het kroonrad, aandrijft. Het kroonrad kan op zijn beurt één tot vier rondsels in beweging brengen.]

kammen: L 289; *kamā* L 292a, 316, 372, P 176, 177a, Q 77, 77a, 83; *kemā* P 184, 195, Q 160a; *kejma* L 292a; **ineenkammen:** *enēnkamā* Q 83; **juist kammen:** *žyst kamā* L 372; **goed kammen:** *gōt kemā* L 330; **in mekanderen pakken:** *en mākānārā pakā* P 51; **pakken:** *pakā* L 321a, 361, 362, P 53, 119, 120, 187, 195, Q 74, 77, 78, 79a; **sporen:** *spōrā* L 164; **tanden:** *tānā* P 187; **opeen draaien:** *ǒpejn drēā* Q 159; **ineen lopen:** *enejn lǒwpā* P 188, Q 160; **in de voegen draaien:** *en ā vūgā drēā* Q 164; **goed passen:** *gut pasā* P 58.

NIET IN ELKAAR GRIJPEN

(Jan 114; Coe 88; Grof 111)

[Gezegd van kammen en staven, respectievelijk raderen die niet goed in elkaar grijpen. Zie ook de toelichting bij het lemma IN ELKAAR GRIJPEN.]

de volgende termen hebben als onderwerp *de kammen:* **niet kammen:** *nē.t kamā* Q 95; *ni.* ~ Q 241; *ni. kemā* Q 162; **opeen pakken:** *ǒpē.n pakā* Q 88, 162; *ǒpin* ~ Q 240; **wringen:** *vriŋā* Q 188; **kraken:** *krā.kā* Q 181, 188; **stoten:** *stō.tā* Q 240; *stu.tā* Q 88, 180; **de kam is niet goed:** *dā kamp es nī gūt* P 188; de volgende termen worden gebruikt om aan te duiden dat de kammen te diep staan: **achterkammen:** L 211; *axtārkamā* L 372; **overkammen:** *ǒvārkemā* L 330; **diep werken:** *dēp wērākā* L 289; **te diep vatten:** *tā dip >vatā* L 265 (bij overkruien); **voorbijlopen:** *vǒrbējlōpā* L 211; **vervonderen:** *vārvōŋjālā* L 374; de volgende termen hebben als onderwerp *de raderen:* **vastkammen:** *vastkamā* L 370; **verlopen:** *vārlǒj.pā* L 368; **niet ten goede in het werk lopen:** *nēt tā gō.j en t werk lǒjppā* L 362.

BEET

(N O, 11a)

[De plaats waar de ene kam tussen twee andere kammen of spullen grijpt.]

beet: *bēt* L 211, 265.

OP STEEK ZETTEN

(Vds 93; Jan 111; Coe 87; Grof 111)

[Kammen op de juiste afstand van elkaar op het rad bevestigen en op een met behulp van een passer aangebrachte lijn afsnijden.]

op steek zetten: *op stē.k zētā* L 321a, 361, 362, 368, 372, 372a, 415, 417; *op stik-zētā* P 57; *op sti.k* ~ Q 162; **de steek geven:** *dā stik gēāvā* Q 78; **op punt zetten:** *op pōnt-zētā* P 195; **de kammen zetten:** *dā kem zētā* L 368; **regelen:** *reĵgālā* P 184; **tanden bijstellen:** *tan bi.stēlā* Q 188; **tanden grif-felen:** *tā.n grōfālā* Q 181; **bijsnijden:** *beāsneā* P 57.

OP STEEK STAAN

(Vds 93; Jan 111; Coe 87)

[Gezegd van de kammen wanneer zij op de juiste afstand van elkaar op het rad bevestigd zijn en op de juiste wijze bijgewerkt zijn.]

op steek staan: *op stē.k stō.n* L 368, 372; *op stē.k stō.n* Q 88, 180, 240; *op stē.k* ~ Q 95; *op stēk stōn* P 51, 57, Q 83; *op stik* ~ P 56, 57, Q 77a; **op maat staan:** *op mō.t stō.n* Q 162; *op mōāt stō.n* Q 241; *up mōt stōn* Q 240; **correct staan:** *krek stō.n* Q 188.

KAMMEN ZETTEN

(Grof 110)

[Versleten houten kammen vervangen door nieuwe.]

kammen zetten: [*kammen*] *zētā* P 119, 187; **kammen steken:** [*kammen*] *stēkē* P 187; **tanden zetten:** [*standen*] *zētā* P 120, 176, 187, 188, 195, Q 77, 78, 159, 160, 160a, 164; **tanden steken:** [*standen*] *stēkē* P 177a; **vervangen:** *vārvaņā* P 184.

SCHIETSTAVEN

(Jan 107)

[De staven die uit het rondsel verwijderd kunnen worden. Hierdoor kan een maalgang tot stilstand worden gebracht.]

schietsstaven: *šētstēf* L 372; *šētstēv* L 362.

SCHIETSTAVEN VERWIJDEREN

(Jan 107 add.)

[Schietsstaven verwijderen uit het rondsel van niet te gebruiken steenkoppels.]

staven uithouwen: *stēv ūthōjwā* L 362, 415.

HET RONDSSEL LICHTEN

(Coe 93; Grof 114)

[Het rondsel van niet te gebruiken steenkoppels met behulp van een hefboom uit het aswiel lichten.]

omhooglichten: *ōmhuaxlīxtā* P 177a; *ōmhōwx-* P 187a; **oplichten:** *oplōxtā* Q 88; **oplichten:** *oplōftā* Q 95, 188; **overlichten:** *ōjvārīxtā* P 195; **uitlichten:** *ōtīxtā* P 119, 120, 188, 195, Q 78, 159, 160; **omhoog doen:** *ōnuex dōn* P 176; **omhoog zetten:** *ōmhōwx zētā* Q 160a; **omhoog pítsen:** *ōmhō.x pētā* Q 180; **omhoogdraaien:** *ōmhōwxdrēā* P 187; **omhoogstoten:** *ōmhōwxstōwtā* Q 164; **uitstoten:** *ōwtstō.ta* Q 162; **afdoen:** *āf.dū.n* Q 241; **aflaten:** *ōfluātā* P 184; **uittrekken:** *ōwttrēkā* Q 181; *ōttrēkā* Q 240; **uittkoppelen:** *ōwtkōpālā* Q 240.

GELUID MAKEN, GEZEGD VAN DE KAMMEN

(N O, 11p; Vds 95; Jan 114; Coe 89; Grof 112)

[Het geluid van de kammen van het aswiel bij het malen. Afhankelijk van het al dan niet goed functioneren van het gangwerk hoort men een aangenaam of een onaangenaam geluid. Dit laatste is bijvoorbeeld het geval wanneer de kammen niet op de juiste steek zijn gezet.]

zoemen: L 318, 321; **fluiten:** K 357; *flōātā* P 51; **rammelen:** L 211; *ramālā* L 372, 417, P 187, 195, Q 160, 160a, 162, 240, 241; **slaan:** L 362; *slōn* P 120, 177a; **daveren:** *dō.vārā* Q 180; *dōvārā* Q 78, 159, 164; **bobberen:** *bōbārā* Q 95; **schoggelen:** *šūgālā* Q 240; **schoggen:** *šūgā* Q 162, 188; *šūkā* Q 88, 181, 188; **stoten:** *stōwtā* P 119; **een stoot geven:** *nā stōwt-gēāvā* P 184; **kloppen:** *klōpā* P 57, 119, Q 71, 74; **een slag geven:** *nā slōx-gēāvā* P 188; **slagen geven:** *slēax-gēāvā* Q 164; **slag hebben:** *slā.x hōbā* L 361; **grobblen:** *grōbālā* L 370; **klatsen:** *klatsā* L 360; **kraken:** *krākā* P 51; **knarsen:** L 374; **bruisen:** *brūzā* Q 204a; **snerpen:** *snērāpā* L 265; **spelsteren:** *spelstārā* L 415.

NOTENZANG

(N O, 11o)

[Het geluid dat de kammen maken wanneer zij goed werken.]

notenzang: *nōtāzāņk* L 289; *nuātā-* L 292a.

VERKRAPPEN

(N O, 11q)

[Het aantal kammen van het aswiel vergroten om de stenen sneller te laten lopen. Daardoor verandert de *steek*, de afstand tussen de kammen of staven onderling. Zie ook de lemmata OP STEEK ZETTEN EN OP STEEK STAAN.]**versteken:** *vārstēkā* L 289; **opvoeren:** *ōp-vurā* L 265; **meer laten werken:** *mir lōtā wērākā* L 289; *miar lōtā we.rkā* L 292a.

II.3

BEET

(N O, 14g; Jan 109; Coe 84; Grof 105; N O, 11o)
[De slijtage aan zowel de kammen van het aswiel als aan de staven van het rondsel.]

beet: *bēt* K 353, L 211, 265, 289, 318, 321, 415, 432; *bi.at* L 372; *bēt* L 292a; *bētā* L 164; **het verslijten:** *hət vərslī.tā* Q 95; **het wegvreten:** *ət wəxvrētā* L 265; **slijt:** *slejat* P 119, 120, 176, 177a, 184, 187, 188, 195, Q 159, 160, 160a, 164; *slajt* Q 181; *slī.t* Q 88; **sleet:** *slē.t* Q 88, 162, 180, 188, 240, 241; **slijtsel:** *šlītsəl* L 330; **slijtage:** *slitāžā* L 289; *slitāž* L 316; de volgende term wordt gebruikt om de ruimte aan te duiden die ontstaan is door slijtage: **speling:** *špēlēŋ* Q 99*.

INBIJTEN

(N O, 14g; Grof 105)

[Het slijten van de kammen van het aswiel en de staven van het rondsel.]

afslippen: *afslētjā* L 265; **opslijten:** *opslētā* P 51; **verslijten:** de kammen zijn – *vərslētā* Q 78; **sletig worden:** *slētēx wōrā* K 357; *slētix wōrā* P 51; **uitlopen:** *ūtlōpwā* L 430; **te diep werken:** *tā dēp wērākā* L 374.

KAMMEN EN STAVEN INSMEREN

(Jan 110; Coe 85; Grof 107)

[De houten kammen en staven insmeren teneinde beet te voorkomen. De molenaars gebruiken daar verschillende produkten voor zoals *bijenwas* (L 372a), *zeep* of *sunlightzeep* (L 362, L 372, L 415, P 177a), *bruine zeep* (P 119, P 195), *boensel* (Q 78), *grafiet* (K 356, L 372a), *potlood* (P 176, P 177a, P 187, P 195), *gemalen potlood* (Q

164), *vet* (P 184, P 187, Q 78, Q 159) en *shell-olie* (P 120).]

insmeren: *ēnsmē.rā* Q 95, 181, 188; *en-* Q 88, 180, 241; *ejnsmē.rā* Q 162; *en-* L 372, 372a; *en-smī.rā* L 417; **smeren:** *smē.rā* L 321a; *smērā* P 176, Q 240; *smērā* P 119, 177a, 184, 187, 195, Q 77, 159, 164; *smīā.rā* L 362, 368, 415, 416; *smē.rā* Q 162, 240; *smērā* Q 77; **vegen:** *vēgā* L 415; **boenen:** *bunā* L 372a; **vet deraan doen:** *vət-drōān dun* Q 78.

KAMMEN VEGEN

(Jan 112; Coe 86)

[De hoeken van uitgesleten kammen en staven bijwerken.]

Het *vegen* gebeurt volgens de invullers uit Q 162 en Q 241 met een beitel.]

vegen: *vēgā* L 360, 372, Q 240, 241; **afsteken:** *ōfstē.kā* Q 162; **afschaven:** *afsxōvā* Q 240.

DOOR DE KAMMEN SLAAN

(Jan 101 add.)

[Bij het openen van de maalsluis moet de molenaar zeer voorzichtig te werk gaan, opdat er niet ineens een zeer grote kracht op het raderwerk wordt uitgeoefend. Gebeurt dit toch, dan slaan de kammen stuk. In L 415 zei men dan: **anders vliegen de kammen** (*andərs vlēgā dā kem*) (Jansen, pag. 70).]

het rad slaat door de kammen: *hət rā.t slēt dīr dā kem* L 360; **het jaagt door de kammen:** *hət jēxt dīr dā kem* L 416; **het jaagt door de kammen henen:** *hət jēxt dīr dā kem hīā.nā* L 415; **het jaagt door het molenwerk:** *hət jēxt dīr ət mīā.lāwērək* L 415.

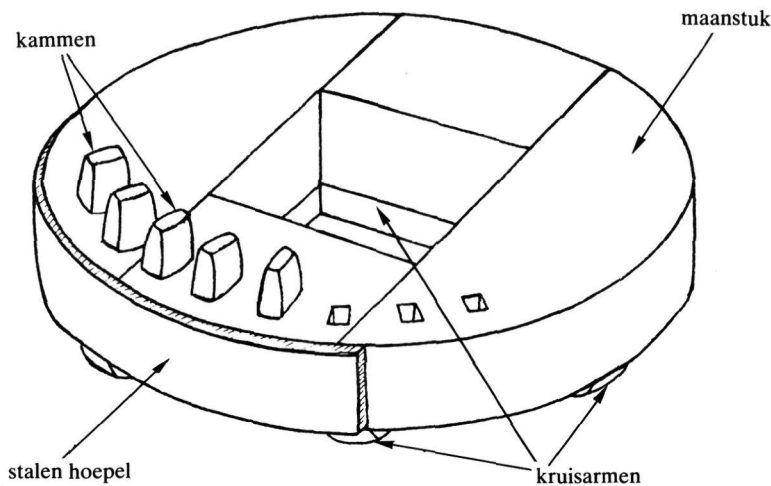

Afb. 60. bonkelaar

BONKELAAR VAN HET STAAKIJZER

(N O, 14h; A 42A, 13; N O, 41g; A 42A, 55)
 [Liggend wiel met op de buitenrand rechtopstaande kammen, dat in sommige windmolens in plaats van het rondsel aan het bovenste uiteinde van het staakijzer bevestigd is. Zie ook afb. 60. Een aantal woordtypen is mogelijk ook van toepassing op een horizontaal wiel waarbij de tanden in het verlengde van de cirkelstraal staan.]
bonkelaar: L 163, 164, 165, 210, 211, 216, 289, 319, 369, Q 193; *bønkalēr* L 374; *bønkalēr* Q 99*; *bønkalār* L 265; *bøntalār* L 286; **bonkel**: *bønkal* L 355; **kroonrad**: L 267, 292, 300, Q 36; *krønრāt* L 374; **groot rad**: *gruə. t rāt* L 330; **tandrad**: *tantrāt* L 289; **kamrad**: L 325; *kamprāt* L 265c; **kroonwiel**: P 46; **spoorwiel**: L 300; **commandowiel**: P 46.

STAAKIJZER VAN DE WINDMOLEN

(N O, 14i; N O, 14o; A 42A, 14; A 42A, 15; Sche 43; A 42A, 22)

[De rechtstaande spil in de windmolen waaraan aan de bovenzijde het rondsel of de bonkelaar is bevestigd en aan de onderzijde de klauw die in de rijen van de looper past. Zie ook afb. 64.29 en 59. Achter de plaatscode is tussen haakjes vermeld van welk materiaal het staakijzer was vervaardigd. Zie ook het lemma STAAKIJZER VAN DE WATERMOLEN.]

staakijzer: K 357, L 192 (van ijzer), 210 (id.), 213 (id.), 216 (id.), 250 (id.), 267 (id.), 268 (id.), 288b (id.), 292 (van hout), 322a, 326 (van ijzer), 353 (id.), 381 (id.), P 46 (id.), Q 36 (id.); *stākežər* L 265 (van ijzer); *stākēžər* P 51; *stākēžər* L 378,

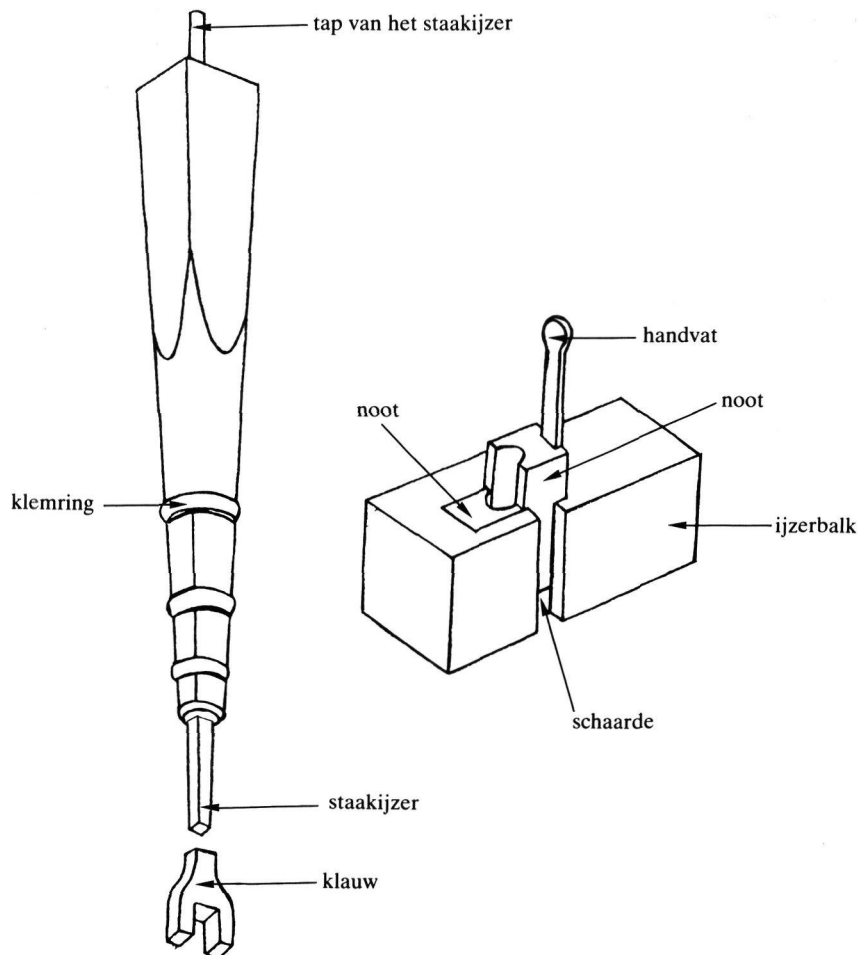

Afb. 61. staakijzer en schaarde

II.3

419, 420, 421; *stākējzər* L 355 (van ijzer); *stākizər* L 164, 209 (van ijzer), 211, 245 (id.), 246 (id.), 286 (id.), 288 (id.), 288a (id.), 289, 318 (id.), 318a (id.), 320a (id.), 321, 374, 377 (id.), Q 9, 14; *stākizər* L 319 (van ijzer), 324, 369 (id.), 370, 371, 423, Q 11; *stākisdər* L 289, 292a; *stākizər* L 286, 313 (van ijzer); *stākizər* L 300 (van hout), 325 (van ijzer), 330, 383, 385, 432a, Q 19, 193 (van ijzer, met hout beslagen); *stākizər* L 327 (van ijzer); *stōkēzər* K 353; *stōkizər* L 246a (van ijzer); **staalijzer**: *stōlizər* L 316; **spil**: *spel* L 265c (van ijzer); *špel* L 430.

SPILGAT IN DE IJZEBALK, SCHAARDE

(N O, 14j)

[Gat in de ijzerbalk, waarin het bovenste uiteinde van het staakijzer draait. Het spilgat is zo geconstrueerd, dat het staakijzer er op eenvoudige wijze uit verwijderd kan worden. Doorgaans bestaat de lagering van de tap van het staakijzer uit één of twee blokken hout, waarvan er één gemakkelijk uitgelicht kan worden. Zie ook afb. 61 en het lemma NOOT.]

staakgat: *stāk-gāt* L 289, 292a; **nootgat**: L 164; *nōt-gāt* L 289; *nōt-gat* K 353; **noot**: *nōt* L 211; **loop**: *løp* L 318, 321; **kalf**: *kōf* L 374; **gloof**: *glōf* P 51.

NOOT

(N O, 14k; N O, 14j)

[Het blokje hout dat het bovenste uiteinde van het staakijzer in het spilgat van de ijzerbalk op zijn plaats houdt. Bij het loskoppelen van het staakijzer wordt de *noot* weggenomen. Zie ook afb. 61.]

noot: *nōt* L 164, 318, 319, 321, 374; *nōt* L 292a; *nōt* K 353; *nōt* L 330; *nōt* L 289; **nootblokje**: *nōt-blōkskə* L 211; **blok**: *blōk* P 51; **klampje (van de pinbalk)**: *klemkə* K 357, P 51; **spie/spij**: *spi* L 316.

WERVEL

(N O, 16k)

[Draaibaar stel evenwijdige balken die rond het bovenste uiteinde van het staakijzer bevestigd zijn. De wervel houdt het uiteinde van het staakijzer op zijn plaats en maakt het mogelijk het staakijzer uit de schijfloop te trekken. De wervel kan in voorkomende gevallen met behulp van stuurtoeven vanaf de steenzolder bediend worden.]

wervel: *wervəl* Q 20.

TAP VAN HET STAAKIJZER

(N O, 14m)

[Het ronde bovengedeelte van het staakijzer dat

in het spilgat van de ijzerbalk draait. Zie ook afb. 61.]

kop: *kōp* L 289, 292a; **nootrondey**: *nōttrondey* L 211; **spil**: *spel* L 164, 374.

IJZERREEP

(N O, 16j)

[Het touw waarmee het staakijzer en het daarbij behorende rondsel uitgelicht kunnen worden.]

koord: *kōrt* L 316; **touw**: *tōw* Q 99*; **reep**: *rēp* L 374.

TAKEL VOOR HET STAAKIJZER

(N O, 16j)

[De takel of katrol waarmee het staakijzer en het daarbij behorende rondsel uitgelicht kunnen worden.]

In L 265 werd het staakijzer met een ongeveer 500 kg wegende lier opgetrokken.]

takel: *tākəl* L 289; **katrolletje**: *katroləkə* L 316; **derde handje**: *dərdə hentjə* L 289; **derde hand**: *dərdə hantj* L 292a; **blokje**: *blōkskə* L 289.

KLAUW

(N O, 14l; N O, 15e; A 42A, 16; Sche 44; N D, 17)

[Het onderste klauwvormige gedeelte van het staakijzer dat in het middendeel van de rijngrijpt. De klauw is in functie vergelijkbaar met de *kop van het staakijzer* in watermolens. Zie ook afb. 61.]

klauw: L 163, 165, 192, 209, 210, 213, 216, 250, 265c, 267, 268, 288, 291, 292, 300, 319, 325, 326, 369, 377, 381b, P 46, Q 9, 36; *klaw* L 211, 265, 289, 292a, 319, 330, 369, 423, Q 19, 99*, 113; *klōw* L 164, 245, 246, 286, 288, 288a, 288b, 300, 313, 318, 318a, 320a, 325, 327, 353, 355, 371, 377, 378, 419, 420, 421, Q 9, 11; *klōw* L 385; **klauw (van het staakijzer)**: *klaw* L 265; **steenklauw**: L 318; **greep**: *grēp* K 353; **vork**: K 357; *vørk* P 51; **gaffel**: *gafəl* P 51, 57; **tweevoet**: *twējvōt* Q 9; **klam**: *klam* L 318, 321.

KLEINE SPIL

(N O, 16a; A 42A, 22; N D, 14)

[De metalen, tapse pen die aan de ene zijde de looper draagt en aan de andere zijde in een ijzeren of stalen pot rust die op zijn beurt op een balk is gemonteerd die omhoog en omlaag kan worden bewogen. Zie ook afb. 62.]

Wanneer de molen is voorzien van een zgn. *vast werk*, kan de kleine spil draaien in de taatspot. Bij een *balanceerwerk* balanceert de looper met behulp van een speciaal soort rijng op de kop van de stilstaande kleine spil. De kleine spil wordt vooral in windmolens aangetroffen. Zie ook de

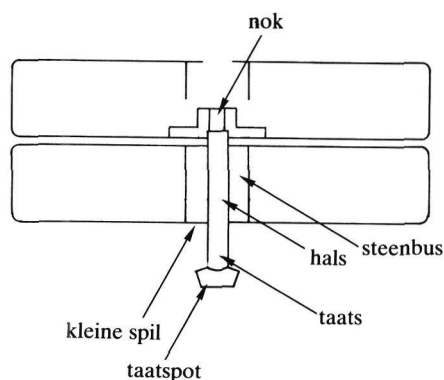

Afb. 62. kleine spil

lemmata VAST WERK EN BALANCEERWERK.]

spil: L 163, 164, 165, 192, 209, 211, 245, 246, 246a, 250, 265c, 268, 286, 288, 288a, 288b, 292, 292a, 313, 318a, 319, 353, 355, 369, 381b, 432, Q 112; *spel* L 265, 318, 320a, 320c, 321, 374; *spel* L 265; *spel* L 430, Q 99*; **steenspil:** L 209, 213; *stejnspel* L 289, 319; **taatspil:** L 210; **pinijzer:** K 357; *penċazar* P 51; **busijzer:** *bøs-ċzar* P 51; **onderijzer:** P 46; **as van de onderste steen:** *as -van a ønċlsta štejn* L 330.

NOK VAN DE KLEINE SPIL

(N O, 16b; A 42A, 22)

[Het vierkante bovenstuk van de kleine spil dat bij vast werk in het *rijngat* valt. Zie ook afb. 62 en de toelichting bij het lemma KOP VAN HET STAAKIJZER.]

taatskop: *tātskōp* L 211; **kop:** *kōp* L 216, 330; *kop* L 265; **nok:** *nōk* L 291; **rijnhuis:** *rejnhus* L 292a; *ri.nhu.s* L 289; **spilletje:** *spilċkə* L 316; **weerkant:** *wērkan* Q 99*.

HALS VAN DE KLEINE SPIL

(N O, 16c; A 42A, 23)

[Het (dikke) gedeelte van de kleine spil dat zich in de steenbus van de ligger bevindt. Zie ook afb. 62 en de toelichting bij het lemma HALS VAN HET STAAKIJZER.]

hals: *ha.ls* L 289; *hals* L 165, 213, 216, 250, 265, 268, 292a, 319, 326, 330, 369, P 46; *hāls* L 192; **hals van de spil:** L 267, 292, 300, Q 36, 193; **nek:** L 210; **spilkop:** L 386; *spelkōp* Q 20; **onderspil:** *onċršpel* Q 113.

TAATS VAN DE KLEINE SPIL

(N O, 16d; A 42A, 24)

[Het onderste pinvormige gedeelte van de kleine spil dat bij *vast werk* in de taatspot draait. Zie

ook afb. 62 en de toelichting bij het lemma TAATS VAN HET STAAKIJZER.]

taats: L 210, 216; *tāts* L 165, 211, 265, 289; **taats-eind:** *tāts'enj* L 330; **pineind:** L 213; **pinijzer:** K 357; **pin van het onderijzer:** P 46; **pin:** L 210; **pinnetje:** *penċkə* L 163; **pivot (fr.):** L 319, 369; *pivo* L 327; *pōvō* L 326; **punt:** L 192, 250, 268; **tap:** *tap* L 164; **spil:** L 267, 292, 300, 318, Q 36.

Overbrenging van de drijfkracht naar de stenen in de Hollandse molen

KONING

(N O, 50d; Sche 40; monogr.; A 42A, 14)

[De zware staande as die bij de Hollandse molen de drijfkracht van de roeden overbrengt vanaf het aswiel via wieg of bovenbonkelaar en spoorwiel naar de rondsels van de staakijzers. Zie ook afb. 64.23.]

koning: L 165, 375; *kōney* L 286; *kōney* L 164; *kōney* L 265; *kōney* L 289, 300, 313, 318, 318b, 319, 321, 330, 369, 370, 371, 385, 432, Q 9, 11, 15, 112; *kō.ney* L 288, 288a, 289*; *kōney* L 324, 325, 327; *kj(ə)ney* L 419, 421, Q 19, 193; *kjāney* L 287, 288b, 288c, 289, 289*, 289a, 289b, 318a, 318d, 318e; *kēney* L 355; *kōnix* L 316; **koningsbalk:** *kōneys-balak* L 319; *kyōneys-balak* L 378; **koningspil:** L 163; *kōneysspel* L 369; **spil:** *spel* L 325.

WIEG

(N O, 50e; A 42A, 103; Sche 39; A 42A, 13; A 42A, 11; N O, 14a)

[Het rondsel bovenaan de koning, dat in het aswiel grijpt. Zie ook afb. 64.17 en 58.]

wieg: L 165, 192, 210, 216, 250, 267, 268, 291, 292, 300, 319, 369, Q 36; *wix* L 246a, 286, 316, 355, 432; *wiāx* L 209; *wix* L 265, 313; *wiāx* L 164; *wi.x* Q 11; *wēx* L 289, 292a (bij de Hollandse molen), 300, 318, 318a, 319, 320a, 321, 330, 369, 377, 378, 385, 421; **rondsel:** L 165; **kamrad:** L 292, 300, 377; **staafrad:** Q 113; **kroonrad:** L 267, 292, 300, Q 36; *kruānrāt* L 265c; **groot wiel:** L 209.

BOVENBONKELAAR

(N O, 50g; Sche 39a; A 42A, 103; monogr.; A 42A, 11; A 42A, 11 add.)

[De bonkelaar aan de bovenzijde van de koning dat bij sommige Hollandse molens de wieg vangt.]

bonkelaar: L 163, 164, 213, 246, 246a, 267, 292, 300, 318, 320a, 326, 327, 375, 432, Q 36; *bojkalēr* L 286, 300, 319, 355, 369, 421, Q 9, 101; *bojkalēr* L 377; *bu-ŋkalēr* L 325; *bojkalār* L 245, 265, 288, 288a, 289, 318; *bōjklār* L 319;

II.3

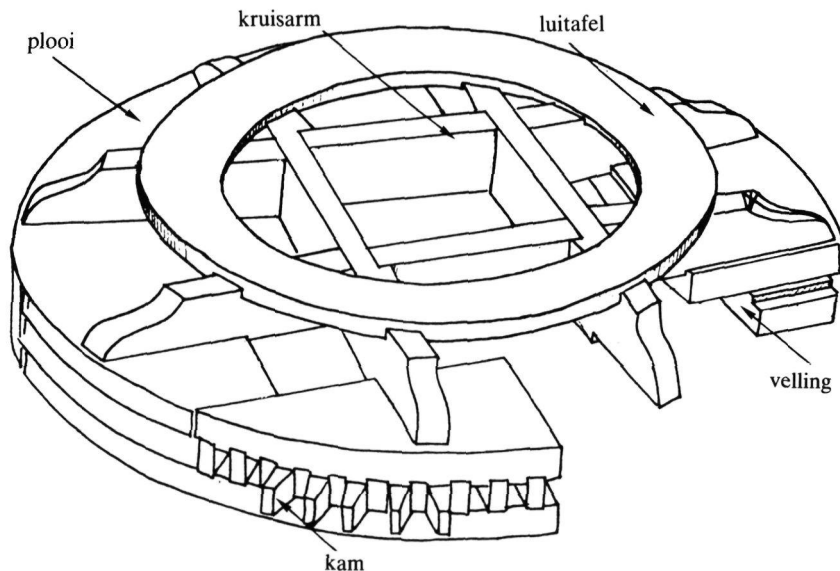

Afb. 63. spoorwiel

bonkel: *boŋkal* L 385; **karbonkel:** Q 22; **ritsel:** *retsəl* Q 22; **asrad:** L 325; **kroonrad:** L 291, Q 22; *krūa.nrāt* L 330.

SPOORWIEL

(N O, 50i; N O, 50j; A 42A, 104, Sche 41)

[Het kamrad onder aan de koning dat in de rondsels of bonkelaars van de staakijzers grijpt; de kammen staan ofwel loodrecht op de wielschijf of in het verlengde ervan. Zie ook afb. 59, 63 en 64.26.

In L 381b bevindt het spoorwiel zich op de steenzolder van de molen.]

spoorwiel: L 163, 165, 192, 209, 210, 213, 216, 245, 246, 246a, 250, 265, 267, 268, 286, 288, 289, 291, 292, 300, 327, 432, Q 36; *spōrwil* L 319; *špōr-* L 325; *spōrwial* P 51; **spoorrad:** *spōrrat* L 164; *spōrrāt* L 318, 321; *špōr-* L 432; *špōr-* L 330; **kroonwiel:** L 246a, 313, 318a, 432, P 46, Q 112; *krūānwil* L 265; *krū.ən-* L 313; *krū.ən-* Q 19; *krun-* L 316; **kroonrad:** L 245, 288, 289, 292, 325, 326, 377, 381b, 386, Q 193; *krōnrāt* L 320a, 355; *krōən-* L 288a, 320a; *krūn-* L 385; *krū.ən-* L 300, 318, 319, 355, 369, 421, Q 11; *krū.ənrojt* L 286; *kruənra* L 265.

Luiwerk

LUIWERK, ZAKKENTREKKER (zie kaart)

(N O, 25a; A 42A, 43; Sche 59; Vds 252; Jan 228;

Coe 204; Grof 232; monogr.; A 42A, 47)

[De algemene benaming voor de installatie waarmee in de molen de zakken graan en meel worden opgetrokken en neergelaten. Al naar gelang het type molen worden verschillende constructies toegepast. Zie ook afb. 65 en 76.

Het principe van het luiwerk is in alle windmolens vergelijkbaar: een touw of ketting wordt op een as (luis) gewonden en daarmee wordt een zak opgehaald. Op de luis is aan het ene uiteinde een wiel (luiwiel) gemonteerd, dat naar believen in verbinding kan worden gesteld met een aandrijf wiel. De luis kan naar boven of naar onderen getrokken worden door middel van een hefboom, om het luiwiel in het aandrijf wiel te doen grijpen.

In standerdmolens is het luiwiel gewoonlijk een sterwiel dat tegen de binnenloop van de kammen van een aswiel getrokken kan worden. Bij de Hollandse molen betreft het in de regel een intrek lui, een sterwiel of een dolwiel dat tegen de bonkelaar op de koning wordt getrokken. In voorkomende gevallen treft men in de Hollandse molen ook een sleepluiwerk aan. Daarbij is rond de koning een horizontaal draaiende schijf gemonteerd, waarop een luiwiel zonder kammen wordt getrokken om aangedreven te worden.

Het luiwerk in de watermolen werkt met de energie van de watermolen. Het systeem berust op twee samenwerkende boven elkaar gemonteerde poulies of riemschijven. De onderste poulie staat in verbinding met het groot kamrad en draait dus altijd als de molen in werking is. De

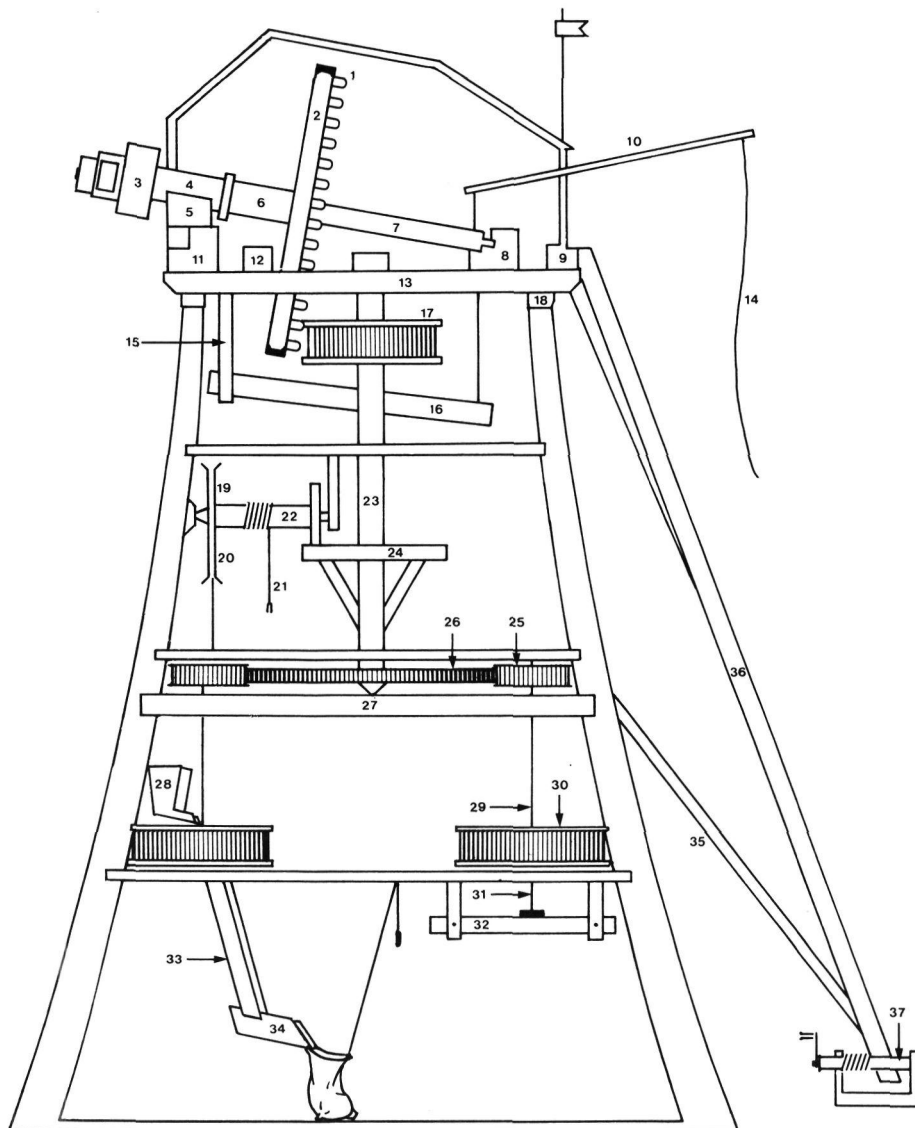

Afb. 64. dwarsdoorsnede van een Hollandse molen

- | | | | |
|--------------------|------------------|----------------|----------------------------|
| 1. vang, vangplank | 11. windpeluw | 21. luireep | 31. kleine spil |
| 2. aswiel | 12. lange spruit | 22. luias | 32. vonderbalk,
pasbrug |
| 3. askop | 13. voeghout | 23. koning | 33. meelpijp |
| 4. hals van de as | 14. vangtouw | 24. luitafel | 34. meelbak |
| 5. halssteen | 15. vangezels | 25. rondsel | 35. korte schoor |
| 6. as | 16. vangbalk | 26. spoorwiel | 36. lange schoor |
| 7. pineinde | 17. wieg | 27. draagbalk | 37. kruias |
| 8. penbalk | 18. onderring | 28. kaar | |
| 9. korte spruit | 19. gaffelwiel | 29. staakijzer | |
| 10. vangstok | 20. gaffelreep | 30. steenkuip | |

II.3

LUIWERK, ZAKKENTREKKER

- ∕ luiwerk
- ▣ zak(ken)trekker
- tire-sac
- trekzak

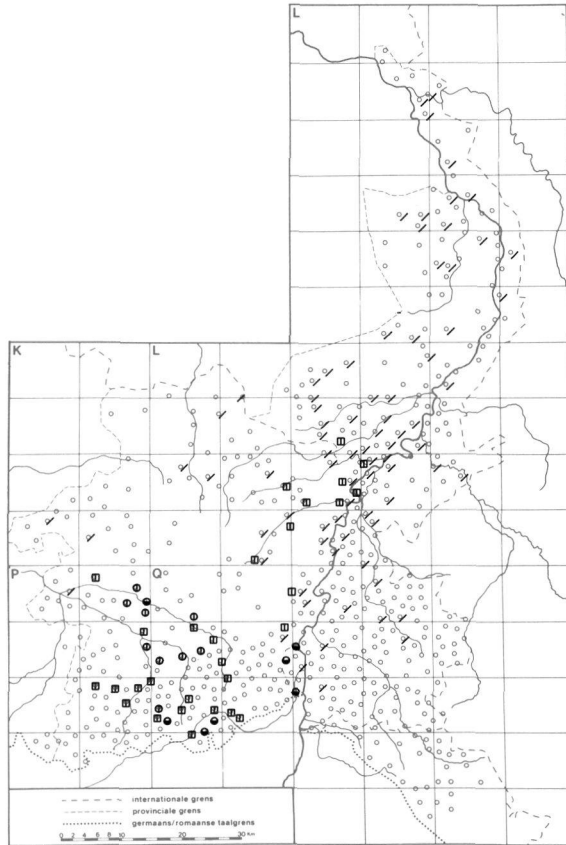

bovenste poulie is verbonden met een rol waaraan een koord of ketting is bevestigd. Aan deze ketting wordt de zak vastgemaakt. Beide poulies zijn met elkaar verbonden door middel van een loshangende riem. Wanneer een zak dient te worden opgetrokken, wordt deze riem aangespannen.

Dit spannen kan op twee manieren gebeuren. Ofwel is het luiwerk zo gebouwd dat men het bovenste wiel met de as en de rol via een hefboom omhoog kan trekken, ofwel is er op de riem een spanrol aangebracht die men vooruit kan zetten met behulp van een aan de hefboom bevestigd koord. Is de riem gespannen, dan begint de bovenste poulie samen met de as en de rol te draaien, zodat de ketting of het koord opgerold wordt.]

zakkentrekker: *zakatř.kar* Q 88, 162, 180, 181, 240; *zakatřekar* L 321a, 362, 368, 370, 371, 372, 372a, 417, P 184; *zakān-* L 371, 415, P 51, 119, 176, 177a, 187, 188, Q 9, 77, 160; *zakantřekar* P 51, Q 71, 72, 77, 77a; **zaktrekker:** *zaktřekar* P 195, Q 160a; **tire-sac** (fr.): *třrsak* Q 88, 95, 162, 188, 241; *třrsak* Q 164, 241; *třrsak* P 57, Q 95; **trekzak:** *třřk>zak* P 55, 56, 57, 120, Q 71, 74, 75,

78, 159; **luiwerk:** L 163, 165, 192, 210, 213, 214a, 216, 250, 265c, 267, 268, 289, 291, 292, 326, 328, 374, 375, 381b, 386, 425, 431, 432, P 46, Q 22, 36, 39; *løjwērak* L 164, 246a, 292a, 318, 318b, 319, 320a, 321, 330, 430, Q 99*, 112; *løjwērak* L 211; *løjwērak* K 357; *løjwēr(ə)k* L 321a; *lejwēr(ə)k* L 360, 372, 415, 416, 417; *løjwērak* L 419, 420; *løjwērak* L 300, 371, Q 9, 193; *lejwērak* Q 11; *lqwjwērak* K 353; *løjwērak* L 245, 265, 286, 288, 288a, 313, 318, 319, 324, 325, 327, 353, 369, 377, 378, 385, 421, 423; *lyjwērak* Q 19; *løjwērak* Q 88, 95; *løjwērak* L 355; *løjwērak* L 246; *løjwērak* L 288b; *løjwērak* L 286; *løjwērak* L 318a; *løjwērak* L 209; **luimolen:** P 57; *lqwjwēmōla* K 353; **luierik:** *lejārek* L 417; **luie molder:** P 51; *lōā mōldar* P 58, Q 74, 75; **luie moller:** *lōā mōlar* P 50, 56, 57, Q 71; *lē ~* P 57; **luie knecht:** *lejā knext* L 362; **kruiwerk:** *kryjwēr(ə)k* L 321a; **zakkenlier:** Q 113; **lier:** *lir* L 321a, 372, 415, Q 20, 39; **zakmachine:** *zakmašer* Q 204a; **zakkenheffer:** L 353; **optrekker:** *optřekar* Q 162; **laadwerk:** *lōāt-wērak* P 51; **hijstouw:** *hejstōwā* (mv.) L 316; **reep:** L 288.

LUIEN

(N O, 26a)

[Zakken met hand-, wind- of waterkracht optrekken.]

luien: L 164, Q 112; *løjan* L 211; *løja* L 289, 430;
zakken optrekken: *zakən optreka* P 51; *zek* ~ L 265, 330; **optrekken:** K 357, P 51; *optreka* L 289;
optreka L 292a, Q 99*; **omhoogtrekken:** *omhūxtrekan* K 357; **opholen:** *ophōla* L 318, 321.

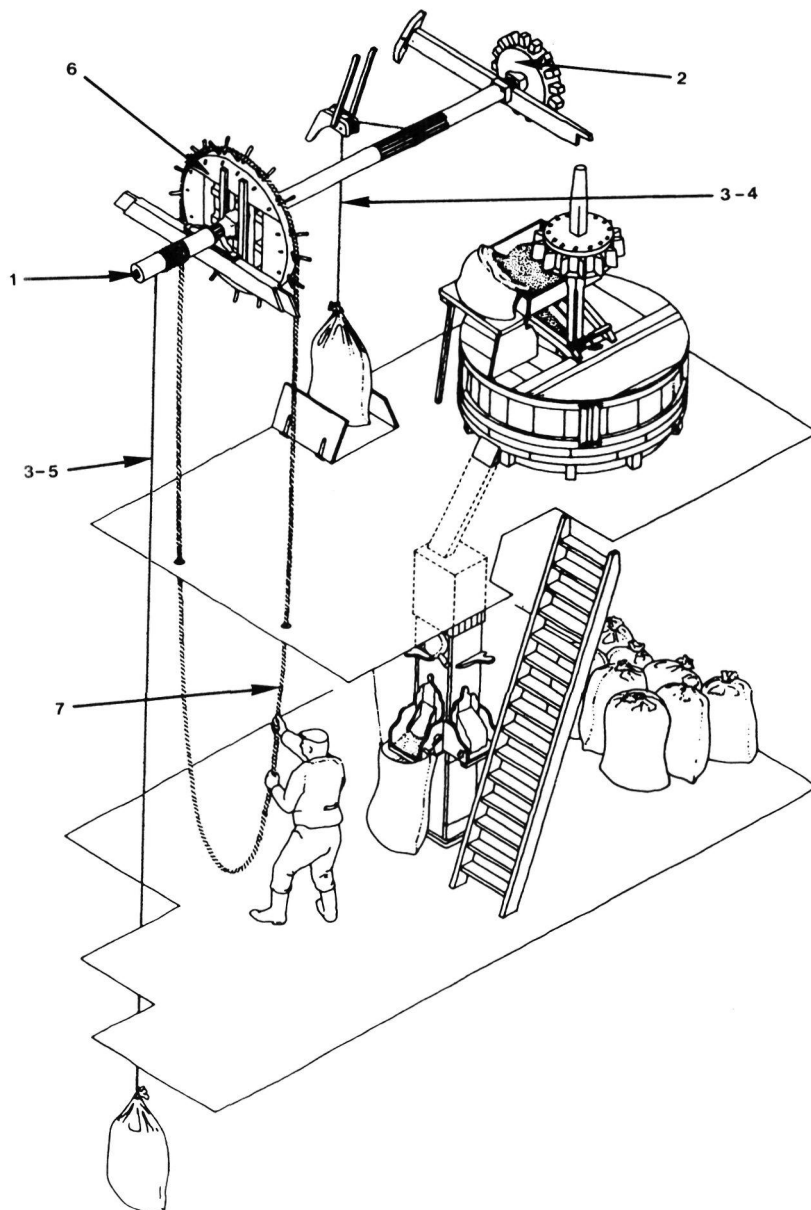

Afb. 65. luiwerk

- | | |
|---------------|---------------|
| 1. luias | 5. buitenreep |
| 2. luiwiel | 6. gaffelwiel |
| 3. luireep | 7. gaffelreep |
| 4. binnenreep | |

II.3

HET LUIWERK AANZETTEN

(N O, 26b)

[Het luiwerk in werking stellen.]

(het) **luiwerk aanzetten**: *løjwērək ānzətə* L 330; (de) **optrek laten werken**: *optrek lōtə wērəkə* Q 99*; (de) **molen laten draaien**: *mōlə lotə drejə* L 316; bij de volgende termen moet men *het luiwerk* o.i.d. als object denken: **in gang zetten**: P 51; **in het werk trekken**: *en ət wērək trekə* L 289.

EEN ZAK AANSTROPPE

(N O, 26c; Jan 233; Coe 212)

[Een zak graan aan de luireep, de luiketting of het luikoord vastmaken.]

(zakken) **aanstroppen**: *ōnstrōpə* K 353, P 51; **aanstroppen**: *ō.nstrōpə* Q 180; **toestroppen**: *tōwstrōpə* Q 162; *tustrepə* L 371; *tystrōpə* L 417; **stroppen**: *strōpə* K 353; *strōpə* L 372; *strōpə* Q 95; **aansteken**: *anstēkə* L 265; *ān-* L 164, 289, 292a; (zakken) **aansteken**: *ānštēkə* L 432; **vaststeken**: *vaststēkə* L 211, 318, 321; **vastpikken**: *vastpekə* L 330; **vastmaken**: K 357, P 51; (zakken) **vastmaken**: *vastmākə* L 374; **aanslaan**: L 289; **aanhangen**: *ānhaŋə* Q 99*; **inhangen**: *ēnhaŋə* Q 181; **toebinden**: *tōwbēnə* Q 241; *tubēnə* Q 240; *tybēnə* L 361, 362; *tybēnə* L 416; **binden**: *bēnja* L 362; **knopen**: *knōpə* L 316.

AFLATEN

(N O, 26d)

[Zakken met behulp van het luiwerk naar beneden laten.]

zakken aflaten: L 289; *zakən āflōətə* P 51; *zek-āflōtə* L 374; **aflaten**: K 357; *āflōtə* K 353, L 265; *āflōtə* L 289, 292a, 318, 321; *āflōtə* P 51; **laten zakken**: *lōtə zakə* L 330; **vieren**: *vīrə* L 289, Q 20; **schoeven**: *sxuvə* L 316.

OGEN INSPLITSSEN OF BEVESTIGEN

(N O, 26e; N O, 25f add.)

[Ogen aan de luireep bevestigen d.m.v. splitsen of anderszins.]

ogen aansplitsen: *ōgən ānspletzə* L 318, 321; (een) **splis maken**: *splēs mākə* L 265; **splissen**: *splēsə* L 289; **knuppelen**: *knōpələ* L 316; **een strop maken**: *ən strōp mākə* L 292a; **een lus maken**: *ən lōs mākə* L 292a.

LUIREEP, LUIKETTING

(N O, 25b; A 42A, 44)

[Het touw of de ketting om de *luias* waarmee de zakken in de windmolen worden opgetrokken en neergelaten.

In dit lemma wordt geen onderscheid gemaakt tussen de luireep binnen of buiten de molen. Zie

ook afb. 65 en de toelichting bij het lemma LUIKOORD, LUIKETTING.]

zakkenreep: L 209, 213, 216, 289, 313, 319, 326, 327, 353, 355, 369, P 46; *zakərēp* L 246a, 288b; *zakərēəp* L 246; *zakənrejəp* L 288; *zakəriəp* L 374; *zekəri.p* L 289; *zakənriəp* L 265; *zakərejəp* L 292a; **zakreep**: L 289; **reep**: L 163, 165, 192, 210, 250, 268, 288, 292, 300; *riəp* L 318, 319, 321; *reəp* L 211; *rejəp* L 432; **luitouw**: L 267, 292, 300, 318, 381b, Q 36; **zakkentouw**: *zakətōw* L 318a, 330; **touw**: L 288, 292; **koord van het luiwiel**: *kōrt vən ət lajwil* K 357; **koord**: *kōr* P 51; **kroptouw**: L 291; *krōptōw* L 164; **kroptouw**: *krōptōwkə* L 288b; de volgende termen betreffen de metalen ketting waarmee de zakken worden opgetrokken en neergelaten: **luiketting**: L 267, 292, 300, Q 36; **ketting**: L 288a, 325, 432a.

BINNENREEP, BINNENKETING

(N O, 25c)

[De luireep waarmee de zakken, binnen de windmolen, worden opgetrokken en neergelaten. Zie ook afb. 65.]

binnenreep: *benəriəp* L 318, 321; *benərijəp* K 353; *benəri.p* L 289; **zakkenreep**: *zakəriəp* L 374; **gaffelreep**: *gafəlreəp* L 289; **vangkoord**: *vanškōrt* L 316; **ophaalkoord**: *ophālkōr* P 51; **trekzeel**: *trekzēəl* P 51.

BUITENREEP

(N O, 25d)

[De luireep waarmee de zakken, buiten de windmolen, worden opgetrokken en neergelaten. Zie ook afb. 65.]

buitenreep: *būtəri.p* L 289; *būtəriəp* L 318, 321; *bōwatərijəp* K 353; **trekkoord**: *trekkōr* K 357; *trekkōər* P 51; **zakkoord**: *zakkōrt* L 316; **koord voor zakken te hangen**: *kōr vər zakə tə haŋə* P 51; **ophaalkabel**: K 357.

MOLENAARTJE

(N O, 25e)

[IJzeren voorwerpje in de vorm van een S of van een cijfer 8 of houten blokje onderaan de binnen- of buitenreep waarmee een lus gemaakt wordt die rond de krop van de zak gelegd wordt.] **strop**: *strōp* K 357, P 51; *strōp* L 374; **aanstropper**: *ānstrōpə* L 316; **kropklos**: *krōpklōs* L 289; **touwklosje**: *tōwklōskə* L 289; **klosje**: *klōskə* L 318, 321; *klōskə* L 292a; **klotsje**: *klōtskə* L 330; *klōtskə* L 211; **knevel**: *knēvəl* P 51.

KNEVELTOUW

(N O, 25f; Jan 233 add.; A 42A, 44 add.)

[Het gesplitste touw onderaan de luireep of de strop of lus waaraan men de zak bevestigt.

De watermolen in Q 99* had aan het uiteinde van de luiketting een *kwast* die bestond uit *roffelen* (*røfələ*) en *franjenen* (*frānjələ*).]

kroptouw: *kroptow* L 209, 267, 292, 300, Q 36; **kroptouwjtje:** *kroptowkə* L 289; **splisje:** *spelskə* L 289; **splis:** *splesə* (mv.) L 265; **splits:** *spletsə* (mv.) L 374; **strop:** *strop* K 357, L 372, P 51; **oog:** *awx* L 371; **lus:** *løs* L 321a; **ring:** *rejk* L 321a; **kwast:** *kwast* Q 99*.

LUIAS

(N O, 25g; A 42A, 45)

[De as waarop de luireep of luiketting gewonden wordt. Zie ook afb. 65. De as is in functie vergelijkbaar met de *rol* van het luiwerk in watermolens. Zie ook het lemma *ROL*.]

luias: *løjas* L 164, 165, 209, 213, 216, 245, 246, 246a, 265, 267, 288b, 289, 292, 292a, 300, 316, 326, 327, 381b, Q 36; *løj-* L 211; **luiwerkas:** *løjwērəkəs* L 318, 321, 325; *løjwērək-* L 355; **as van het luiwerk:** L 289; *as van et løjwērək* L 265; **as van het luiwiel:** *as van et lajwil* K 357; **windas:** *wenjeas* L 330; **trekas:** *trekas* P 51; **gaffelas:** L 210; **haspel:** *haspəl* L 374, 386; **luiwinde:** *løwəjwen* K 353; **winde:** *wey* P 46; *wen* K 353; **katrol:** L 192, 250, 268; **rol:** *rol* L 292; **wals:** L 192, 250, 268; **luibalk:** *løjbalək* L 265c, 286; **zakken-aandrijver:** *zakə-āndrivər* L 316.

WIP

(N O, 25j)

[Het balkje dat, in standerdmolens, de luias met het luiwiel omhoog doet gaan totdat dit grijpt in de tanden van het aswiel. Mogelijk wordt af en toe ook een overeenkomstig onderdeel bedoeld bij het sleepluiwerk. Zie ook afb. 65.]

wip: *wøp* L 289; **wipbalk:** *wep-balək* L 289, 292a; **trekbalk:** *trekbalək* L 289; **trekbalkje:** *trekbaləkskə* P 51; **luibalkje:** *løjbeləkskə* L 318, 321; **hefboom:** *høf-bøwm* L 330.

LUIWIELTJE

(N O, 25h)

[Kamwielte aan de luias dat in standerdmolens in het aswiel grijpt. Zie ook afb. 65.]

luiwieljtje: *løjwilək* L 289; **luidradje:** *løjrētjə* L 292a; **luischijf:** *løjsxif* L 164; **kamradje:** *kamprētjə* L 330; **kamrad van luiwerk:** *kamprət-van løjwērək* L 318, 321; **zakwieljtje:** *zakwialkə* P 51; **inschakelwiel:** K 357; **wiel om in te schakelen:** *wil om en te sxoəkələ* P 51.

KAMMEN VAN HET LUIWIEL

(N O, 25i)

[De kammen van het luiwiel, die meestal in het verlengde van de straal bevestigd zijn.]

luitanden: *løjtəj* L 289, 330; **kamradtanden:** *kamprättenj* L 318, 321; **tanden:** *tän* P 51; *tan* Q 99*; **kammen:** *kamə* K 353, L 430; *kem* L 330, 374.

BINNENLUI

(N O, 25t)

[Het gedeelte van het luiwerk dat zich binnen in de molen bevindt.]

luiwerk: *løjwērək* L 289; **lier:** *lir* L 289; **licht:** K 357, P 51.

LUIGAT, ZOLDERGAT

(N O, 25u; A 42A, 44 add.; Jan 236; Coe 213; Grof 239)

[Het gat waardoor de luireep loopt en waardoor de zakken worden opgetrokken. Het gat wordt meestal afgesloten door de luival.

Daar er sprake kan zijn van een binnen- en een buitenreep, kan het gat zich in en/of buiten de molen bevinden. Bij de standerdmolen bevindt zich een luival in de galerij, buiten de molen. In de watermolen daarentegen is een dergelijke voorziening doorgaans binnen in de molen aan te treffen.]

luigat: *løjgat* L 246a; **trappegat:** *trapgä.t* L 415; **trapgat:** *trap-gä.t* L 321a, 362, 368, 417; **luikgat:** *lök-gät* L 246 (mv. -*gätə*), 288b (id.), 318, 321; **zoldergat:** *zöldərgat* Q 240; *zöldərgä.t* L 372; *zölər-* L 417; **zakkengat:** *zakəgät* L 289; **zakgat:** *zak-gat* K 353; *zakar* K 353; **gat:** *gø.t* Q 188; *gøät* P 176; **zakkenkot:** *zakəkøt* K 357, P 51; **zakkenlok:** *zakələ.k* Q 95; **zolderlok:** *zöldərlök.k* Q 188; **lok:** *lö.k* Q 88; **zolderkot:** *zölərkü.t* Q 162, 180; **kot:** *kü.t* Q 162, 181, 240, 241; *küt* Q 164; *kuat* P 119, 120, 177a, 187, 188, 195, Q 77, 78, 159, 160, 160a; **zakkenluik:** *zakəlu.k* L 289; **luik:** *løjk* Q 95; *lyk* L 265.

LUIVAL, VALDEUR

(N O, 25v; Jan 237; Coe 214; Grof 240)

[Voorziening in de vorm van één of meer luiken, die het luigat afsluit. Dergelijke luiken worden doorgaans door een opgaande zak naar boven toe geopend en vallen, nadat de zak voorbij is, weer dicht.]

valdeur: K 357, P 51; *valdøp* L 316; *valdø.r* Q 162, 240; *valdøjr* Q 160, 164; *valdøər* P 120, 188; *valdä.r* L 416; *valdørä* (mv.) Q 99*; *valdøjrä* (mv.) P 119; **valdeurtje:** *valdä.rkə* L 368, 417; *valdø.rkəs* (mv.) Q 88; *valdørkəs* (mv.) P 176, Q 77, 159; **klapdeurtje:** *klapdø.rkəs* (mv.) Q 240; *klapdørkəs* (mv.) P 187, 195, Q 78, 160a; **deurtje:** *dørkəs* (mv.) P 177a, 187, 195; *dø.rkəs* (mv.) Q 88, 162, 188, 241; **zakkenluik:** *zakəlu.k* L 289; **klapluik:** *klapløjkə* (mv.) Q 99*; **zolderluik:** *zöldərlök* L 211; **luik:** *lyk* L 265; *lu.k* L 289; *lü.k* L



Afb. 66. luikapje aan de voorweeg van de standermolen te Tessenderlo

321a, 370, 371, 372; *lūk* L 318, 321, 374, 430; *lū.k* L 368; *løj.kə* (mv.) Q 95; *lūkə* (mv.) L 292a, 372a; *molenschuif: miə.ləšiv* L 415; *klep: klepə* (mv.) Q 95; *plank: plaŋkə* (mv.) Q 180, 181.

LUIKAPJE

(N O, 25s; Sche 21)

[Luifel of apart houten kapje dat bij de standermolen bevestigd is boven dat gedeelte van de luias dat naar buiten steekt. Zie ook afb. 66.]

luikapje: *løjkepə* L 289, 292a; **kapje van luiwerk:** *kepə van løjwerək* L 318, 321; **kapje:** *kepə* L 286, 300, 313, 318, 319, 324, 325, 327, 330, 355, 369, 370, 371, 374, 377, 378, 383, 385, 419, 420, 421, 423, 424, Q 9, 11, 14, 15, 19, 193; **buitenkop:** K 357; *bōatakə* P 51.

TREKKOORD

(N O, 25m)

[Het touw waarmee het luiwerk in werking gezet wordt.]

trekkoord: K 357, P 51; **koordje:** *kōrtjə* L 316; **luiwerktoew:** *løjwerəktoew* L 318, 321; **slagtouw:** *šlāxtow* L 292a; **spantouw:** *špantow* L 330; **luizeel:** *lōwəjzjəl* K 353; **luitouw:** *lōjtow* L 289; **knopentouw:** *knōjpatow* L 289; **touwte:** *tōjkə* L 374.

GAFFELWIEL, GAFFELRAD

(N O, 25n; A 42A, 46; N O, 25l)

[Het met ijzeren of houten haken (gaffels) bezette wiel aan de luias, waarover de gaffelreep loopt. Zie ook afb. 65.]

gaffelwiel: L 192, 209, 210, 213, 216, 250, 268, 289, 291, 292, 319, 369, P 46; *gafəlwil* L 246, 288, 288b; *gafəlwil* K 353; **gaffelrad:** L 164, 165, 210, 246a, 300, 313, 318, 326, 327; *gafəlrāt* L 289, 292a, 318, 319, 320a, 321, 355; *gafəlra* L 265; **gavelrad:** *gāvalrat* L 211; *gōfəlrāt* L 265c; **gaffel:** L 245; **haakrad:** *hōkrāt* L 289; **laadwiel:** P 51; **luiwiel:** *lajwil* K 357; **haspel:** L 267, 292, 300, 381b, Q 36; **luiwiel:** L 425, P 57; **luirad:** L 163; *lōjrāt* L 246; *lōjrōi* L 286; **luiwerkrad:** L 325; **klein radje:** *klejn rōjkə* L 286.

GAFFELREEP

(N O, 25p; A 42A, 47; A 42A, 43; A 42A, 46)

[Het dikke touw zonder einde dat in een grote lus tussen de gaffels over het gaffelwiel loopt; de molenaar hijst er bij windstilte de zakken mee op. Zie ook afb. 65.]

gaffelreep: L 213, 216, 246a, 267, 288b, 291, 292, 300, 319, 327, 369, 375, Q 36, 193; *gafəlreəp* L 318a; *gafəlriəp* L 265, 289, 374; *gafəlrejp* L 209, 292a, 432; **gaffeltouw:** L 245, 289, 300; *gafəltow* L 265; **luireep:** L 165, 210; *lōjrēəp* L 246; **luitouw:** L 425; *lōjtow* L 265c, 330; **windzeel:** P 57; **zakken-touw:** *zakətoew* L 316; **looptouw:** *lōwptow* L 319; **dikke reep:** L 192, 250, 268; **reep van het luiwerk:** P 46; **binnenreep:** *benəriəp* K 357, L 318, 321; **reep:** L 163, 292, 313, 318, 325, 326, 353, 355; *rēəp* L 318a; *rēəp* L 320a; *rejəp* L 286, 288, 288a; *riəp* L 265; **touw:** L 318, 325, 326; **handkoord:** *hantkōr* P 51; **binnenkoord:** P 51; **schommel:** L 432a.

NEEP, KLEMHOUT

(N O, 25q)

[Een stukje hout dat op de molenwand is aangebracht om de gaffelreep vast te zetten.

In L 265 gebruikte men hiervoor een v-vormig uitgesneden plankje, waar men het touw onder klemde.]

klemhout: L 289; **windeblokje:** *wenblōkskə* P 51; **kikker:** L 289; **klosje:** *kloskə* K 353; **schuifje:** *šjfkə* L 374; **knevel bet bolletjes aan:** *knēval be bōləkəs* P 51; **werrel:** *wjral* K 357.

KLEMTOUW

(N O, 25r)

[Touw waarmee men de neep los kan trekken.] **luikoordje:** *lōjkōrtjə* L 164; **luitouwte:** *lōjtōwkə* L 289; **touwte:** *tōjkə* L 374; **paktouw:** *paktow* L 289; **strik:** *strek* P 51.

GAFFELS

(N O, 25o)

[De ijzeren of houten haken op het gaffelwiel waartussen de gaffelreep loopt.]

gaffels: *gafəls* K 353, L 164, 265, 330, 432, P 51;
gavels: *gāvəls* L 211; **gaffelen:** *gafələ* L 318, 321;
reepgaffels: *rēp-gafəls* L 316; **gaffelhaken:**
gafəlhøk L 292a; *gafəlhøk* L 289; **haken:** *høk* L 289.

LUITAFEL

(N O, 25k; A 42A, 105)

[De ter hoogte van het luiwerk aan de koning of op het spoorwiel gemonteerde schijf waardoor het luiwiel wordt aangedreven. Dit type luiwerk, het zgn. *sleepluiwerk*, treft men aan bij de Nederlandse molen.]

luitafel: L 163, 165, 210, 213, 216, 246, 288b, 292a, 318; *løjttəfəl* L 288a, 289, 318a, 320a; **tafel:** L 267, 292, 300, 319, 326, 369, Q 36; *təfəl* L 211;
luischijf: L 192, 250, 268, 289, 292; **luiwerkschijf:** L 325; **schijf van het luiwerk:** L 313; *šif van ət løjwerək* L 265c; **drijfschijf:** L 291; **sleepschijf:** *šlejpšī.f* L 330; **schijf:** *šif* L 265; **sleeprad:** *slejprət* L 289; **groot wiel:** *gruat wil* L 265c; **drijfwerk:** *drifwerək* L 209.

LUIWIEL

(N O, 25l)

[De schijf die aan de luias vastzit en contact maakt met de luitafel, wanneer het luiwerk in werking gesteld wordt. Het betreft hier het zgn. *sleepkruiwerk*.]

luirad: *løjrat* L 288, 288b; **luiradje:** *løjretjə* L 320a;
luiwielte: *løjwilka* L 289; **sleeprad:** *šlejprət* L 330;
luischijf: *løjšif* L 292a; *løjšixf* L 211; **luischijfte:**
løjšixfka L 289.

ELEVATOR

(N O, 24g; Jan 250; Coe 228; Grof 301; N O, 24h)

[Toestel voor het transport van los graan binnen de molen. In dit lemma is een aantal verschillende inrichtingen voor het vervoer van graan bijeengeplaatst.]

Met de *slang* bedoelt men in Q 181 een „vijzel zonder einde”.]

elevator: *ēlē.vā.tər* Q 95, 240; *ēlavā.tər* Q 95; *ēlavātər* L 265, 318, 321, 362, 372, 374, P 51; *ēləvātər* P 120; **élevateur (fr.):** *ēləvatø̃r* P 119, 188, Q 77; *elavátø̃.r* Q 181, 188; *ēlavátø̃.r* Q 88, 162; *ē.vəlátø̃.r* Q 241; **jacobsledder:** *jā.kəpslədər* Q 95; **slang:** *slay* Q 162, 180, 181; **pier:** *pīr* Q 204a; **pijp:** *pī.p* L 330; **luikoker:** *løjkøkər* L 211; **koker:** *køkər* L 330.

Watermolen

Standaard werk van de watermolen

MOLENHUIS

(Jan 86; Grof 95)

[Het gebouw waarin het maalproces plaatsvindt. Het woordtype *molenhuis* wordt over het algemeen zelden gebruikt. Gewoonlijk zegt men tegen het gebouw waarin het molenwerk zich bevindt eenvoudigweg *molen*. Zie ook het lemma MOLEN.]

molenhuis: *møləhøjs* P 177a; *møjləhøas* P 119, 120, 177a, 184, 187, 188, 195, Q 164; *mīə.ləhij.s* L 362, 368, 415, 417; *mijə.ləhūə.s* L 372; **molen:** *[molen]* P 176, 187, Q 77, 78, 159, 160, 160a.

TURBINEHUIS

(Jan 85)

[Aanbouw aan het molenhuis waarin zich de turbine bevindt.]

kelder: *kaldər* L 368.

STEENZOLDER VAN DE WATERMOLEN

(Jan 253; Coe 230; Grof 258; N O, 27a; A 42A, 1)

[In het algemeen de eerste verdieping van de watermolen waar zich de stenen en andere toestellen voor de bewerking van het graan bevinden. Zie ook het lemma STEENZOLDER VAN DE WINDMOLEN.]

Het woorddeel *[molen]-* is fonetisch gedocumenteerd in het lemma MOLEN.]

steenzolder: L 386, 425, P 57, Q 39; *stejnzøldər* P 195; *stej.n-* L 372a; *štejn-* Q 95; *stejn-* Q 95; *sti.n-* Q 240; *stē.n-* Q 88, 188; *stej.nzøldər* L 372; *stejn-* L 432; *stej.nzøldər* L 417; *stē.n-* Q 180; **maalzolder:** L 328, Q 99*; *møalzøldər* Q 77; *mō.l-* Q 162; *mō.lzøldər* Q 241; *mälzøldər* Q 20, 204a; **molenzolder:** P 51; *[molen]zøldər* P 187, 195, Q 188; *-zøldər* Q 181; *-zøldər* Q 20, 113; **eerste zolder:** *jøstə zøldər* P 195, Q 78; *erstə zøldər* Q 162; *ərstə* ~ Q 241; **tussenzolder:** *tøszøldər* Q 164; **middenzolder:** *medazøldər* Q 160a; **zolder:** *zøldər* P 119, 120, Q 159; **platform:** *platførm* Q 160; **steenbed:** *stej.nbət* L 362; **ligbed:** *lex.bət* P 184; **molenbed:** *mī.ələbət* L 415; **bed:** Q 22.

MOLENBED

(Jan 255; Coe 233)

[In kleine watermolens een verlaagde plaats in de vloer van de benedenverdieping waar de molenaar de volle zakken legt (Janssen, pag. 131). Zie voor de fonetische documentatie van het woorddeel *[molen]-* het lemma MOLEN.]

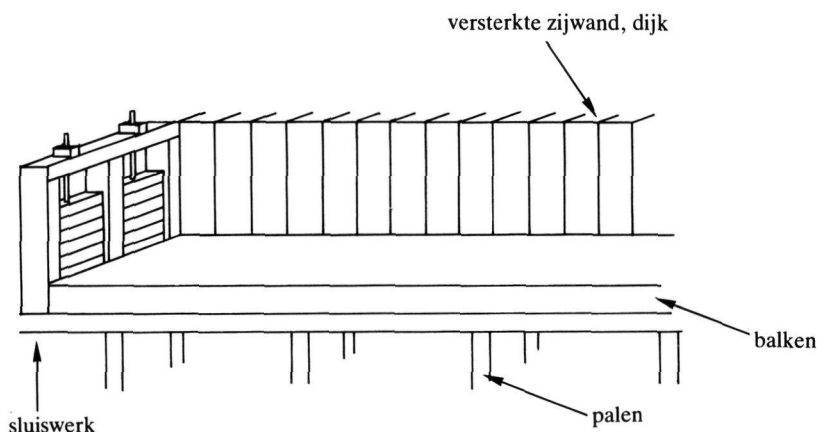

Afb. 67. molenbeek voor de sluisen

molenbed: [molen]bet L 321a, 361, 362, 368, 372, 372a, 415, 416, Q 88, 162, 184; **remise** (fr.): *rəmi.s* Q 88; **bank:** *ba.ŋk* L 370, 417.

GRAANZOLDER

(Jan 252; Coe 231; Grof 259)

[In het algemeen de tweede verdieping van de watermolen waar het graan en het meel wordt opgeslagen.]

graanzolder: *grā.nzōldār* L 362, 372a; *grā.nzōlār* L 417; **greinzolder:** *grēnzōldār* P 176; *grēn-* P 119, 177a, 184, 187, 188, 195, Q 77, 159, 160, 160a, 164; *grē.n-* Q 162; *grē-* P 187; *grē.nzōlār* Q 162, 180, 184, 241; **vruchtzolder:** *vrōxtōzōldār* Q 88, 95, 188; *vrēxtā-* L 368; **meelzolder:** P 57; *mē.lzōldār* L 372a; *mē.lzōldār* L 372; **molenzolder:** *mō.ləzōldār* L 321a, 371, 415; **bovenste zolder:** *bō.vəstā zōldār* Q 78; *bō.vəstā* ~ Q 88; *buō.əstā zōlār* Q 181; **tweede zolder:** *twēdā zōldār* P 195; **zolder:** *zōldār* Q 95, 240; *zōlār* L 417.

Molenbeek en sluiswerk

BEEK

(Coe 16; Grof 30; Jan 97 add.; Jan 94 add.; Jan 92 add.; Vld)

molenbeek: *myələbejk* Q 112a; **beek:** *bē.k* L 321a, 370, 371, Q 88; *bēk* Q 164; *bejk* K 356, P 119, 120, 176, 177a, 184, 187, 188, 195, Q 77, 78, 159, 160, 160a; *bīā.k* L 360, 361, 362, 368, 372, 372a, 415, 416, 417; **groot water:** *grījā.t wātār* L 416 (i.t.t. het loosbeekje); het volgende woordtype is een hydroniem: **de jeker:** *dā.jē.kār* Q 95, 162, 180, 240; *dā.žē.kār* Q 240; *džekār* Q 181; *tšekār* Q 162, 241; *dān.ē.kār* Q 95, 188.

BODEM, BEDDING

(Jan 25; Coe 17; Grof 29)

[De bodem, de bedding van de beek.]

sluisbed: *slys.bēt* L 415; **molenbed:** *mīā.ləbēt* L 361; *mō.ləbēt* L 371; **bed:** *bēt* L 415, Q 180, 188; **bedding:** *bēdeŋ* L 321a, 416, Q 188; **fond** (fr.): *fō* P 177a, Q 159; **bodem:** *bōdām* Q 160a; *bō.jām* Q 88, 95, 162, 181, 240, 241; *bōjām* P 119, 120, 176, 184, 187, 195, Q 164; *bōām* P 188, Q 78, 160.

HOUTEN VLOER

(Vds 27; Coe 18)

[Houten vloer op de bedding van de beek om het uitspoelen van de bodem tegen te gaan, bestaande uit ingeslagen palen met daarop zware balken. Zie ook de lemmata PALEN en BALKEN.

Volgens de invuller uit Q 162 was een eiken vloer beter dan een stenen, omdat eik in water zwart en steenhard wordt en dus zeer stevig is. Stenen daarentegen kunnen door de stroming afbrokkelen.]

houten vloer van dennen: *hō.tā vlū.r van dēnā* Q 188; **vloer van eiken balken:** *vlū.r van ēkā balākā* Q 162; **vloer van eikehout:** *vlū.r van ejkəŋqwt* Q 240; **vloer:** *vlūār* P 50, 53, 57, 58, Q 71, 74, 75.

PALEN

(Vds 28; Jan 27; Grof 31)

[In de bedding van de beek geslagen palen die het fundament vormen voor de vloer. Zie ook afb. 67.]

geheide palen: *gəhejdā pō.lā* L 360; **palen:** *pōwlā* P 187, Q 78; *pōalā* P 57, 58, Q 71, 74, 75; **halve bomen:** *halāf bōjm* Q 75; het volgende woordtype gaat terug op het Franse *pilot*: **pilotten:** *palōtā* P 58; **eiken:** *ēkān* P 50, Q 71, 75; **balken:** *balākā* P 50.

BALKEN

(Vds 29; Jan 28; Grof 32)

[De zware balken waaruit de vloer is opgebouwd. In P 57 was zo'n balk ongeveer 10 cm dik en 18 cm breed. Zie ook afb. 67.]

balken: *balakə* P 50, 58, Q 78; **schabben:** *šabə* L 360; **houten billen:** *hōata belə* P 187; **plaaïen:** *plōja* Q 83; *plōā* P 53, 57, 187, Q 71, 74; **rustplaaïen:** *rejsplōja* Q 75.

STENEN VLOER

(Coe 18; Grof 33)

[Stenen vloer op de bedding van de beek om het uitspoelen van de bodem tegen te gaan.]

geplaveide bodem: *gəpləvejda bōjam* Q 240; **karelen bodem:** *krēlə bōjam* Q 241; **brikken vloer:** *brekə vlū.r.* Q 162; **vloer van mergel:** *vlū.r van mēragəl* Q 188; **vloer van mergelblokken:** *vlū.r van mēragəlblək* Q 95; **mergelblokken:** *mēragəlblək* Q 162; **erke(n)bed:** *ērəkəbət* Q 95; **karelen:** *krēlə* Q 164; **steen:** *stīan* P 177a; **keien:** *kēā* Q 160a; **gemetste vloer:** *gəmeds-da vlū.r* Q 88; **gemetst onderste:** *gəmetst ɔndərstə* P 184; **gemetst:** *gəmetst* P 176; **betonvloer:** *bətōvluar* P 120, Q 77; **beton:** *bətō* P 119, 187, 188, 195, Q 78, 159, 160; *pətō* P 195.

VERSTERKTE ZIJWAND, DIJK

(Vds 31; Jan 29; Grof 35)

[Dijk vóór de sluizen, meestal aan die kant van de beek waar de bewoners van de molen het meest komen. De dijk bestaat uit planken die tegen rechtstaande spijlen bevestigd zijn of is een versteviging uit aarde of beton en loopt gewoonlijk vier of vijf meter verder stroomopwaarts dan de vloer. Zie ook afb. 67.]

zijwand: *zejwānt* P 57; *zēā-* P 58, Q 71; **dijk:** *dī.k* L 361, 372a, 415, 417; *dēk* Q 74; *dēk* Q 77; *dēk* P 119, 120, 184, 187, 188, 195, Q 159; **molendijk:** *mīā.lādī.k* L 416; *mīā.lān-* L 362, 368, 415; *mō.lān-* L 370, 371; *mōjlādēk* P 184.

VLEUGELS, KASTEN

(Vds 32)

[Om te beletten dat het water achter de zijwand schiet, worden er drie tot vier vleugels of kasten in de zijwand gemaakt; de eerste staat wat schuin mee met de richting van de waterstroming, de volgende lopen rechtstreeks van de wand naar de dijk (Vanderspickken, pag. 27/28).]

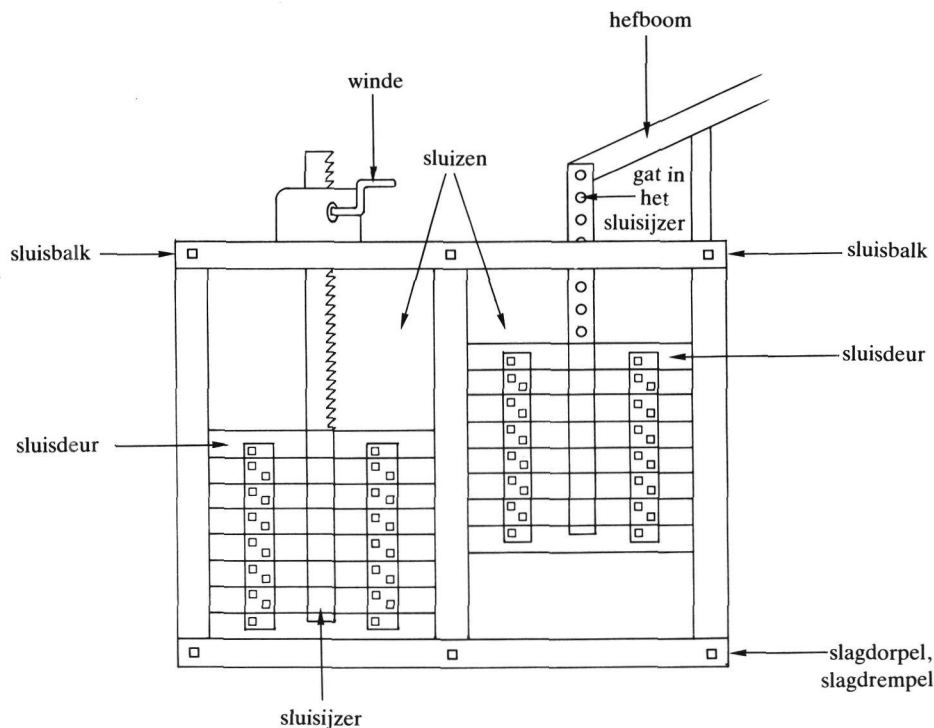
zijvleugels: *zejvlōgəls* P 57; **vleugels:** *vlōgəls* Q 71; **kasten:** *kāstən* Q 71.

Afb. 68. sluiswerk

II.3

DOORSLAAN

(Jan 29 add.)

[Gezegd van een dijk die niet standhoudt.]

(de dijk) slaat door: *slēt- dīā.r* L 417.

SLUISWERK

(Vds 33; Jan 30; Coe 19; Grof 51; monogr.)

[Het hele sluisgestel, bestaande uit verticale stijlen, balken en sluisen, dat het water vóór het rad moet tegenhouden. Zie ook afb. 67.

Volgens Vanderspikken (pag. 75) heeft het woordtype **voorslag** in P 50, P 51, P 53, P 56, P 58 en Q 77 een engere betekenis: „datgene wat vóór de sluisen ligt, meer bepaald de sluisbrug.” Vgl. ook het lemma SLUISBRUG.]

sluiswerk: *sløjsweræk* Q 95; *sløws-* Q 240; *slyswerk* L 415; **sluisen:** *sløjzæ* Q 162; *sløwzæ* Q 162, 181, 241; *slū.zæ* Q 95; *slō.zæ* Q 180; het volgende woordtype gaat terug op het Franse *vanne*: **vannen:** *vanæ* Q 188; **erk:** *eræk* Q 101, 121; **voorslag:** *vørsløx* P 177a, Q 71, 75, 77a; *vø.r-* Q 74, 79a; *vøær-* Q 74; *ver-* Q 83; *vēær-* Q 83; *vøjr-* P 119, 120, 187, 188, 195, Q 78; *vēarslax* P 53; *vør-* P 51; *vør-* P 176; *vørslāx* P 57; *vø.rslā.x* L 372a; *viā.r-* L 360, 361, 362, 368, 415, 416.

SLAGDORPEL, SLAGDREMPEL

(Vds 34; Jan 31; Coe 20; Grof 52)

[Zware horizontale balk aan het einde van de vloer, waarop het hele sluiswerk rust. Oorspronkelijk was deze balk, evenals de sluisstijlen en de sluisbalk, uit hout. Op de meeste plaatsen in het onderzoeksgebied echter was het houten werk reeds lang vervangen door een ijzeren of een in beton gegoten sluisgeraamte. Zie ook afb. 68.

De woordtypen **dorpel** (L 362, L 372), **sluisdorpel** (L 360), **molenbed** (L 361) en **bed** (L 361) zijn van toepassing op de drempel van de maalsluis. Zie ook het lemma MAALSLUIS.]

sluisdorpel: *slys-dørpæl* L 360; **dorpel:** *dørpæl* L 362, 372, Q 180; **rustplaa:** *resplō* P 53; *resplōæ* P 57; *rejsplōj* Q 75; **plaa:** *plōj* Q 180, 240; *plō.j* Q 162; *plōæ* P 187, 195; **molenbed:** *mīā.løbæt* L 361; **bed:** *bæt* L 361; **onderste balk:** *ō.nærstæ balæk* Q 188; **balk die terwars ligt:** *balæk dē tærjā.s lekt* Q 241; **balk:** *balæk* P 187, Q 160a; **zul:** *zøt* Q 74; **voorslag:** *vørsløx* Q 75; *vēær-* Q 83; *viā.rslā.x* L 368.

SLUISBALK

(Vds 35; Jan 32; Coe 21; Grof 53)

[De evenwijdig boven de slagdorpel lopende horizontale houten balk. Zie ook afb. 68.]

sluisbalk: *slyzbalk* L 372a; *slaws-balæk* P 51; *sløjs-* Q 78; *sløws-* P 56, 57, 58, Q 71, 75; *sløws-* P 184, 187; *sløjs-* P 53; van het volgende woordtype is het eerste lid het Franse *vanne*: **vanne-**

balk: *vanabälæk* Q 188; **balk:** *balæk* P 119, 120, 176, 177a, 188, 195, Q 77, 88, 159, 162, 181, 240, 241; *bā.læk* Q 95; **dwarshout:** *dwarshōt* Q 160; **poutrelle (fr.):** *pærel* P 55, Q 188; **de boom van het ros:** *dā bōj.m van t rōs* L 372; **voorslag:** *viā.rslā.x* L 360, 416; *vøærsløx* Q 74.

SLUISSTIJLEN

(Vds 36; Jan 32 add.; Coe 22; Grof 55)

[De verticale houten balken waarmee sluisbalk en slagdorpel met elkaar verbonden zijn. Tussen de sluisstijlen worden de sluisdeuren opgetrokken.

In P 55 en P 56 bestonden de sluisstijlen uit arduinen stenen.]

stijlen: *stejlæ* P 119, 184, 188, Q 78; *stēlan* P 53; *stejl* Q 71; *stil* (enk.) L 360; **houten stijlen:** *hōtæ stejlæ* P 187; *hōtæ stejl* P 177a; **staakstijlen:** *stō.kstī.l* (enk.) Q 240; **sluisstijlen:** *sløwsstejlæ* P 57; **sluisbalken:** *slaws-balæk* (enk.) Q 77a; *sløjs-* (enk.) P 50; **zijhouten:** *zejhōtæ* Q 160a; **staanders:** *støpnars* Q 71; **opstaanders:** *opstøpnars* P 58; **pilaren:** *pilē.ræ* Q 162; het volgende woordtype gaat terug op het Franse *poutrelle*: **poutrellen:** *pærelæ* P 120; **ijzeren gestel:** *ęzæra gæstēl* Q 164; **voorslag:** *vøærsløx* Q 74; de volgende term is van toepassing op de schuine balken waarmee de stijlen worden ondersteund: **stekers:** *stē.kærs* Q 162.

ANG

(Vds 37; Jan 33)

[Het dun toelopende uiteinde van de sluisstijlen dat past in een daarmee overeenstemmend gat van de sluisbalk en de slagdorpel, het *anggat*. In het lemma zijn zowel benamingen voor de *ang* als voor het *anggat* opgenomen.]

A. de volgende opgaven betreffen het dun toelopende uiteinde van de sluisstijlen: **ang:** *ay* L 361, 362, 415, P 50, 53, 57, 58, Q 71, 77a, 83; *han* L 372, Q 77; **anker:** *anjær* L 368; **trekpin:** *trekpe.n* L 360; **pin:** *pe.n* L 360 (mv. *pen*), 362 (id.), 368 (id.), 415 (id.);

B. de volgende opgaven betreffen het gat in de sluisbalk en de slagdorpel waar de *ang* in wordt bevestigd: **anggat:** *anggæt* P 57; *hångā.t* L 372; **gat:** *gā.t* L 360 (mv. *gātær*), 415 (id.); **angkot:** *anjkuæt* P 50, Q 71.

PENNEN, ANGEN

(Vds 37; Jan 33)

[De sluisstijlen met behulp van angen aan de sluisbalk en de slagdorpel bevestigen. De sluisstijlen worden daartoe van een spits uiteinde voorzien, dat in een daarmee overeenkomend gat in de sluisbalk en de slagdorpel ingelaten kan worden. Het lemma bevat uitsluitend predicatief gebruikte voltooid deelwoorden.]

geangd: *gəaŋt* P 50; **ingeangd:** *ɛŋgəaŋt* P 53, Q 83; *ɛŋgəaŋt* Q 71; *ɛŋgəhaŋt* Q 77; **geankerd:** *gəaŋkərt* Q 77a; **gepind:** *gəpɛnɪtj* L 360, 362, 368.

GLEUF

(Vds 51; Jan 45; Coe 33; Grof 54)

[De groef in de sluisstijlen waarin de sluisdeuren passen. De deuren van de *maalsluis* dalen in het algemeen schuin naar beneden, terwijl de deuren van de *wendsluis* gewoonlijk loodrecht tegen de T-vormige sluisstijlen op en neer kunnen bewegen.]

De woordtypen **rabat** (P 53, P 57, P 58), **winkelhaak** (P 50) en **lat** (Q 83) zijn specifiek van toepassing op de T-vormige uitsparing in de sluisstijlen van de wendsluis.]

groef: *gruf* P 177a, 195, Q 71, 83, 160, 164; **rainure (fr.):** *rəniʁ* P 176, 187, Q 77a, 83, 160a; **gleuf:** *glø.f* Q 88, 162, 188, 240; **rabat (fr.):** P 53, 57, 58; *rabat* L 360, 361, 362, 368, 372, 415, 417; **slip:** *slep* P 120, 187, 195; **lei:** *lej* L 372 (meestal voor de *maalsluis* gebruikt); **schuif:** *sxøjf* P 120, Q 164; *šøjf* Q 181; **spleet:** *splejət* Q 159; **uitham:** *øðham* Q 78; **goot:** *gø.t* Q 95; **giet:** *gi.t* Q 88; **rib:** *rep* P 195; **winkelhaak:** *wiŋkəlhøk* P 50; **lat:** *lat* Q 83; **l-ijzer:** *el-ɛzər* P 119, Q 77; **l-vorm:** *el-vørəm* P 188.

SLUISDEUR

(Vds 38; Coe 19; Jan 34; Grof 50; Grof 56; monogr.)

[Sluisdeur, bestaande uit een vijftal planken die horizontaal op twee verticaal staande planken zijn bevestigd. Zie ook afb. 68.]

Volgens Janssen (pag. 33) werden de planken vroeger met pinnen -lange houten nagels met vierkante kop- op de balken vastgemaakt. Later werden de pinnen vervangen door grote ijzeren schroeven.]

sluis: *sløjs* P 50, 58, 177a, Q 74, 78, 88, 95, 162, 188; *sløws* P 55, 56, 57, 58, Q 71, 72, 74, 75, 79a, 83, 162, 180, 181, 240, 241; *slaws* P 51, Q 77, 77a; *slys* L 360, 361, 362, 368, 415; *slyz* L 361, 416, 417; *slūs* L 368, 370, 372; *sluz* L 372; *slus* L 321a, 371; *slū.s* Q 95; *slās* P 176; *sløws* P 119, 120, 184, 187, 188, 195, Q 159, 160, 160a, 164; *sløs* P 53; *slø's* Q 240; **vanne (fr.):** *van* Q 188; **sluisdeur:** *sløwsdøjr* P 187, 195; *sluzdø.r* L 371; *slüz-* L 372; **deur:** *dīa.r* L 361; de volgende term betreft het materiaal waarvan de planken van de sluisdeuren zijn vervaardigd: **kwartierhout:** *katī.rhō.t* Q 240; *katir-* Q 241.

PIN VAN DE SLUISDEUR

(Vds 39; Jan 35; Coe 23; Grof 57)

[Lange houten nagel met vierkante kop waarmee de planken van de sluisdeuren aan elkaar worden

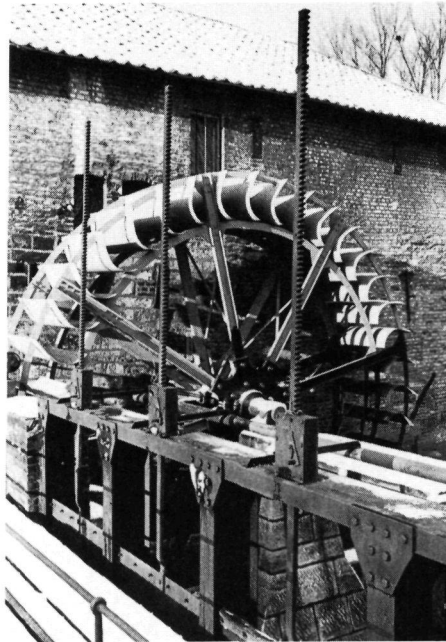

Afb. 69. winde van de sluisdeuren van de Ophovener molen te Sittard

bevestigd.

Een aantal woordtypen zoals **ang** (Q 162, Q 188, Q 240), **angel** (Q 95, Q 241) en **anker** (Q 180) is van toepassing op een bevestiging van de sluisdeuren met behulp van *angen*. Daarbij worden de uiteinden van een aantal planken van de sluisdeur dusdanig bewerkt dat zij in daarmee overeenkomende gaten kunnen worden ingelaten. Zie ook de toelichting bij het lemma ANG.]

pin: *pen* L 372, P 50, 56, 57, Q 77a, 83, 181; *pe.n* L 360; *pēn* Q 88, 188; **trekpin:** *trekpe.n* L 360; **spij:** *spej* P 51; **anker:** *an̄kər* Q 180; **angel:** *an̄əl* Q 95, 241; **ang:** *an̄* Q 162, 188, 240; **houten nagel:** *hōtə n̄əgəl* Q 78; **houtschroef:** *hō.tšrōwf* Q 188; de volgende opgave duidt een bevestiging met behulp van messing en groef aan: **het geklikt:** *ət-gəklek* P 119; de volgende term duidt de vierkante kop van de houten nagel aan: **kop:** *kop* P 50, 51, 56, 57.

IJZEREN SCHROEF VAN DE SLUISDEUR

(Coe 24; Grof 57)

[Ijzeren schroef waarmee de planken van de sluisdeur aan elkaar zijn bevestigd. Zie ook het lemma PIN VAN DE SLUISDEUR.]

ijzeren schroef: *ɛzərə strū.f* Q 241; **schroef:** *sxruf* P 119, 120, 176, 177a, 187, 188, 195, Q 160, 160a, 164; *šruf* Q 77; *skruf* P 184; **bout:** *bqwt* Q 240;

II.3

rivet (fr.): *rævet* Q 162; **smeednagel:** *smēnō.gəl* Q 180; **boulon (fr.):** *būlōns* (mv.) Q 240; **balojs** (mv.) Q 241.

SLUISIJZER

(Vds 44; Jan 39; Coe 25; Grof 58)

[Aan de sluisdeur bevestigde, verticaal door de sluisbalk stekende, ijzeren stang die wordt gebruikt voor het openen en sluiten van de sluis.

Als het sluisijzer van gaten is voorzien, moet de molenaar bij het openen de sluis telkens een beetje optrekken en dan een spie door het volgende gat steken. Deze handeling moet worden herhaald tot de vereiste opening is bereikt. Het aflaten gebeurt door de sluisdeur te laten dichtvallen. Wanneer het sluisijzer getand is, kan de sluis met behulp van een winde op- of afgedraaid worden.

De woordtypen **sluishout** (L 368, Q 160a) en **hout** (Q 88) zijn terug te voeren op het feit dat de optrektoestellen in die plaatsen van hout vervaardigd waren.]

sluisijzer: *slōwsajzər* Q 162, 180, 181; *slawsęazər* P 51; *slōws-* P 57, Q 75; *slōwsęazər* Q 71; *slyzizər* L 361; **windijzer:** *węnizər* Q 95; **tapijzer:** *tapęzər* P 176; **ijzer:** *ęzər* P 50, 56, 58, 119, 120, 184, 187, 188, 195, Q 77, 78, 159, 160; *ę.zər* Q 240; *ęzər* P 177a; *ęjzər* Q 77; *ęjzər* Q 77a; *izər* Q 188; **schroef:** *sxruf* Q 164; **hef-schroef:** *hefšrū.f* Q 162; **tandas:** *tan'tas* Q 77; **zaag:** *zē.x* Q 95; **balk:** *balək* P 56; **stang van de sluis:** *staj van dā slaws* Q 77; **winde van de sluis:** *wen van dā slōws* Q 241; **staart van de sluis:** *stat van dā slōws* Q 240; **sluishout:** *slōwshōt* Q 160a; *slūzōj.t* L 368; **hout:** *hō.t* Q 88.

HEFBOOM

(Vds 46; Jan 41; Coe 27; Grof 61)

[Hefboom waarmee de sluis omhoog wordt getrokken wanneer het sluisijzer voorzien is van gaten. Zie ook afb. 68 en de toelichting bij het lemma SLUISIJZER.]

hefboom: *hef<bum* P 50, 58; *hōf<-* P 51; *hef.bōj.m* L 361, 368, 415; *hōf<-* L 417; *hef.bō.m* Q 88, 95, 180, 188; *hef.bōwm* P 119, 187, Q 160; **handboom:** *hant<bōwm* P 195, Q 159; *hant<bum* P 51, 53, 57; *hānt<bōm* Q 71, 74, 77a; *hant<-* Q 75; **sluisboom:** *slaws.bōm* Q 83; *slu.zbōw.m* L 372; *sly.zbōj.m* L 416; **boom van de sluis:** *bō.m van dā slōjs* Q 95; **hefbalk:** *hef.balək* L 362; **balk:** *balək* P 56; **sluishout:** *slyzhōj.t* L 360, 362, 415; **hout van de sluis:** *hōt [van de] slaws* Q 77; **hout:** *hōj.t* L 368, 417; **hefhout:** *hefhōwt* Q 95; **heftang:** *heftaj* Q 180, 240; **hefijzer:** *hef<izər* Q 88, 188; **breekijzer:** *brękęzər* Q 160a; **wip:** *wep* P 50, 51; **stang:** *staj* Q 181.

GAT IN HET SLUISIJZER

(Coe 26)

[De gaten in het sluisijzer wanneer voor het optrekken van de sluis gebruik wordt gemaakt van een hefboom. In de gaten kan een spie worden gestoken om de sluis omhoog te houden. Zie ook afb. 68 en de toelichting bij het lemma SLUISIJZER.]

lok: *lō.k* Q 88, 95; **kot:** *kū.t* Q 180, 181, 188, 240; **gat:** *gō.t* Q 188.

SPIE

(Coe 26; Grof 62)

[De pin die men in de gaten van het sluisijzer steekt om de sluis omhoog te houden. Zie ook de toelichting bij het lemma SLUISIJZER.]

spij: *spej* P 187, 195, Q 159, 160; **pin:** *pen* P 119, Q 181; *pē.n* Q 88; *pen* Q 188; **pegel:** *pi.gəl* Q 240; **ijzer:** *izər* Q 88.

WINDE

(Vds 45; Jan 42; Coe 28; Grof 63)

[Winde waarmee in geval van een getand sluisijzer de sluisdeur op- of afgedraaid kan worden. Zie ook afb. 68 en 69 en de toelichting bij het lemma SLUISIJZER.]

winde: *wejn* P 187, 195, Q 74, 164; *wejn* P 120, 177a, 184, 188, Q 77, 78; *wejn* P 57, Q 74, 75, 162; *wejnj* L 362, 368, 372a; *węj* P 55, 58, Q 77a; *węj* P 56, Q 88, 95, 162, 181, 240, 241; *węj* Q 72, 77, 83; *win* Q 180, 240; **zwengel:** *zweņəl* L 321a, 368, 370, 371, Q 188; **zwengeltje:** *zweņalkə* L 372; **draaijer:** *drēər* Q 240; **manivelle (fr.):** *manivel* Q 240; **rad:** *rōt* P 176, 195; **stang:** *staj* L 361; **zwong:** *zwoņ* P 51; *zwoņj* P 187; *žwo.ņk* Q 95; **crie:** *krek* L 368, 372a, P 50, 53, 55, 56, 57, Q 74, 188, 240.

OPTREKKEN, OPDRAAIEN

(Vds 42; Jan 43; Coe 29; Grof 59; monogr.)

[De sluis openen met behulp van een hefboom of een winde. In het eerste geval spreekt men in het algemeen van *optrekken*, in het tweede geval van *opdraaien* of *opendraaien*.

Volgens Coenen (pag. 47) gebeurde het *opdraaien* 's avonds, het *afdraaien* 's morgens. Zie ook het lemma AFLATEN, AFDRAAIEN.]

openzetten: *ōwpazētə* P 177a; *ōpə-* Q 188; **(de deuren) openzetten:** *ō.pazētə* L 371; **oopenzetten:** *ō.p-zētə* L 372; **opendoen:** *ōpādū.n* Q 188, 240; **oppitsen:** *oppetsə* P 57; **in de gang gooien:** P 58; **de molen aan de gang zetten:** *də mīl.lā ān ə gaj zētə* L 417; **omhoogtrekken:** *ōmhō.xtrękə* Q 181; **opentrekken:** *ōpatrękə* Q 75, 180; *ōpə-* P 188; *jā.pə-* L 368; **optrekken:** *optrekan* Q 71; *optreka* L 321a, 362, 368, 415, 416, 417, P 119, 184, Q 88,

159, 160, 162, 164, 240, 241; *optrekə* P 57, Q 77, 77a; *op-* Q 121; **aantrekken:** *ā.ntrəkə* L 362; **omhoogtrekken:** *amū.xtrəkə* L 368; **water trekken:** *wātar trəkə* L 370; **get water trekken:** *get wātar trəkə* L 372a; **trekken:** *trəkə(n)* P 50, 51, 53, 56, 57, 58, Q 71, 74, 75, 77, 79a, 83; *trəkə* L 321a, 361, 362, 372, 415, 417, P 176, 187, 195, Q 77, 88, 160a; *trəkə* Q 77, 77a; **in de gang trekken:** *en ə ganjk trəkə* P 58; **ooptrekken:** *ȳə.ptrəkə* L 368; **opendraaien:** *ō.pādrejə* L 370; *ȳə.pā-* L 368; *ū.pā-* L 361; **opdraaien:** *opdrēan* Q 72, 79a; *opdrēan* P 50, 51, 55, 58, Q 77a; *op-drē.jə* Q 95, 162, 240, 241; *op-drejə* L 321a, 371, 372, 372a; *op-drēa* Q 162; *opdrēa* P 120, 187, Q 78; **omhoogdraaien:** *ōmuaxdrēn* P 176; **opschroeven:** *op-sxruvə* Q 164; **opwinden:** *opwēnə* Q 95; *opwinə* Q 240; *opwejnə* L 362.

AFLATEN, AFDRAAIEN

(Vds 43; Jan 44; Coe 30; Grof 60)

[De sluis laten zakken met behulp van een hefboom of winde. Wanneer wordt gewerkt met een hefboom, kan de molenaar de sluis in één ruk laten dichtvallen. Woordtypen als **instoten**, **ingooien**, **toehouwen**, **toegooien** en **toesmijten** wijzen daar dan ook op. Wanneer een winde wordt gebruikt, moet de molenaar de sluis afdraaien. Zie ook het lemma OPTREKKEN, OPDRAAIEN.]

aflaten: *ōfluatə* P 120, 184, 187, Q 160a, 164; *ōflō.ta* Q 162, 181; *ōflōatə* P 50, 55; *ā.flō.ta* L 321a, 371, 417; *ōflətə* Q 72; *ōflotə* Q 240; **daallaten:** *dāllōatə* P 53; *del-* Q 79a; *dellōtə* Q 77a; *dōllotə* Q 162; **toelaten:** *tōwluatə* P 187; **inlaten:** *ējnlotən* Q 71; *ēnlōtə* Q 77; **laten toevallen:** *lōtən tōwvalən* Q 77a; **laten afvallen:** *lōtən ōf-valə* Q 77a; **laten afzakken:** *lōtən āf-zakə* P 56; **laten zakken:** *lō.ta zākə* Q 188; *luətə zākə* P 195; *lō.ta* ~ L 415; **toezetten:** *tuzetə* L 372; *ty-* L 368; *tū-* L 370; *tōw-* P 119; **(de deuren) toezetten:** *tuzetə* L 371; **afzetten:** *ōf-zetə* P 58; **inzetten:** *ēnzetə* Q 181; *ēnzetə* P 51; **stilzetten:** *stelzetə* P 57; **stilleggen:** *stellēgə* P 58; *stellēgə* Q 74; **induwen:** *e.ndywə* L 415; **afduwen:** *āf.dōjə* Q 88; **toehouwen:** *tōwhōwə* P 188; **toegooien:** *tu.gū.jə* L 372; **ingooien:** *ējngujə(n)* P 58, Q 71, 75, 77; *ēngujə* P 50, 58; **toesmijten:** *tōwsmēatə* P 56; **toestoppen:** *tustōpə* P 53; **sluiten:** *slōatə* P 57; **afslieten:** *ōfslē.ta* Q 188; **afstoten:** *ōfstōwtə* Q 159; **toestoten:** *tu.stūə.tə* L 372; **instoten:** *e.nstūə.tə* L 372; *e.nstūə.tə* L 368, 372; *e.nstjə.tə* L 361, 362, 368, 415, 416; **sluiten:** *slutə* L 321a; *slōatə* Q 160; **dichten:** *dextə* L 321a; **dichtmaken:** *dextmā.kə* L 321a; **toemaken:** *tu.mā.kə* L 321a; **aftrekken:** *ōftrəkə* Q 83; **afdoen:** *ōf.dū.n* Q 180; **toedoen:** *tōwdūan* P 57; *tōwdū.n* Q 88, 240; *tōwdōn* P 177a; **afdraaien:** *āf-drēan* P 51, 56; *ōf-* P 58, Q 79a; *ōf-drēan* Q 77; *ōf-drēa* Q 78; *ā.f-drejə* L 372; *ōf-drē.jə* Q 95, 162, 241; *af-drēn* P 176; **toedraaien:** *tydrejə* L 368; *tū-* L 361; *tōwdrējə* Q 75; *tōwdrēan* Q 74; *tōwdrēa* P 56;

tōdreə Q 162; **neendraaien:** *nē.rdrejə* L 372a; **afschroeven:** *ōfsxruvə* Q 164.

SLUISGAT

(Jan 46)

[Gat in de muur van het molengebouw, wanneer men de maalsluis van binnen uit met behulp van een hefboom kan bedienen.]

sluisgat: *slyzgat* L 415.

SLUISRAD

(Jan 47; Coe 35)

[Het rad waarmee men de maalsluizen vanuit de molen kan bedienen.]

sluisrad: *slūzrā.t* L 368; **rad van de sluis:** *rō.t-van dā slōws* Q 180; **rad:** *rat* Q 240; *rō.t* Q 162, 188, 240; **radje:** *rōtšə* Q 88; *rā.tj-jə* L 321a; **winde:** *wen* Q 162, 181, 184; **zwong:** *zwō.ŋk* Q 188.

WENDSLUIS

(Vds 48; Jan 38; Coe 32; Grof 65)

[De sluis die bij onderslagmolens het water tegenhoudt om het te doen steigeren. Op deze wijze wordt de stuwkracht vergroot bij de enige geopende sluis, de maalsluis. Zie ook het lemma MAALSLUIS. Het aantal wendsluizen varieerde al naar gelang de breedte van de beek van één tot vier.]

wendsluis: *wē.njtslyz* L 361; *wē.njtslyz* L 360, 362, 368, 415; *wē.njtslyz.z* L 372; *wē.njtslyz* L 321a; **wendssluis:** *wē.njtslyz* L 361, 362; *wē.njtslyz* L 368; **aflossingsluis:** *ōflōsēnslōws* P 57; **aflossingsluis:** *ōflōsēnslōws* Q 71; **ophoudsluis:** *ophowtslōjs* Q 95; **grondsluis:** *grōntslōjs* P 50; *grōntslōws* P 120, 187, 188, 195; *grōntslōws* P 55, 57, 58, Q 71, 72, 74, 75, 79a; *grōntslaws* P 51, Q 77, 79a; *grōntslās* P 176; **grote sluis:** *grutə slōjs* Q 74; *grutə slaws* Q 77, 77a; *grutə slōws* P 56, 58, Q 79a; *grōwtə slōjs* Q 78; *grōwtə slōws* P 187, 195; *grjə.tə slyz* L 415; **andere sluis:** *āndər slōws* P 119; **gewone sluis:** *gəwun slōs* P 53; **overloopsluis:** *ōvərloqpslōjs* Q 162; **aflaatsluis:** *ōflō.tslōws* Q 241; *ōflēt-* Q 240; **doorlaatsluis:** *dōārlōatslōws* P 58; **afwateringsluis:** *āfwā.tāreŋslū.s* Q 95; **watersluis:** *wētərslōws* P 58; **sluis voor het water weg te laten:** *slyz vōr t wātar wex tə lō.tə* L 417; **sluis:** *slōws* Q 162, 180, 181; *slōs* Q 240; **vanne (fr.):** *van* Q 188.

MAALSLUIS

(Vds 47; Jan 37; Coe 31; Grof 64)

[De vóór het molenrad geplaatste sluis die het water doorlaat als men de molen in beweging wil zetten.

Het woordtype **kleine sluis** (L 361, L 362, L 415, P 58, P 187, P 195, Q 71, Q 75, Q 77a, Q 79a) is terug te voeren op het feit dat de maalsluis over

II.3

het algemeen kleiner is dan de wendsluis. Vgl. ook het lemma WENDSLUIS.]

maalsluis: *mā.lslus* L 321a; *mā.lslū.s* Q 95; *mā.lslua.z* L 372; *mā.lslūs* L 368; *mā.lslыз* L 361; *mōslslōs* Q 240; *mō.lslōws* Q 162, 180, 181, 240, 241; *mōāslslōjs* P 50, Q 74; *mōāslslōs* P 53; *mōāslslaws* Q 77; *mōāslslōws* P 56, 57, 58, Q 71, 72, 74, 75, 79a; *mōāslslaws* Q 77; *mōāslslōjs* Q 78; *mōāslslōws* P 119, 188, 195; **sluis van het rad:** *slyz van t rā.t* L 416; *slyz van t* ~ L 361, 362, 368; *slōjs van hōt* ~ Q 95; *slaws van t rōāt* Q 77; *slōws van t* ~ P 58; **radsluis:** *rā.tslus* L 360, 362, 415; *rā.tslūs* L 368; *rōātslōws* P 187; **vanne voor het rad:** *van vōr hōt rō.t* Q 188; **drijfsluis:** *drēāfslōws* Q 71; **gangsluis:** *gānkslaws* P 51; **kleine sluis:** *klejn slyz* L 362, 415; *klejn slyz* L 361; *klejn slaws* Q 77a; *klejn slōws* P 58, Q 71, 75, 79a; *klejn slōws* P 187, 195; **treksluis:** *trekslōws* P 58; **achtersluis:** *ātārslōws* P 120; **voorslagsluis:** *vōrslōxslaws* Q 77; **watersluis:** *wātārslyz* L 368; **eerste sluis:** *īā.rstā slyz* L 415; **molensluis:** *mōjlaslōws* P 195; *mōāslslōjs* Q 162; **sluis van de molen:** *slyz van ā mīā.lā* L 417; **sluis:** *slōjs* P 177a, Q 88; *slōws* Q 159, 160a, 164; *slās* P 176; *slūs* L 368.

ZWENGEL

(Vds 50)

[De zwengel van de winde waarmee wendsluizen gewoonlijk worden opengedraaid.]

zwong: *zwoŋ* P 55; *zwoŋ* P 50, 56; **zwengel:** *zweŋal* Q 77a; **winde:** *weŋ* P 50; **manivelle (fr.):** *manāvel* P 57.

VIJVER, MOLENVIJVER

(Jan 93; Coe 48; Grof 34; monogr.)

[Vijver, met name bij bovenslagmolens noodzakelijk om het benodigde water in op te slaan en om een zeker hoogteverschil te overbruggen. Bij de bovenslagmolen moet het water immers tot boven het molenrad geleid worden. Zie ook het lemma BOVENSLAGMOLEN.]

wijer: *wejār* Q 88, 240, 241; **viswijer:** *vešwījār* L 417; **molenwijer:** *mōlāwejār* Q 95; *mōlāwīār* Q 20; *mīā.lāwījār* L 415; **vijver:** *vīvār* L 417; *veāvār* P 184, Q 160a; **molenvijver:** *mīā.lāvīvār* L 417; **reservoir:** *rāzērf-veāvār* P 119; **poel:** *pūl* P 177a; *puāl* Q 77; *pō.l* Q 95; **tap:** *tap* Q 160, 164; **bassin (fr.):** *basē* Q 164; **bak:** *bak* P 176; **meer:** *mēār* P 177a; **eendekuil:** *ē.ndāku.l* L 321a; **waterkom:** *wātārko.mp* L 321a; **waterreservoir:** *wātārresārvwā.r* L 417; **opvangkanaal:** *ōp-vāŋkanāl* Q 160.

AFWATERINGSBEEK

(Jan 97; Coe 51; Grof 38)

[Beek waarlangs het water kan worden omgeleid wanneer de molenaar herstellingswerkzaamhe-

den moet uitvoeren aan het molenwerk.

Het hydroniēm **oude Jeker** (Q 162) is volgens Coenen (pag. 58) terug te voeren op het feit dat de Jeker in Tongeren verschillende armen had. Als de molenaars reparaties uit te voeren hadden, dan werden de hoogstgelegen sluizen -namelijk die waar de Jeker de stad binnenkomt- dichtgedraaid zodat het water via de *oude Jeker* een grote bocht langs de stad maakte en pas achter de molen van de Blaar weer in de jongere bedding terug liep.]

loosbeek: *lē.s-bīā.k* L 361, 362, 416, 417; **loosbeekje:** *lē.s-bīākskā* L 372; **looswater:** *lē.swātār* L 417; **lossing:** *lōseŋ* L 370; **moedersloot:** *mōjārslō.t* Q 162; *mōjārslō.t* Q 162; **goede afloop:** *gūjān ōflōwp* P 184; **tweede arm:** *twedān erām* P 184, Q 160; **zouw:** *zōw* P 195; **oude beek:** *ā bejk* P 187; **andere beek:** *andār bejk* P 195; **winterbeek:** *wēntārbejk* P 176; **heultje:** *hē.lkā* L 415; **heul:** *hēl* L 415 (mv. *hē.l*); **oude jeker:** *āā.jē.kār* Q 162; *āwān ēkār* Q 162.

WATER OMLEIDEN

(Jan 98; Grof 39)

[De loop van het water vóór de sluizen met behulp van een afwateringsbeek omleiden, bijvoorbeeld om reparaties aan het sluiswerk uit te voeren of om de nabijgelegen weiden en grond te bevoeien. Meestal heeft men daartoe een zgn. *noodsluis*, maar in enkele gevallen moet in een dergelijke situatie een speciale *dam* worden opgeworpen.]

(water) weggeleiden: *wēxlejdā* P 119, 120, 176, 177a, 184, 195, Q 164; **(water) afleiden:** *ōflejdā* P 195; **het water omzetten:** *t wātār omzētā* L 372; **weteren:** *wē.tārā* L 372; *wīā.tārā* L 361, 362, 368, 415, 416, 417; de volgende termen zijn zelfstandige naamwoorden; het tweede, meervoudige woordtype duidt de geul voor de afwatering aan; **wetering:** *wīā.tāreŋ* L 361, 362, 368, 415, 416, 417; **weteringsbedden:** *wīā.tāreŋs-bēdā* L 362.

DAM

(Grof 40)

[De dam die wordt opgeworpen om in bijzondere situaties het water vóór de sluizen te kunnen omleiden. Zie ook het lemma WATER OMLEIDEN.]

afdamming: *ōf-dampēŋ* P 119, 120; **dam:** *damp* Q 159.

WATERPEIL

(Jan 53; Coe 39; Grof 69; Grof 65)

pegel: *pejgāl* Q 164; **waterpeil:** *wātārpejl* L 362, 371, 372, 415; *wōtār-* Q 181; *wētār-* Q 162; *wētārpejl* P 184, 195, Q 78; **peil:** *pejl* L 362, 368, 372a, Q 95, 162, 240, 241; *peāl* P 119, 176, 177a,

187, 195, Q 160, 164; *pē.l* Q 88; *pajl* Q 162, 180; **hoogte:** *høxta* P 120, 188; *hyx-dā* Q 188; *hyxta* Q 188; **diepte:** *dē.pta* Q 88; **niveau:** *nevōw* Q 160a; met de volgende term wordt waarschijnlijk bedoeld dat het waterpeil te hoog is; **steek** is een maat in de molenaarstaal: **boven steek:** *bjā.vā stē.k* L 416.

PEILMERK

(Vds 54; Jan 54; Coe 40; Grof 70)

[Een van overheidswege aangebracht merkteken in de vorm van een nagel, bout (L 371) of ingemetselde steen (L 368) waarmee het hoogst toelaatbare waterpeil wordt aangegeven.

Volgens Coenen (pag. 52) gold het systeem van de peilnagel niet in Nederland. Men kende daar wel een schaalat waarop men steeds het peil kon aflezen.]

pegelnagel: *pejgālneagəl* P 188; **pegelsteen:** *pīgāl-stēan* P 55; **peilnagel:** *pejlnō.gəl* Q 240, 241; *peālnōgəl* P 119, 176, 195, Q 71; *peālnāgəl* P 57; *pi.l-* L 372a; **steigernagel:** *stejgārnāgəl* L 372; **nagel:** *nāgəl* L 361; **pegel:** *pē.gəl* Q 88; *pēgəl* L 362, P 50, 51, 53; *pegəl* Q 79a; *pi.gəl* Q 240; *pīgəl* P 55, 56, Q 83; *pejgəl* Q 71a, 162, 180; *pōgəl* Q 77; *pejəl* L 417, Q 162; **peil:** *pejl* L 321a, 361, 368, 370, 372, 415, Q 188; *pajl* Q 180; *peəl* P 57, 120, 184, 187, 195, Q 72, 74, 78; *peəl* Q 77a; *pī.l* L 321a, Q 162; **peiler:** *pejlār* L 368, 415; *pajlār* Q 181; **waterpeil:** *wātərpejl* L 362, 371; *wōtərpeəl* Q 77a; *wetərpeəl* P 58, 187, Q 74; **peillood:** *pejlljā.t* L 360; **peilschaal:** *pejlsā.l* Q 95; **peilmeter:** *peəlmjētār* P 184.

BRUG

(Vds 58; Jan 56; Coe 36; Grof 68)

[Brug over de beek om de sluizen te kunnen bedienen of te herstellen. Zie ook afb. 70.]

brugje: *brøxskā* P 50, 55, 58, 177a, Q 77, 180, 188; *brøkskā* L 321a, 370, 371, P 195, Q 88, 162, 188, 240; *brēkskā* L 368, 415; **molenbrugje:** *mō.lābrøqskā* L 372; **brug:** *brøx* L 372a, P 187, 188, Q 71, 75, 77, 78, 79a, 160a; *brø.x* Q 162, 181, 241; *brø.k* Q 95, 162; *brøk* P 184, 187, 195, Q 164; *bryx* Q 240; *brēk* L 361, 368, 372, 415; *brēq* L 362; **brug over de beek:** *brøq ø.vār dā bē.k* L 370; **sluisbrug:** *slōws-brøx* Q 74; **molenbrug:** *mō.lābrēq* L 368; **molenplank:** *mō.lāpla.ŋk* L 415; **loopp plank:** *løj.pplāŋk* L 361, 362, 368; **plank:** *pla.ŋk* L 368, 415, 416; **bil:** *bel* Q 159; **vonderen:** *vōnārŋ* Q 71; **voorslag:** *vōjrslōx* P 119, 120; *vōrslōx* P 50, 56, 58.

SLUISROOSTER

(Jan 57; Coe 37; Grof 75)

[Inrichting die verhindert dat er vuil en takken in het sluiswerk terecht kunnen komen. Het geheel



Afb. 70. sluisrooster en brug van de watermolen te Baarlo

bestaat uit een aantal tegen de sluisbrug geplaatste palen of een ijzeren of houten raamwerk. Zie ook afb. 70.]

rooster: *rūā.stār* L 370; *røstār* P 119, 120, 184, 187, 195, Q 77, 160a, 240; *røstār* Q 78, 162, 181, 241; *rē.stār* L 361, 362, 368, 417; *rj.stār* L 372a; *ry.stār* Q 88, 188; **grille (fr.):** *grel* Q 162, 180, 181, 240; *gril* Q 162; het volgende woordtype gaat terug op het Franse *grille*: **grilletje:** *grelākā* P 188; **reek:** *rē.k* Q 95; **barrière (fr.):** *brē.r* Q 188; **rin:** *ren* L 368, 415; **rit:** *ret* L 361; **cadrement (fr.):** *kādārament* P 187; **reep:** *rē.p* L 321a, 372.

HOOGSEL

(Vds 53; Jan 50; Coe 42; Grof 71)

[Een of meer op de sluisdeur bevestigde planken, waarmee het waterpeil verhoogd kan worden.

Wettelijk toegestaan waren vaste hoogsels, die met scharnieren op de sluis waren aangebracht en die voor gebruik omgeklapt dienden te worden. Deze werden echter niet veel gebruikt, omdat het werken ermee omslachtig was. Meestal gebruikten de molenaars losse hoogsels, planken die even breed waren als de sluisdeur. Zij konden bovenop de sluisdeuren geplaatst worden. Losse hoogsels waren verboden, omdat men er het water tot boven het peilmerk mee kon laten stijgen. Hoogsels werden vooral op de boven-

II.3

lopen van de beken toegepast, omdat men daar nog niet al te veel water tot zijn beschikking had.]

hoogsel: *høxsəl* P 184, 187, 195, Q 240; *høxsəl* Q 75, 77, 77a, 78, 79a; *hø.xsəl* Q 162, 180, 241; *højxsəl* Q 74, 83; *højxsəl* P 119, 120, 195; *hy.xsəl* Q 88, 95, 181, 188; *hyxsəl* P 50, 51, 53, 56, 57, 58, Q 71; *hiä.xsəl* L 360, 415; *hysəl* Q 95, 162; *høsəl* Q 240; **los hoogsel:** *lps hÿ.xsəl* L 372, 372a; **vast hoogsel:** *vast hÿ.xsəl* L 372, 372a; **plank:** *planjk* P 176, 187, Q 160a; **sluisplank:** *sløwsplanjk* P 188; **klep:** *klep* L 321a, 361; **schoft:** *sxoft* P 53.

HOOGSELS OPZETTEN

(Vds 57; Grof 72)

[Losse hoogsele op de sluisdeur plaatsen. Zie ook het lemma HOOGSEL.

In Q 77 en P 188 konden de hoogsele worden uitgetrokken zodat ze boven de sluisdeur uitstaken (Groffils, pag. 74).]

opzetten: *op-zetən* Q 77; *op-zetə* P 51, 58, 119, 120, 176, 187, 195; **bijzetten:** *bəzətə* P 187; **uit-trekken:** *awttrəkə* Q 77; *øattrəkə* P 188; **klinken:** *klenjkə* Q 78.

ARMEN VAN DE HOOGSELS

(Vds 57 add.)

[Twee aan de losse hoogsele bevestigde armen die het mogelijk maken, de hoogsele op de sluisdeuren te bevestigen.]

armen: *erəm* P 56; **staarten:** *statə* P 58.

HOOGSELS OMKANTELEN

(Vds 56)

[De vaste hoogsele omkantelen.]

omklinken: *ømklenjkə* P 50, 57; **omstoten:** *ømstutə* P 58.

SCHARNIER

(Vds 55; Jan 51)

[Scharnier waarmee de hoogsele kantelbaar aan de sluisdeur zijn bevestigd.]

scharnier: *šarnē.r* L 360, 361, 372; *šarnir* Q 75; *sxarnir* P 50; *sxarnir* P 57; **hengsel:** *heņsəl* L 417, P 58; **gehengsel:** *gəheņsəl* P 57.

HET WATER TEGENHOUDEN

(Vds 49; Jan 52; Coe 38; Grof 66)

[Het water tegenhouden met behulp van één of meer sluisen.]

(het water) tegenhouden: *tēgənhāgə* Q 71; **tegenhouden:** *tēgəhəwə* Q 162, 241; *tē.gəhawə* L 372; *tejgəhāgə* P 195, Q 78; *tēgəhāgə* Q 162; *tejgəhāgə* P 177a; **(het water) ophouden:** *ophāgə* P 50, 58, Q 71, 74, 77; **ophouden:** *ophawə* L 368, 415, 417, Q

88, 95, 180, 188; *ophawtə* Q 181; *ophōjə* L 321a, 371; *ophāgə* Q 77a; *ophā* P 195, Q 159, 164; **(het water) houden:** *hōən* P 51; *hāgə* P 58; **opvangen:** *op-vanə* Q 160; **steigeren:** *stej.gərə* L 361, 362, 368, 372, 415, 417; *stejgərə* P 51, 57, Q 71, 74; **steigen:** *stēgən* P 56; **opstoppen:** *opstoppə* P 184, Q 160a; **stoppen:** *stoppə* P 119, 187, 188; **ophogen:** *ophy.gə* Q 162; **hogen:** *hōgə* Q 240; *hōgə* Q 240; *hygən* P 53, 58; **loodsen:** *lōtsən* Q 71; **sparen:** *spā.rə* L 321a; **pegelen:** *pejgələ* Q 77a; **op peil laten komen:** *op peəl lōtə kōwmə* P 176; *op peəl luətə* ~ P 187; **(water) laten bijkomen:** [*laten*] *bikomə* L 370; **laten bijkomen:** *luətə bəkōwmə* P 120; **(de beek) ophouden:** *ophawə* L 361; **(de beek) laten volkomen:** [*laten*] *və.lkomə* L 372a.

VOL ZIJN

(Jan 92; Coe 48; Grof 74)

[Gezegd van de beek of de vijver, wanneer er genoeg bovenwater is verzameld om te kunnen gaan malen.

Jeker in een aantal woordtypen is een hydro-niem.]

(de beek) is vol: *es-və.l* L 321a, 360, 361, 362, 368, 370, 372, 372a, 415, 417; *es-və.l* P 120, 177a, 187, 188, Q 77; *es-və.l* P 187, Q 78, 159; **(de jeker) is vol:** *es-və.l* Q 95, 162, 180; **(de wijer) is vol:** *es-və.l* Q 88; **de bak is vol:** *də bak es-və.l* P 176; **de tap is vol:** *dən tap- es-və.l* Q 160, 164; **het water is vol genoeg:** *hət wātər es-və.l gənox* L 370; **het water is hoog:** *hət wə.tər es hōx* Q 240; *hət wə.tər es hō.x* Q 240; **(de jeker) is hoog:** *es hō.x* Q 241; **het water is hoog genoeg:** *t wā.tər es hux-gənux* Q 95; **(de jeker) is hoog genoeg:** *es hōx-gənux* Q 180; **(de jeker) staat hoog:** *stət hō.x* Q 162; **het peil is op het hoogste:** *tpejles- op t hū.xstə* Q 95; de volgende twee woordtypen staan in de onvoltooid verleden tijd: **(de beek) stond vol:** *ston və.l* L 368; **de drang was hoog:** *də drən wā.s hū.x* L 368; **op peil:** *op peəl* P 184; de volgende opgaven zijn nominale woordgroepen: **hoog water:** *hōwx wetər* P 119; **sterk water:** *sterək wetər* Q 160a; **goed water:** *guət wetər* Q 77; **genoeg water:** *gənux wō.tər* Q 188; **water genoeg:** *wetər gənux* P 195; *wə.tər* ~ Q 188.

LEEG ZIJN

(Jan 92)

[Gezegd van de beek of de vijver na het malen.]

(de beek) is af: *es- əf* L 360, 362, 415.

ACHTERWATER, ONDERWATER

(Jan 88; Coe 43)

[Het water achter de sluisen. De woordtypen **beek** (Q 88) en **grote wijer** (Q 88) zijn specifiek van toepassing op het achterwater bij bovenslagmolens.]

achterwater: *axtärwätär* L 360, 416; *ä.xtärwä.tär* Q 95; *ä.xtärwō.tär* Q 188; *ä.tärwō.tär* Q 240, 241; **achterste water:** *djástä wötär* Q 180; **het water van achter:** *t wötär van ä.tär* Q 180; **onderwater:** *ondärwätär* L 361, 362, 368; *onär-* L 321a, 362, 368, 415, 417; *onär-* L 321a, 370, 372, 372a; **laagwater:** *lëxwätär* Q 162; **kolk:** *kōlak* Q 162, 241; **kolf:** *kēlaf* Q 181; **beek:** *bē.k* Q 88; **grote wijer:** *grutä wejär* Q 88.

KOLK

(Vds 60; Jan 65; Coe 57; Grof 81)

[De holte in de bedding van de beek of de rivier achter het molenrad van onderslagmolens, veroorzaakt door de scheut van het water.

Volgens Janssen (pag. 46) werd de kolk vroeger uitgegraven om de kracht van het water te breken en te beletten dat de sluiswerken ondermijnd werden. Zie afb. 71.]

kolk: *kōlak* L 360, 370, 372, 372a, P 50, 55, 57, 119, 120, 176, 177a, 184, 187, 188, 195, Q 71, 74, 75, 77, 78, 79a, 83, 160, 160a, 162, 180, 188, 240, 241; *kōlak* P 51, 53, 56, 58, Q 77, 77a; *kō.lak* Q 95; *kōw.k* L 321a, 371, 372; *kōj.k* L 361, 362, 368, 415, 416; **kolf:** *kēlaf* Q 181; **konkel:** *kō.ηkal* Q 88, 188; *kōηkal* Q 241; **diepte:** *dē.ptä* Q 88.

VOORWATER, BOVENWATER

(Jan 88; Coe 44)

[Het water vóór de sluisen.]

voorwater: *vō.rwō.tär* Q 162, 180, 240, 241; *vīä.r.wätär* L 360, 416; **het water voor:** *t wō.tär vō.r* Q 181; **bovenwater:** *bō.vāwätär* L 321a; *bō.vāwä.tär* Q 95; *bō.vāwō.tär* Q 88, 188; **hoogwater:** *hōwxwätär* Q 162; het volgende woordtype is een hydroniem: **jeker:** *jē.kär* Q 162; **voorstte wijer:** *vō.rstā wejär* Q 88.

VERVAL

(Vds 24; Jan 89; Coe 41; Grof 73)

[Het verschil in hoogte tussen het bovenwater en het onderwater.

Volgens Coenen (pag. 39) bedroeg het verval gewoonlijk 1,5 meter.]

verval: *värva.l* L 321a, 361, 362, 368, 370, 371, 372, 372a, 415, 416, 417; *värval* Q 77, 181; *värvä.l* Q 95; **val:** *va.l* L 361, 362, 368, 372, P 119, 120, 176, 177a, 187, 188, 195, Q 77, 78, 159, 160, 160a, 164; *val* P 50, 57, 58, Q 71, 74, 75, 88, 95, 162, 180, 240; *vä.l* Q 88, 188; **waterval:** *wätärva.l* L 368; *wō.tärval* Q 241; *wötärväl* Q 240; **slag:** *slōx* P 188; **afloop:** *ä.flōj.p* L 415; **limiet:** *lämit* Q 162.

STUWKRACHT

(Jan 90; Coe 34; Grof 67)

[De stuwkracht van het water is meestal afhanke-

lijk van het verval. Vgl. het lemma VERVAL.

Het woordtype **gewicht** (Q 88) is terug te voeren op het feit dat bij bovenslagmolens de bakken met water gevuld moeten worden en door dat gewicht het rad in beweging wordt gezet.]

stuwkracht: *stjwkrax* Q 95; *stjwkrä.x* Q 240; **waterkracht:** *wätärkra.xt* Q 95; **kracht:** *krāx* Q 164; *krä.x* Q 180, 184; **drift:** *dref* Q 188; **pressing:** *prēsēj* Q 164; **sterkte:** *sterqdzä* P 195; **druk:** *drøk* P 119; *drøk* P 119, 120, 188, Q 78, 160, 160a; **shot:** *šōt* L 415; **drang:** *draj* L 368; **force (fr.):** *fōrs* P 120, 177a, 184, Q 77, 159, 162, 181, 188; **stoot:** *stō.t* Q 241; **gewicht:** *gāwex* Q 88.

OVERLOOPEN, OVERSTROMEN

(Jan 55; Coe 45; Grof 41)

[Het over de dijk of over de sluisdeuren lopen van water, veroorzaakt door noodweer of aanhoudende regenval.]

overstromen: *ōvärstrōwma* Q 159; **over de sluis gaan:** *ōvär dä slōjs -gō.n* Q 95; *ōvär dä sluz -gōn* L 372; **overvlieten:** *ō.värvlitā* Q 162; **overlopen:** *ōwvārlōwpā* P 176; *jōvārlōwpā* Q 77; *ōvär-* P 184, Q 78, 160a; *ōvārlōpā* Q 240; *ōvārlō.pā* Q 88, 95, 162, 180, 181, 188, 240, 241; *ō.vārlōj.pā* L 321a, 372a; *iä.vär-* L 361, 362, 368, 415; **overschieten:** *ōjvārsxiätā* Q 164; *ōjvārskiätā* P 184; **overslaan:** *ōjvārslōn* P 188; **(de beek) is uit:** *es.ü.t* L 321a; de volgende termen betreffen een overstroming die wordt veroorzaakt door een lek in de dijk: **doorsijpelen:** *dōwarsēpälā* P 187; **uitbreken:** *ōät.brēkē* P 187, Q 160.

BEEMDEN

(Coe 46; Grof 42)

[Aan de beek grenzende, vlakke en waterrijke stukken land.]

beemden: *bemä* Q 240; *bemtä* Q 188; *bem* P 119, 120, 176, 177a, 184, 187, 188, 195, Q 77, 78, 159, 160, 160a, 162, 164, 180, 240; *bemp* Q 188; **beemdjes:** *bempšä* (enk.) Q 181; **broeken:** *bru.k* (enk.) Q 240; het volgende enkelvoudige woordtype is van toepassing op een gedeelte van een beemd, dat met fruitbomen is beplant: **molenwei:** *mō.lāwej* Q 88; *mjō.lä-* Q 181.

OVERLOOP

(Coe 50)

[Voorziening waarlangs het water kan weglopen wanneer de molenvijver te vol is.]

overloop: *yōvārlō.p* Q 181; *ōvārlō.p* Q 88, 188; *ōvārlōwp* Q 88.

DE BEEK VEGEN

(Jan 94; Coe 75; Grof 45)

[De bedding en de oevers van de beek van aange-

II.3

spoelde modder, waterplanten etc. ontdoen. Vroeger werden deze werkzaamheden van overheidswege gecontroleerd. Het vegen gebeurde met verschillende werktuigen, bijvoorbeeld een *schoep* (P 120, P 176, P 177a, P 184, P 187, P 188, P 195, Q 78, Q 159, Q 160, Q 160a, Q 162, Q 164, Q 180, Q 240, Q 241), een *schup* (P 176, Q 164), een *mesthaak* (Q 78, Q 188), een *haak* (Q 88), een *zeis* (P 187, Q 181), een *halve maan* (Q 159), een *slootmes* (P 187, Q 160a) en een *sloothaak* (Q 160a). In Q 162 werd de beek de laatste jaren schoongemaakt door speciale diensten. Volgens de zegsman gebruikte men daarvoor een *grue*, een baggeroestel.

Het woordtype **maaien** (P 119) gaat terug op het feit dat het wegmaaien van de waterplanten één van de werkzaamheden van het vegen van de beek was.]

vegen: *vēgə* P 176; *vəgə* P 120, 177a, 184, 187, 188, 195, Q 77, 78, 159, 160, 160a, 164; *vē.gə* L 321a, 362, 368, 370, 371, 372, 415, 416, 417, Q 88, 95, 162, 180, 181, 188, 240; **schoonmaken:** *šəwnm̄.kə* Q 162, 181; *šənm̄.kə* Q 240; **maaien:** *mə* P 119.

MODDER

(Grof 46)

moos: *mōws* P 184, 188, 195, Q 78, 159, 164.

COMMISSARIS

(Grof 49)

[Van overheidswege aangestelde ambtenaar die controleert of de molenaars de bedding en de oevers van de beek schoonhouden. Zie ook het lemma DE BEEK VEGEN.]

commissair (fr.): *kəməsēr* P 120, 176, 184, 187, 195, Q 78, 159, 164; **commissonnair (fr.):** *kəməšənr̄* Q 160a; **surveillant (fr.):** *səvəlʒant* P 195.

CONTROLE

(Grof 48)

[De controle door de commissaris.]

controle: *kəntrol̄* P 195.

CONTROLLEREN

(Coe 76; Grof 48)

controlleren: *kəntralē.rə* Q 162, 240, 241; *kəntralə.rə* P 184; **schouwen:** *šəwə* Q 95; **nagaan:** *nuəgən* P 187; **loeren:** *lū.rə* Q 180; **komen kijken:** *kōwmə kīkə* P 187; **kijken komen:** *kīkə kōwmə* P 195, Q 78.

IJS KAPPEN

(Jan 95; Coe 78; Grof 96)

[Het ijs rond het molenrad weggappen.]

(ijs) kappen: *kapə* L 371, P 120, 195, Q 88, 95, 159, 162, 180, 181, 240, 241; **(ijs) afkappen:** *əfkapə* P 187, Q 77; *ə.f-* Q 188; **(ijs) vortkappen:** *vutkapə* Q 188; **(ijs) kapot kappen:** *kəpət kapə* L 372a, P 184; **loskappen:** *ləskapə* P 195; *ləs-* P 187, 188, Q 160a; **vortpikken:** *futpekə* Q 164; **pikken:** *pekə* P 119, 176, Q 78; **lossteken:** *ləsstēkə* Q 160a; **loshouwen:** *ləshōwə* Q 164; **de beek openhouden:** *də biə.k ũə.pəhawə* L 368; **schotsen losdoen:** *sxotsə ləs-dən* Q 160; **ontijzen:** *ənt-əjzə* P 177a; **ijzen:** *izə* L 321a, 361, 362, 368, 370, 372, 415, 416, 417.

WATERGOOT BIJ BOVENSLAGMOLENS

(Jan 48; Coe 52; Grof 76)

[Goot ter breedte van het molenrad, die bij bovenslagmolens het water tot boven het rad voert. Zie ook afb. 72.]

kandel/kanjel: *kā.nəl* L 417; *kā.njəl* L 360; *kənzəl* Q 88; **goot:** *gəət* Q 164; *gəwat* Q 160a; *gəwt* P 176, 177a; *gət* Q 88; **sleuf:** *sləif* P 184, Q 159.

KLEP

(Jan 49)

[Klep in de watergoot van bovenslagmolens die wordt gebruikt om de watertoevoer naar het molenrad te regelen. Zie ook het lemma WATERGOOT BIJ BOVENSLAGMOLENS.]

val: *val* L 417.

WATERGOOT BIJ ONDERSLAGMOLENS

(Vds 61; Jan 62; Coe 54; Grof 78)

[De komvormige houten constructie waar het molenrad van onderslagmolens in draait, bestaande uit een bak met zijwanden die even breed als het rad en gedeeltelijk gerond is. Daardoor wordt de kracht van het water optimaal gebruikt. Bij veel molens werd de houten constructie in de loop van jaren vervangen door een betonnen gang. Zie ook afb. 71.]

maalkandel/-kanjel: *məəl̄kənjəl* P 51; **kandel/kanjel:** *kā.nəl* L 360, 416; *kā.njəl* L 361, 362, 368, 372, 415, Q 95; *kənjəl* P 187, 188, Q 78; *kənjəl* P 119, 187; *kənjəl* P 50; *kə.njəl* Q 181; *kənzəl* Q 162, 180; *kəndzəl* Q 77; *kənzəl* Q 77, 77a; *kənjzəl* Q 83; *kəjnəl* P 57, 58, Q 71, 74, 75; *kəənəl* P 56; *kəlam* P 53; *kəjl* Q 71; **kanaal:** *kanəl* Q 240; *kənp̄.l* Q 240; **waterkanaal:** *wətar̄kənp̄.l* Q 241; **maalgoot:** *məlgə.t* Q 95; **goot:** *gət* P 57; **kift:** *keft* L 371; **voet:** *vuət* P 195; **waterzolder:** *wətarzəlar* P 53; **schietzolder:** *šit-zəlar* Q 77; **molenschip:** *mələsxəp* P 51.

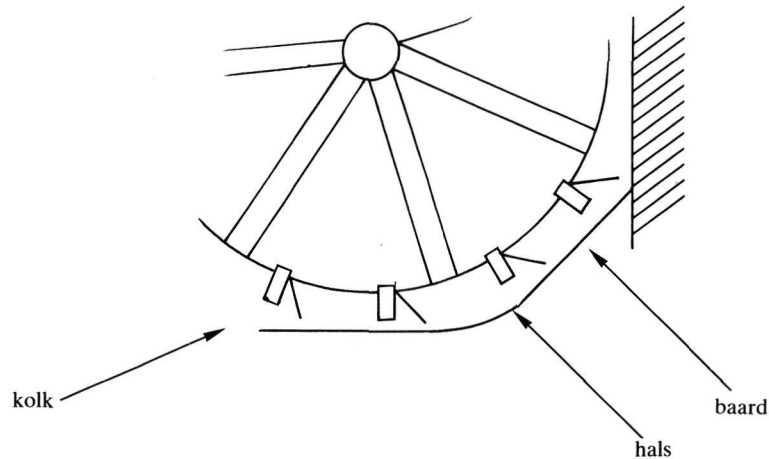

Afb. 71. watergoot bij onderslagmolens

SCHIE TZOLDER

(Vds 59; Coe 55)

[Het eerste gedeelte van de watergoot waar de snelheid van het water wordt vergroot. Daarna loopt het water over een recht stuk, de *baard*, naar een gedeelte dat de ronding heeft van het rad, de *hals*. Zie ook het lemma WATERGOOT BIJ ONDERSLAGMOLENS.]

schietzolder: *sxit-zoldar* P 57, Q 240; *šit-* Q 83; *sxit-zplār* P 51; *ši.t-* Q 240, 241; *šyt-* Q 71, 75; **kandel-/kanjelzolder:** *kōjnjalzoldar* P 50; **waterscheut:** *wō.tarsšō.t* Q 162; **schietstoel:** *šitstu.l* Q 180; **schietvloed:** *sxiat-vlut* P 58; **schuif:** *šōjf* Q 88; **schevel:** *ši.val* Q 95.

BAARD

(Vds 62; Jan 63)

[Het gedeelte van de watergoot bij onderslagmolen achter de schietzolder. Zie ook afb. 71 en de toelichting bij het lemma SCHIE TZOLDER.]

baard: *bā.rt* L 360, 362, 368, 372, 415; *bōt* Q 71; *bāt* P 57.

HALS

(Vds 62; Jan 63; Jan 64)

[Het gedeelte van de watergoot bij onderslagmolen achter de baard. Zie afb. 71 en de toelichting bij het lemma SCHIE TZOLDER.]

hals: *hals* P 57; **borst:** *bōrst* L 360; *bōrst* Q 71.

SCHIE TEN

(Vds 30; Jan 91; Coe 56; Grof 80)

[Gezegd van water wanneer het niet langer ge-

hinderd wordt in zijn vrije loop.]

schieten: *sxitā* P 57, 58; *šitā* Q 162, 181; *šetā* Q 88, 95, 241; *šē.tā* L 362, 368, 370, 372, 415; **afschieten:** *ōfsxitā* P 50, 51, 57, 58; *ōfšitā* Q 71, 75, 77; **onderafschieten:** *ōnārōfsxitā* P 56; *ōnārōfšitā* Q 79a; **vortschieten:** *vōjtšitā* Q 77a; **inschieten:** *ejnšitā* Q 77a; **spuiten:** *spōtā* Q 74; **stromen:** *strōmā* Q 240; **vlieten:** *vliatā* P 120; *vliatā* Q 77; **het water komt:** *t wātār kō.mt* L 370; de volgende uitdrukking wordt gebruikt wanneer er te veel onderwater is: **de beek schiet onder niet:** *dā bē.k šet oṅār nē.t* L 372.

SCHEUT

(Vds 30; Coe 56; Grof 80)

[De vrije, ongehinderde loop van het water.]

scheut: *sxōāt* P 119, 120, 176, 177a, 187, 188, 195, Q 78, 159, 160, 160a, 164; *sxōt* P 50, 51, 57, 58; *šō.t* Q 162, 188; *šōt* Q 71; *skōāt* P 184; *sxēt* P 56; **waterscheut:** *wētārsxōāt* P 195; **schiet:** *šit* Q 180; **schot:** *šōt* L 416; **spuit:** *spōt* Q 74, 75; **val:** *val* P 195; **afval:** *ō.f-val* Q 180.

Waterrad

MOLENRAD

(A 43, 5; Vds 21 add.; Vds 23; Vds 25; Jan 58; Jan 60; Coe 53; Grof 79; N D add.; monogr.)

[Algemene benaming voor het verticaal geplaatste rad bij een watermolen dat door het stromende water in beweging wordt gebracht en zo de drijfkracht levert aan de molen. Al naar gelang het water aan de onderzijde of aan de bovenzijde

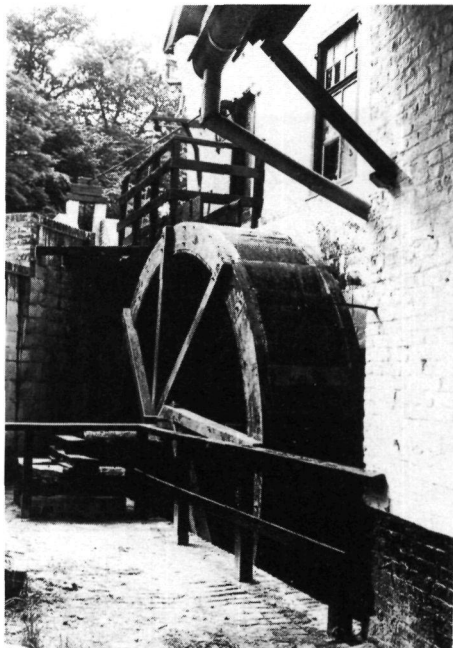

Afb. 72. bovenslagrad van de oliemolen te Heerlen

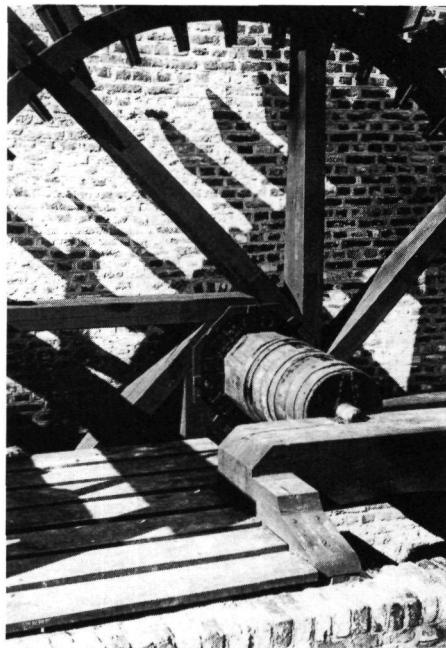

Afb. 73. naaf en spaken van het molenrad van de watermolen te Baarlo

van het rad wordt toegevoerd, spreekt men van onderslag- respectievelijk bovenslagmolens. Vanuit de molen bekeken, draait een bovenslagrad van links naar rechts, een onderslagrad van rechts naar links. Zie ook afb. 10 en 72.

Het woordtype **turbine** is specifiek van toepassing op een horizontaal geplaatst molenrad.

Zie voor de fonetische documentatie van het woorddeel *[-molen]* het lemma MOLEN.]

molenrad: *[molen]rat* Q 118, 222; *-rāt* Q 240; *-rā.t* L 321a, 360, 361, 362, 368, 371, 372, 415, 416, 417, Q 95; *-rāt* L 246, 270, 288, 295, 299, 324, 331, 360, 369, 370, 376, 381, 381b, 421, 423, Q 17, 20, 21, 32, 95, 99*, 192, 208; *-rō.t* Q 88, 162, 188, 240, 241; *-rōt* P 220; *-rōt* P 50, 57, 58, Q 72, 74, 75, 77, 79a, 83; *-rōt* P 187, 195, Q 77; *-roāt* Q 75; *-rawāt* P 184; **scheprad:** L 0247; *šōprat* Q 204a; *šōprāt* L 270, 291, 300; **waterrad:** *wātarrāt* L 192; *wātarrā.t* L 370, 372a; *wātarrāt* L 266, 290, 291, 375, 377, 424, Q 95, 97, 98, 99, 109, 196; *wātarrōt* P 176; *wētarrōt* P 119, 177a, 184, 187, 188, 195, Q 159, 160, 160a, 164; *wētarrōt* P 53, 56, 57, Q 71; *wētarrōt* P 51, Q 75; *wōtarrō.t* Q 180, 240; *wōtarrōt* Q 72, 77a; **schoeprad:** *šuprat* Q 203; *šuprāt* L 292, 300; **schoepenrad:** *sxupərāt* L 271 (mv. *-rājər*); *šupərāt* Q 117a; *šupəra* L 265 (mv. *šupājər*); **waterrad met schupjes:** *wātarrāt mēt sxōpkās* L 250; **alpenrad:** *alpərōt* Q 77; **rad:** *rat* K 353, Q 117a; *rā.t* L 362, 372, 417; *rāt* L 318, 320a; *rōt* Q 78; *rō.t* Q 88, 188; **wiel:** *wil* L 271; de

volgende termen duiden het rad van een bovenslagmolen aan: **bovenslagrad:** *bj.əvaslā.xrā.t* L 417; **overslagrad:** *evərlāxrāt* L 355; **tobrad:** *tōbrāt* L 355; *tōbrōt* P 56, 57, Q 71, 75, 77, 77a, 83; *tōprā.t* L 360, 362; *tōprōt* P 184; *tōbrōt* P 58; de volgende term duidt het rad van een onderslagmolen aan: **onderslagrad:** *ōnərlaxrōt* P 57; de volgende termen duiden het horizontaal geplaatste rad van een turbinemolen aan: **turbine:** *tōrbin* Q 72, 162; *tōrben* P 50; *tərbin* L 415, P 55; *tōrbin* L 321a, 361, 362, 417; *tōrben* P 120; **waterturbine:** *wātərtōrbin* L 368; *wātərtərbynj* L 321a.

VLECHTWERK VAN HET MOLENRAD

(Jan 70)

[Benaming voor de naaf en de spaken van het molenrad samen.]

vlechtwerk van het rad: *vlextwerək van at rā.t* L 368.

NAAF

(Vds 67; Jan 66; Coe 58; Grof 84)

[Het middenstuk van het molenrad waarin zowel de molenboom als de spaken bevestigd zijn. Zie ook afb. 73.]

dom: *dōm* K 356, P 119, 177a, 187, 195, Q 71, 159, 162, 184; *dom* L 361, P 51, 57, Q 77; *dō.m* Q 162, 240, 241; *dum* P 187; **naaf:** *nā.f* L 372, Q 88; *nō.f*

Q 188; **mof**: *muf* Q 188; **trommel**: *truməl* P 188; **kader**: *kādər* Q 77a; **kas**: *kas* Q 75, 83; **bonkel**: *buŋkəl* Q 71; **aslok**: *ā.slō.k* Q 95; **as**: *ās* Q 95, 180, 181.

SPIE

(Vds 65; Jan 71; Coe 59; Grof 82)

[Wig waarmee de naaf van het molenrad op de molenboom wordt vastgezet.]

spie/spij: *spi* L 361, 362, 368, 415, Q 77, 83, 88, 95, 162, 180, 181, 188, 240, 241; *spī* P 176, Q 77; *spej* P 57, 119, 120, 176, 184, 187, 188, 195, Q 78, 160, 160a, 164; *spej* Q 162; **cale (fr.)**: *kal* L 361, 362, 372, 372a, 417, Q 159, 164, 181, 188; **ang**: *aŋ* Q 240; **kijl**: *kil* Q 88; **boulon (fr.)**: *bulōs* (mv.) Q 164; *balōns* (mv.) P 177a; *bulōns* (mv.) P 176.

OPSPIEËN

(Vds 66; Jan 72; Coe 60)

[De naaf van het molenrad met wiggen op de molenboom vastzetten.]

opspieën/-spijen: *opspiā* Q 77a; *opspi.ə* Q 241; *opspejə* P 55, 57, 58, Q 71, 79a; *opspejə* Q 162; **vastspieën/-spijen**: *vasspiā* Q 83; *vasspejə* P 57; **aanspieën/-spijen**: *ḡānspiā* Q 77a; **bijspijen**: *bēaspejə* P 57; **inSPIEËN**: *enspejə* P 51; **spieën/spijen**: *spiā* Q 83; *spijā* L 368, 415; *spejə* P 50, 57, 58; de volgende term gaat terug op het Franse **caler**: **caleren**: *kalē.rā* L 372, 417; **(een) cale inhouwen**: *kal e.nhøj.wə* L 362.

SPAKEN

(Vds 63; Jan 67; Coe 61; Grof 85; N D, 33)

[De staven die de verbinding vormen tussen de naaf en de velg van molenraderen. Zie ook afb. 73.]

spaken: *spē.kā* Q 188; *spejkən* Q 77; *spejkā* L 361, 362, 368, 372, 372a, 417; *spejkā* P 184, 187, 188, 195, Q 77, 78, 160, 164; *špejkā* Q 95; *spejkā* Q 88, 95, 162, 241; *spikā* P 50, 53, 57, 58, Q 71, 74, 240; *spikā* P 119, 177a; **armen**: *erəm* P 51, Q 71, 74, 75, 77, 77a, 78, 79a, 83, 159, 160a, 162, 180, 240; *erm* L 360, 362, 372, 415; **rayons**: *rejōns* P 57; **pilaren**: *pelē.rā* Q 83; **ellebogen**: *elābḡ.x* L 370; **sponden**: *spōnā* Q 181.

VELG

(Vds 68; Jan 68; Coe 62; Grof 86)

[Bij molenraderen de algemene benaming voor de om de vier segmentvormige stukken gelegde houten delen die samen een ring vormen. Bij metalen molenraderen die uit één stuk zijn vervaardigd, wordt de term ook gebruikt voor de hele omloop van het rad.]

velg: *velx* L 321a, 360; *velax* P 119, Q 95; *velax* Q 77; **velling**: *veleŋ* L 361, 362, 368, 372, 372a, 417,

P 51, 53, 56, 57, Q 71, 74, 88, 95, 188; *veleŋ* Q 162, 180, 240, 241; *velap* P 58; **omloop**: *omlōj.p* L 372a, 415; *ōmlōp* P 53, 56, 57, Q 79a, 83; *ōm-* Q 71, 75; *ōmlōwp* P 184, Q 164; *ōm-* P 119, 177a, Q 78; *imlowp* Q 77a, 83; **grote omloop**: *grōwtā* *ōmlōwp* P 195; **cirkel**: *serkəl* Q 181; **oplaag**: *oplō.x* L 372; **boord**: *bōat* Q 159; **reep**: *rejp* P 187; **band**: *bant* P 188; **kader**: *kādər* Q 160; **raam**: *rōm* Q 160a; **raam van het rad**: *rōm [van het] rōat* P 50; **ijzeren platen**: *ēzərə plōtā* P 195.

OPLAAGVELG

(Vds 69)

[De bovenste van de uit twee lagen bestaande velgen van molenraderen. Op de oplaagvelg zijn de schoepen bevestigd.]

oplaag: *oplōx* P 51, Q 71; **aanlaag**: *ḡānlōgən* (mv.) P 56, 57.

SCHOEPEN VAN HET ONDERSLAGRAD

(zie kaart)

(Vds 22; Jan 69; Coe 63; Grof 87; A 43, 5)

[Uit hout of ijzer vervaardigde schepborden die op de velg van het rad van onderslagmolens zijn bevestigd. Zie ook afb. 10 en 70.]

schoepen: *sxupā* L 269; *šupā* Q 77, 95; *šō.pā* L 321a, 370, 372a, 417; **waterschoepen**: *wātərsxupā* L 192; **schuppen**: *šōpā* Q 188; *šepā* L 368; **schoepen**: *šūpā* L 415; **schoffelen**: *šofālā* L 321a, 360, 361, 368, 370, 372, 372a; *šōfālā* Q 95; **schoffels**: *šofāls* L 362, 415, 416; **schulpen**: *šō.ləpā* Q 188; **alpen**: *alapā* P 50, 51, 53, 55, 56, 57, 58, 119, 120, 176, 187, 188, 195, Q 71, 72, 74, 75, 78, 79a, 159; *alpā* Q 77, 77a, 83; *ālpā* Q 162, 180, 181, 240, 241.

STAARTEN

(Vds 70; Coe 64; Jan 73)

[In de velg van het molenrad ingepende houten blokjes waartegen de schoepen zijn bevestigd.]

alpstaarten: *alapstet* P 51, 53, 56, 57, Q 71, 74, 75; **staarten van de alpen**: *stet >van dā alapā* Q 77a, 83; **staarten**: *stē.rīā* Q 95; *stert* L 362; *start* L 360; *stāt* (enk.) Q 181, 240; **alpenijzers**: *alapā-ēzərs* P 50; **armen**: *erəm* Q 77.

BAKKEN, KOMMEN VAN HET BOVENSLAGRAD

(Vds 21; Jan 83; Coe 65; Grof 77)

[De aan het rad van bovenslagmolens bevestigde bakken waarin het water wordt opgevangen. Door het gewicht van het water in de bakken wordt het rad in beweging gezet. Zie ook afb. 72.]

bakken: *bakā* P 50, 56, 57, 184; *bek* L 360, 362, P 119, 187, 195, Q 77, 88, 159, 160, 164; **bakjes**: *bekskās* Q 78; **troggen**: *trogā* Q 240; *trō.x* (enk.)

II.3

SCHOEPEN VAN HET ONDERSLAGRAD

- ∕ alpen
- ▲ schoffelen/schoffels

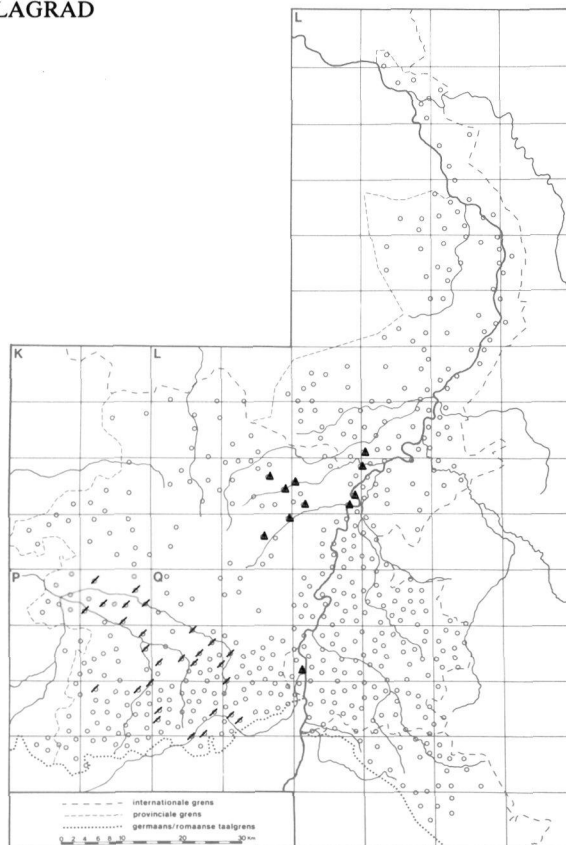

Q 241; **kommen:** *kompə* P 50; *kumpə* P 188;
tobben: *tɔbə* P 58, 176, 184, 195, Q 75, 77, 83; *tɔpə*
 Q 160a; *tɔp* P 177a.

Molenboom en aswielen van de watermolen

SCHOEPEN VAN HET TURBINERAD

(Vds 22)

[De schoepen van het horizontaal geplaatste watterrad van een turbinemolen.]

schoepen: *sxupə* P 55; **schoffels:** *ʃɔfəls* Q 72.

ASGAT

(Jan 81; Coe 74)

[Gat in de muur waarlangs de molenas het molengebouw binnengevoerd wordt.]

asgat: *as.gā.t* L 362, 368, 372, 415; **molengat:**
mīə.ləgā.t L 415; **molenbalkgat:** *mølabaləkgā.t* Q
 95; **gat:** *gā.t* L 417; *gō.t* Q 188; **aslok:** *aslō.k* Q 95;
lok: *lō.k* Q 88; **kot:** *kū.t* Q 88, 162, 180, 188, 240,
 241; *kut* Q 240.

SCHOEP VAN DE BUITENSTE CILINDER VAN EEN TURBINE

(Jan 84)

[Schoep van de buitenste cilinder van een turbine. Door het meer of minder openen van de schoepen kan de molenaar het molenrad sneller of langzamer laten lopen en aldus het vermogen regelen.]

klep: *klep* L 368.

MOLENBOOM

(Vds 64; Jan 74; Coe 66; Grof 83; A 42A, 3)

[De van hout of ijzer vervaardigde as die het watterrad draagt bij een watermolen.]

Het woordtype **molenboom** is in Q 88, Q 162, Q 188, Q 240 en Q 241 specifiek van toepassing op een uit een boomstam vervaardigde as. In Q 164 was de molenas uit eikehout gemaakt.

Zie voor de fonetische documentatie van het woorddeel *-[molen]* het lemma MOLEN.]

molenas: P 51, Q 22; *[molen]as* L 361, 417, 432, P

56, Q 20, 88, 95, 162, 180, 188, 240; *-a.s* P 188; *mēalānas* P 53; *mōlānas* P 50, 53, Q 71; *mōlāna.s* Q 77; **maalas:** *mōālas* P 50; **grote as:** *grūā.ta as* L 372; **as:** *as* L 321a, 360, 361, 362, 368, 370, 371, 372, 372a, 415, 416, P 58, 176, Q 181; *a.s* P 119, 177a; **molenboom:** [*molen*]bōm Q 71, 72, 75, 77, 77a, 79a, 83, 113, 241 (uit hout); *-bum* P 50, 51, 57; *-bōwm* Q 74; *-bōwm* P 184, 187, 195, Q 78, 159, 160a, 164; *-bō.m* Q 88, 162, 188, 240, 241; **borstboom:** *bōs-bōwm* Q 159; **welboom:** *welbōwm* P 187; **slagboom:** *slōx-bōwm* P 187; **boom:** *bōwm* P 177a, Q 160; *bō.m* Q 181; **molenbalk:** [*molen*]balak Q 95; **eik:** *ēk* Q 164.

TAP

(Vds 71; Jan 76; Coe 68; Grof 88)

[Elk van de uiteinden van de molenboom. Bij houten molenbomen bestaat de tap uit een gietijzeren plaat met een ronde punt. Het plaatvormig gedeelte van de tap, de vleugel, is in een voorgezaagde gleuf in de molenboom ingewerkt. Zie ook afb. 74 en de toelichting bij het lemma VLEUGEL.]

tap: *tap* L 362, 368, P 51, 56, 57, 195, Q 71, 75, 77, 77a, 79a, 83; *tāp* Q 188, 240, 241; **top:** *tup* P 188, Q 78, 159, 160a; *tu.p* Q 188; **kop:** *kōp* L 368, P 184; **pin:** *pen* P 176, Q 71, 74; **punt:** *pōnt* P 177a, 187; *pōnt* Q 78; **pivot (fr.):** *pāvōw* P 187; **ijzer:** *ejzār* Q 240; *i.zār* Q 88; **spil:** *spel* P 53; **as:** *a.s* Q 164; *as* Q 71, 74, 160; **kussen:** *kōsā* Q 181; **zwong:** *zwoŋ* L 360, 362; **binnenzwong:** *benəzwoŋ* L 360; **buitenzwong:** *bytəzwoŋ* L 360.

VLEUGEL

(Vds 73; Coe 69; Jan 77; Grof 89)

[Het plaatvormige gedeelte van de tap dat in een voorgezaagde gleuf in de houten molenboom is ingewerkt.

In P 51 en P 57 kent men een kruisvormige tap. Voor het lange gedeelte van de tap wordt daar de term *grote vleugel* gebruikt, terwijl de korte delen *kleine vleugels* worden genoemd. Het woordtype **tap** (P 195) is terug te voeren op het feit dat de zegsman de tap en de vleugel als één geheel beschouwde. Zie ook afb. 74 en de toelichting bij

het lemma TAP.]

vleugel: *vlō.gəl* Q 188, 240, 241; *vlōgəl* P 51, 57; *vlōjgəl* Q 78; *vligəl* L 368, 417; *vjō.gəl* Q 181; *vlōjgār* P 184; *vlēgāls* (mv.) P 56; **zijvleugel:** *zejvlōgəl* P 57; **grote vleugel:** *grutā vlōgəl* P 51, 57; **kleine vleugel:** *klejn vlōgāls* (mv.) P 51, 57; **plaat:** *plōat* Q 71; **tap:** *tap* P 195.

IJZEREN BANDEN

(Jan 75; Coe 67; Grof 90)

[IJzeren banden waarmee het uiteinde van de molenboom wordt versterkt teneinde klieven van het hout tegen te gaan. Zie ook afb. 74.]

ijzeren banden: *ēzārā ben* P 184, 187, 195, Q 78, 159, 160a; *ēzārā bā.n* Q 162; *izārā ben* Q 88, 95, 188; *ajzārā* ~ Q 180, 181; *ejzārā bē.n* Q 162, 240, 241; *ejzārā bānda* Q 240; *izārā bānt* (enk.) L 360, 362, 368, 417; **banden:** *bēn* Q 164; *bēan* P 187, Q 160; **ijzeren repen:** *ēzārā rejpa* P 195; **repen:** *rejpa* (enk.) L 362, 368.

STEEN

(Vds 72; Vds 87; Coe 70; Grof 91; A 42A, 4)

[Holle, arduinen steen waar het uiteinde van de molenboom in rust en ronddraait. De steen is ingewerkt in een vierkant houten of stenen blok. Op veel plaatsen werd de steen in de loop van de jaren vervangen door een uit brons of gietijzer vervaardigd kussen. Zie ook het lemma KUSSEN.]

plaveisteen: *plavejstejn* Q 78; **plavei:** *plavej* Q 88; **kassei:** *katsej* P 51; **kasseisteen:** *kasejstēan* Q 77a; *katsej*– P 57; *katsejstejn* P 187; *katsejstin* P 51, 56; **blauwe steen:** *blōwā stejn* P 184, 187; **pulfsteen:** *pōlōfstēn* P 57; **steen:** *stejn* P 195, Q 159, 160a, 164.

KUSSEN

(Vds 72; Vds 87; Jan 78; Coe 70; Grof 92; A 42A, 4)

[Een uit brons of gietijzer vervaardigd kussen waar het uiteinde van de molenboom in rust en ronddraait. Het kussen is ingewerkt in een vierkant houten of stenen blok. Zie ook afb. 75 en de

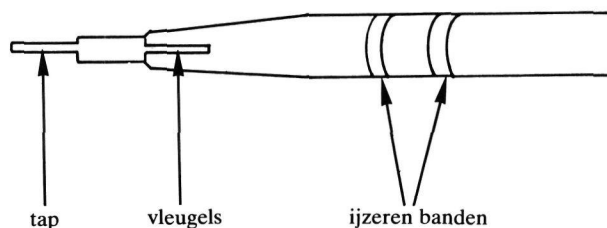

Afb. 74. uiteinde van de molenboom

II.3

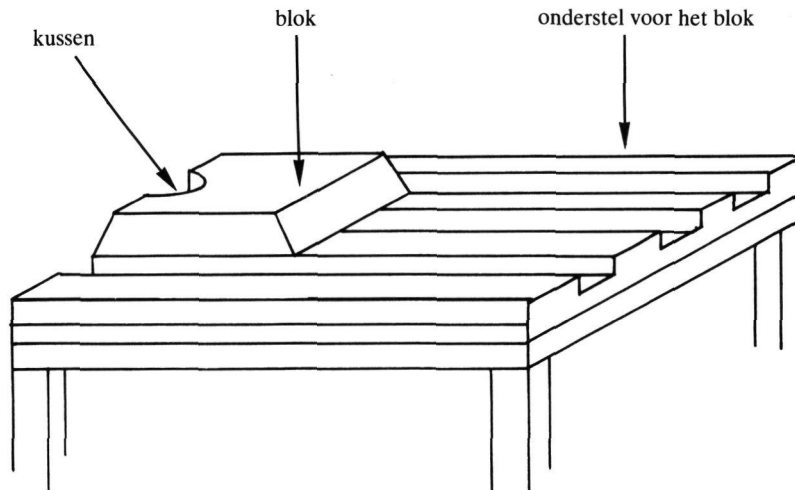

Afb. 75. onderstel voor het blok

toelichting bij het lemma STEEN.

Vanderspickken maakt in de lemmata PAN-KUSSEN (Vds 72) en PAN-KASSEI (Vds 87) geen onderscheid tussen een arduinen steen of een metalen kussen. De opgaven uit het materiaal die specifiek verwijzen naar een steen zijn overgeplaatst naar het lemma STEEN.]

kussen: Q 22; *kø.sə* Q 88, 188; *kø.sə* L 362, P 50, 119, 176, 177a, 184, 188, Q 77a, 160, 160a; *kø.sə* Q 162, 240, 241; *kø.jsə* P 53; **coussinet (fr.):** *køsine* Q 241; *kusine* P 58; **pan:** *pan* P 51, 53, 57, 58, 195, Q 71, 74, 75, 77, 79a, 83, 162, 164, 181; **hok:** *høk* L 415; **blok:** *bløk* Q 240; **vetpot:** *vetpøt* Q 95; **lagerkussen:** *lågarkø.sə* Q 95, 188; **lager:** *lā.gər* Q 88, 188.

BLOK

(Vds 75; Vds 88; Jan 79; Coe 71; Grof 93; A 42A, 5)

[Vierkant houten of stenen blok. In het midden ervan bevindt zich een holle stenen of metalen kom waar het uiteinde van de molenboom in rust en ronddraait. Zie ook afb. 75.]

Vanderspickken maakt een onderscheid tussen het blok buiten naast het molenrad (Vds 75) en het blok binnen in het molenhuis (Vds 88). Gezien het feit dat beide blokken dezelfde functie hebben, zijn de termen uit de twee artikelen in dit lemma bijeengeplaatst.]

blok: *bløk* L 361, 368, P 184, 187, 195, Q 77, 88, 159, 164, 180, 181, 188, 240, 241; **balk:** *balæk* Q 78; **dwarshout:** *dwarshōt* Q 160a; **houten kofertje:** *hō.ātā kōfærkə* Q 160; **stijl:** *stēal* P 195; **kleine stoel:** *klenə stuəl* Q 74; **maalstoel:** *mō.āl.stuəl* Q 74;

stoel: *stu.l* Q 162; **patte (fr.):** *pat* L 368; **pulf:** *pø.laf* P 57; **het pulferen:** *hæt pølværə* Q 75; **blauwe steen:** *blōwə stīən* P 176; *blōw stejn* (mv.) P 177a; **oude molensteen:** *ā mōjləstejn* Q 164; **betonblok:** *bætō.bløk* P 188.

ONDERSTEL VOOR HET BLOK

(Jan 80; Coe 72; Grof 94; A 42A, 4; A 42A, 5; N O, 28c)

[Het houten of stenen onderstel waar het blok op rust. Het houten onderstel bestond in de regel uit een gebinte uit stijlen en dwarsbalken dat op de bedding was aangebracht. Bij veel molens was het in de loop der jaren vervangen door een stenen muurtje of een betonnen blok. Zie ook afb. 75.]

de volgende termen duiden een houten onderstel aan: **houten gestel:** *hō.tə gæstel* Q 240; **houten werk:** *hōwtə wēræk* Q 241; *hōwtə we.ræk* Q 99*; **stoel van eiken balken:** *stu.l van ēkə balækə* Q 180; **boomstoel:** *bōmstōl* Q 113; **stoel:** *stuəl* P 187, 188, 195, Q 77, 78, 160a; *stō.l* L 360, 362; **voet:** *vūt* P 176; *vūət* Q 241; *vuət* P 187, 195; **waterzolder:** *wetærzōldər* P 119; **platform:** *plاتفørn* P 184; **kader:** *kādər* L 368; **draagbalk:** L 425; **drager:** Q 113; **bed:** Q 22; **bok:** *bøk* L 368; **ros:** *rōs* L 360, 362, 372, 415; de volgende termen duiden een stenen muur of betonnen blok aan: **muur:** *muər* P 177a; **muurtje:** *mørkə* Q 95; **sokkel:** *søkəl* Q 188; **boets:** *bots* Q 188; **het gemetst:** *æt-gæmets* Q 164; **blauwe steen:** *blōwə stē.n* Q 88; **betonnen blok:** *bætōnə bløk* Q 88, 95; **betonblok:** *bētō.bløk* Q 241; **beton:** *bætō* Q 160; **stoel:** *stu.l* Q 181; **voet:** *vu.t* Q 162.

LAGER

(Jan 82; Coe 73)

[Bij watermolens voorzien van een metalen molenas de pan of het lager waarin het uiteinde van de molenas draait. Zie ook het lemma **KUSSEN**.]
kussen: *kø̃sə* Q 180, 240; *kø̃.sə* Q 162; *kø̃sə* L 372, 415; **kussenblok**: *kø̃səbløk* L 360; **blok**: *bløk* Q 240; **ijzeren pot**: *izərə pət* L 368, 372a; **vetpot**: *vetpət* Q 95; **koperen schotel**: *kū̃.pərə šū̃.təl* L 361; **pan**: *pan* Q 162, 181; **lager**: *lāgər* L 321a, 360, 368, 370, 371, 372, 372a; *lāgər* Q 88, 188; **vast lager**: *vast lāgər* L 372a; **koperen lager**: *kū̃.pərə lāgər* L 372a; **glijlager**: *glejlāgər* L 321a; **asselager**: *asəlāgər* Q 95; **bus**: *bø̃s* L 361, 368, 415; *bes* L 415.

KAMKUIL

(Vds 102; Jan 116; Coe 81; Grof 99)

[Uitholling in de vloer waar het kamrad in draait. Een kamkuil is noodzakelijk wanneer het kamrad een grote omtrek heeft.

De **kroon** uit Q 180 was 0,5 m diep. Het rad dat in deze kroon draaide, werd door de informant een **kroonrad** genoemd.]

kamkuil: Q 22; *kampkyl* L 362; *kā.mpkul* Q 95; *kampkawil* Q 77; **kamskuil**: *kamskyl* L 415; **kamradkuil**: *kāmprā.tkø̃jl* Q 95; **kuil**: *kāl* P 176; *kø̃jl* Q 188; **kamgat**: *ka.mp.gā.t* L 417; **kot**: *ku.t* Q 181, 240, 241; *kūt* Q 164; **kelder van het schotelrad**: *kālər [van het] šø̃təlṛə̃t* Q 83; **raderkelder**: *rārkẽldər* Q 113; **kelder**: *kaldər* Q 88; **bedding**: *bə̃dẽj* L 416; **hel**: *hẽl* L 321a; **kroon**: *krō̃.n* Q 180.

GROOT KAMRAD

(Vds 79; Jan 99; Coe 79; Grof 98; N O, 11a; A 42A, 8; monogr.; N D, 26)

[Het grote verticaal geplaatste kamwiel aan de molenas van de watermolen dat tot taak heeft de draaiende beweging van de as over te brengen op een spijlenrad. Het kamwiel kan zowel van hout als van metaal zijn vervaardigd. Het kamrad zet in de meeste watermolens uit het onderzoeksgebied een horizontaal kamrad, het zgn. *kleine kamrad*, in beweging. Een aantal meter boven dit rad bevindt zich op dezelfde as het grote *kroonwiel* dat op zijn beurt de twee of vier *rondsels* doet draaien. Zie ook het lemma **ASWIEL**. Het betreft daar materiaal met betrekking tot het vergelijkbare kamwiel in windmolens.]

groot kamrad: *gruət kāmprāt* Q 240; *grō̃ət kāmprə̃t* Q 77; *grō̃wt* ~ P 119, 120, 187, 195, Q 160; *grō̃wt kāmprō̃.t* Q 162; *grō̃.t kāmprō̃.t* Q 240, 241; *grj̃ə.t ka.mprā.t* L 361, 372a, 417; *grū̃ə.t* ~ L 321a; *grut kāmprə̃t* P 53, 55, 56; *growt* ~ Q 75; *grō̃wt kāmprə̃t* Q 78; **groot rad**: *grū̃ə.t rā.t* L 361; *grj̃ə.t* ~ L 415; *grut ṛə̃t* P 51, Q 72, 77; *growt* ~ Q 79a; **groot kroonrad**: *growt krownṛə̃t* Q

77a; **kroonrad**: Q 39; *krō̃nrāt* L 332, Q 20; *krj̃ə.nrā.t* L 415; *kruənṛə̃t* P 177a; *krū̃nrāt* L 362; *krownṛə̃t* Q 74; *kronṛō̃.t* Q 180; *krō̃wnṛə̃t* P 195, Q 160a, 164; **kroonwiel**: Q 39; **kamrad**: P 57, Q 22; *kāmṛə̃t* Q 74; *kāmprat* Q 204a; *ka.mprā.t* L 321a, 362, 368, 370, 371, 372, 415; *kāmp-* Q 95; *kāmprō̃.t* Q 88, 188; *kāmprə̃t* P 57, 58, Q 71, 241; *kāmprə̃t* P 184, Q 159; **binnenste kamrad**: *benə̃stə kāmprə̃t* P 50; **binnenrad**: *benə̃ṛə̃t* P 56; **aandrijf wiel**: P 51; **drijf wiel**: *drifwil* Q 113; **rad op de as**: *rō̃ṛə̃t op- dən as* P 58; **rad op de boom**: *rō̃.t ṛə̃t op- də bō̃.m* Q 88, 162, 188; **rad van het waterrad**: *rā.t van t wātərrā.t* L 368; wanneer het kamrad een zeer grote omtrek heeft, wordt de vloer onder het rad uitgehold; het eerste lid van het volgende woordtype verwijst naar een dergelijke **kamkuil**: **kuilrad**: *kālṛə̃t* P 176; **zwongrad**: *šwō̃jkrat* Q 113; **schotelrad**: *sxø̃təlṛə̃t* Q 83; **klein rad**: *klē̃.n rō̃.t* Q 181; **bonkelaar**: *bønkalā̃.r* Q 95.

ARMEN, KRUIS

(Vds 89)

[De vier armen van het kamrad op de molenboom die samen een kruis vormen.]

armen: *erəm* P 57, Q 75, 79a; **delen**: *dilə* P 56; **kruis**: *krø̃s* P 57, Q 71; **kruiswerk**: *krø̃swerək* Q 71.

VELLING

(Vds 90; Jan 100)

[De houten velg van het groot kamrad waarin de kammen bevestigd zijn. Soms is de velg met een ijzeren band verstevigd.]

velling: *velẽj* L 361, 362, 372, 372a, 415, P 57, Q 74; **omloop**: *ø̃mlō̃p* Q 72, 79a; *ø̃mlø̃j.p* L 372.

KLEIN KAMRAD

(Jan 115; Grof 100)

[Horizontaal geplaatst, conisch kamrad met ijzere tanden dat in modernere watermolens in de houten kammen van het aswiel grijpt. Dit soort raderen is in het algemeen kleiner van afmeting dan vergelijkbare houten raderen.]

klein kamrad: *klejn kāmprə̃t* P 184, 187, 195, Q 160; **kamrad**: *ka.mprā.t* L 368; *kāmprə̃t* P 120, 195; **klein rad**: *klejn rē̃t* Q 78; *klejn ṛə̃t* Q 159; **plat kamrad**: *plat kāmprə̃t* P 187; **plat rad**: *plat ṛə̃t* P 177a, Q 160a, 164; **groot rad**: *grō̃wt ṛə̃t* P 177a; **groot kamrad**: *grō̃wt kāmprə̃t* Q 164; **kroonrad**: *krū̃ənṛə̃t* P 176.

II.3

Overbrenging van de drijfkracht naar de stenen in de watermolen

MOLENRAD, MOLENWIEL

(A 43, 4)

[Algemene benaming voor elk van de tandwielen in een molen.]

tandrad: *tantrat* L 192a (mv. *-rej*), 0247 (mv. *-rāj*), 360 (mv. *-rājār*), Q 202 (mv. *-rāār*), 203 (mv. *-rār*); *tā.nt-* K 353 (mv. *-rōwār*); *tantrāt* L 268 (mv. *-rāj*), 269 (mv. *-rār*), 271 (mv. *-rāt*), 424; *tantj-* L 288 (mv. *-rār*), 324 (mv. *-rājār*), 370 (id.); *tanġk-* L 290 (mv. *-rē.r*); *tantroāt* Q 75; *tsaŋkrat* Q 222 (mv. *-rēr*); **drijfrad:** *drifrāt* L 376 (mv. *-rājār*); **rad:** *rāt* L 318 (mv. *rājār*), Q 117a (mv. *rār*); **tandwiel:** *tantwil* Q 117a (mv. *-wila*); **molenrad:** L 291; *mōlarāt* L 269a (mv. *-rār*), 271 (mv. *-rājār*), 381b (id.); *mōlarōt* L 269 (mv. *-rōjār*); *mōlarāt* L 292 (mv. *-rājār*); **molentandrad:** *mōlantāŋkrāt* L 266 (mv. *-rājār*); **kamrad:** L 291; *kamrat* L 192 (mv. *-raj*), P 210a (mv. *-rōjās*); *kamrāt* L 300, 375; *kamprat* Q 118, 197, 204a, 208; *kampra* L 265 (mv. *-rājār*); *kamprāt* L 246, 250, 266, 270, 288a, 291, 300, 320a, 331, 369, 377, 421, 423, Q 17, 32, 95 (mv. *-rājār*), 97, 98, 99*, 103, 109, 192 (mv. *-rār*), 196 (mv. *-rājār*); *kamprōt* P 220 (mv. *-rōr*); *kamprōāt* Q 166 (mv. *-rēr*); *kāmprowāt* P 184 (mv. *-riār*); **kammenrad:** *kamparāt* Q 21 (mv. *-rār*); **kamwiel:** *kampwil* L 265 (mv. *-wila*).

KONING

(Jan 106; Coe 92)

[De staande as van het kroonrad van de watermolen.]

koning: *kōneŋk* Q 88; *kīa.ney* L 360; *kjā.ney* L 372, 372a; **boom:** *bō.m* Q 162, 241; **as van het kroonrad:** *as van at krija.nrā.t* L 368; **staande as:** *stō.ndjā as* L 372; **as:** *a.s* Q 88, 162, 180, 181, 188; *ā.s* Q 162; **spil:** *spēl* Q 88, 95; *spēl* Q 95; **stang:** *staŋ* L 417; **boompje:** *bō.mka* Q 240.

KROONRAD, KROONWIEL

(Vds 80; Jan 105; Coe 91; Grof 101)

[Groot horizontaal rad dat in watermolens met meer dan één maalgang op de koning is bevestigd. Het kroonrad doet twee tot vier rondsels draaien die dan elk een steenkoppel kunnen aandrijven.]

kroonwiel: *krōwnwīl* Q 78; **kroonrad:** *krjā.nrā.t* L 362, 368, 416, 417; *krūā.n-* L 368; *krūā.n-* L 321a, 372, 372a; *krū.n-* Q 95; *krō.nrō.t* Q 162, 240, 241; *kru.n-* Q 188; *krōwn-* Q 162, 181; *kryanrdāt* Q 240; *krōwnrōāt* P 119, 195; *krownrōāt* Q 75, 77a, 79a, 83; *krun-* P 50, 51, 57, 58, Q 83; **groot kroonrad:** *grut kru.nrā.t* Q 95; *grut kru.nrō.t* Q 88; **groot rad:** *grō.trō.t* Q 180; *gru.t~*

Q 88; *grut rōāt* Q 77; *grōwt rōāt* Q 159, 160a; **rad:** *rōāt* P 56.

RONDSEL VAN DE WATERMOLEN

(Vds 81; Jan 102; Coe 82; Grof 102; A 42A, 13; N O, 14a; N D, 25; monogr.)

[Het spijlen- of stavenrad aan de onderzijde van het staakijzer. Al naar gelang het aantal steenkoppels kan zowel het aswiel als het kroonrad in het rondsel grijpen.]

Uit de opgaven is niet altijd af te leiden of met de term **rondsel** een spijlenrad bedoeld wordt. In een groot aantal molens was het **rondsel** vaak vervangen door een klein ijzeren kamrad met ijzeren tanden. De benaming **rondsel** bleef dan behouden. Zie ook het lemma **RONDSEL VAN DE WINDMOLEN**.]

rondsel: *rōtsal* Q 78, 95; *rōnsal* P 57, Q 71, 88, 162, 240, 241; *rōnsal* L 362; *ronsāl* L 321a, 361, 362, 368, 372, 372a, 415, P 51, 56; *rensāl* L 362; **rondsel van de stenen:** *ronsāl van ə stejn* L 368; **rondselrad:** *ronsāl.rā.t* L 415; **rad van het staakijzer:** *rōāt van t stōkēzār* P 58; **lantaarn:** *lāt.gān* Q 71, 74, 75; *lāt.gān* P 53, 56, 57, Q 71, 74; *lājān* Q 71; **ritsel:** Q 113; *retsāl* Q 83, 99*, 101; *rōtsal* Q 162, 180; **klein rad:** *klejn rōāt* Q 79a; *klejn* ~ Q 160a; *klej* ~ P 176; *kliā rōāt* P 50, 51, Q 77; **klein kamrad:** *klejn kāmprōt* Q 241; *klēn kāmprōāt* Q 77; *klejn* ~ P 177a, Q 164; *klejn kemprōāt* P 55, Q 75; **kamradje:** *kāmprōtīsā* Q 188; **klein kroonrad:** *klejn krū.nrā.t* Q 95; **klein radje:** *klejn rōtīsā* Q 88; **radje:** *rōtīsā* Q 77a; **zijkamrad:** *zejkamprōāt* P 187; **kamrad:** *kamprāt* Q 20, 99*; *kāmprō.t* Q 188; **kamrad van het ijzer:** *kāmprōāt van t eazār* P 119; **gewoon rad:** *gawun rōāt* P 58; **rad:** *rōāt* Q 77; **ijzeren rad:** *eazārā rēār* (mv.) P 195.

STAAKIJZER VAN DE WATERMOLEN

(Vds 82; Jan 104; Coe 90; Grof 103; A 42A, 14; A 42A, 22; N D, 14)

[Bij watermolens een loodrecht staande, zware spil die aan de bovenzijde met een nok in het gat van de rijen van de looper past en aan de onderzijde in een op een beweegbare balk staande ijzeren pot draait. Op het staakijzer is een rondsel gemonteerd. Het geheel bevindt zich bij watermolens meestal onder de molenstenen.]

Achter het plaatscodenummer is tussen haakjes vermeld van welk materiaal het staakijzer in de betreffende plaats is vervaardigd. Zie ook het lemma **STAAKIJZER VAN DE WINDMOLEN**.]

staakijzer: L 214a (van ijzer), 328 (id.), P 51 (id.), 57 (id.), Q 113 (id.); *stākizār* L 361, 362, 368, 372, 415, 416, 417; *stākēzār* P 51, 53, 56, 57; *stōkēzār* Q 83; *stōkēzār* P 177a; *stōkēzār* P 50, 58, 119, 187, 188, 195, Q 71, 74, 77, 78, 83; *stōkēzār* P 195; *stōkājzār* Q 240; *stākēdār* P 51; **lang ijzer:** *lāŋk eazār* Q 74; *lāŋk* ~ Q 75; **steenijzer:**

stej.nizər L 372a; **dik ijzer:** *dik ejzər* Q 77; **molen-ijzer:** *mēlə-əjzər* Q 77a, 83; **klauijzer:** Q 113 (van ijzer); **koningsspil:** L 386 (van ijzer); **steen-spil:** L 386, P 57; *štēšpel* Q 113 (van ijzer); **spil:** *špel* L 432, Q 99; *špəl* Q 95; *spəl* Q 71, 88, 188; **opgaande boom:** *opgwoənda bōm* Q 241 (van ijzer); **boom:** *bō.m* Q 162; **boompje:** *bōmkə* Q 240; **as van de steen:** *ās >van dā stejn* P 187; *as >van dā stian* P 176; *a.s >van dā stejn* P 184, Q 77, 160; *as >van dā stejn* Q 241; **molenas:** *mēlə-as* Q 77, 77a, 83; **dikke as:** *dikə as* Q 77; **grote as:** *gru.tə a.s* Q 95; **as:** *a.s* P 120, Q 88, 159, 180, 181, 188; *as* P 55, 58; *ā.s* Q 162, 240, 241; *ās* Q 72, 74, 77, 79a; **staander:** *stəndər* Q 160a; **koning:** *kjə.nəj* L 417.

KOP VAN HET STAAKIJZER

(Vds 133; Vds 137; Jan 126; Coe 104; Grof 122) [Het uiteinde van het staakijzer in watermolens. In dit lemma is een onderverdeling gemaakt in A. de vierkante kop van het staakijzer die bij het *vast werk* past in het gat van de viertakrijn, en B. de bolvormige, van een gleuf voorziene kop van het staakijzer die bij het *balanceerwerk* past in de (tweetak)rijn. In de gleuf van de kop bevindt zich daartoe een punt die in een holte aan de onderzijde van de rijn valt. Zie ook de toelichting bij de lemmata VAST WERK EN BALANCEERWERK.]

A. de volgende term betreft de kop van het staakijzer bij het *vast werk*: **kop:** *kop* P 57;
B. de volgende termen betreffen de kop van het staakijzer bij een *balanceerwerk*: **kop:** *kop* L 361, 362, 368, 417, P 55, 58, 119, 120, 176, 177a, 187, 188, 195, Q 77a, 78, 95, 159, 160, 160a, 164, 188; **kop (van het staakijzer):** *kop* P 51; **tip:** *tōp* Q 88; **bol:** *bōl* P 53; *bō.l* Q 240; **blok:** *blōk* P 58, Q 72; **gaffel:** *gafəl* Q 77, 160; **vork:** *vōrək* P 184; **hoed:** *huət* P 57, Q 71, 77; *hōə.t* L 372, 417; **chapeau (fr.):** *šapo* P 56, 57, Q 77, 83; *šapō.* Q 162; **pegel:** *piğəl* Q 180; **scheer:** *šēər* Q 75; **speelman:** *spē.l-man* Q 181; **manchon (fr.):** *mōšō.* Q 162, 180.

GLEUF

(Vds 138)
[De gleuf in de kop van het staakijzer van watermolens bij het *balanceerwerk*.]
gleuf: *glōf* P 57; **groef:** *grōəf* Q 83; **kloof:** *klowf* P 58; *klōf* P 58.

PUNT

(Vds 139)
[De punt in de gleuf van het staakijzer van watermolens bij het *balanceerwerk*.]
punt: *pōnt* P 50, 51; **puntje:** *pyntšə* P 57; **bolletje:** *bōləkə* P 56, 57, Q 83; **top:** *tōp* Q 77; **kop:** *kōp* P 51, 58; **kopje:** *kōpkə* Q 74.

RIJNHOLTE

(Vds 141; Grof 123)
[De uitholling aan de onderzijde van de (twee-taks)rijn waarin (bij *balanceerwerk*) de punt in de kop van het staakijzer past.]
rijnkot: *rēankuət* P 120, 177a; **kot:** *kuət* P 50, 187; **kotje:** *kjūtšə* P 58, Q 77, 79a; *kjūtšə* Q 184; **holletje:** *hōləkə* P 56, 57; *hōjlōəkə* Q 74; **kuiltje:** *kōjlkə* Q 83; *kawlkə* Q 83; **gat:** *gōət* P 176.

HALS VAN HET STAAKIJZER

(Vds 122; Jan 130; Coe 106; Grof 126; A 42A, 23)
[Het dikke gedeelte van het staakijzer dat zich in de steenbus van de ligger bevindt. Zie ook de toelichting bij het lemma HALS VAN DE KLEINE SPIL.]
hals: *hals* L 360, 362, 425, P 57, 120, 177a, 187, 188, 195, Q 71, 78, 159, 160a, 164; *hā.ls* Q 162, 180, 240, 241; **als** P 176; **nak:** *na.k* Q 88, 180, 181, 188; *nak* Q 77a.

TAATS VAN HET STAAKIJZER

(Vds 103; Jan 141; Coe 124; Grof 147; A 42A, 24)
[Het onderste, pinvormige gedeelte van het staakijzer dat draait in een pan die ingewerkt is in een op een ijzeren balk gemonteerd stalen blok.]
taats: *tā.ts* Q 95; *tāts* L 360, 415; **taatspen:** L 386; **pin:** *pe.n* L 372, 417; *pen* L 425, P 50, 58, 176, 195, Q 71, 77a; **punt:** *pōnt* P 51, 57, 119, 120, 177a, 187, 188, Q 77, 160, 164; *pō.nt* Q 162, 180, 188, 240, 241; *py.nt* Q 181; *pynt* Q 71; **pivot (fr.):** *pivō.* Q 88, 181; *pivō* Q 83; *pivy.* Q 95; **spits:** *spets* L 321a; **spil:** *spel* P 51, Q 71; *špel* Q 20; **tip:** *tep* Q 188; **top:** *tup* P 184, 195, Q 78, 160a; **tap:** *tap* P 56, Q 75, 79a, 83; **pijl:** *pil* P 57, Q 71; *pi.l* L 368; *piəl* Q 83; *pē.l* L 368; **spoor:** P 57; *spjūr* L 362.

Luiwerk van de watermolen

POULIE

(Jan 229; Coe 205; Grof 233; A 42A, 46)
[De onderste poulie van het luiwerk van een watermolen die in verbinding staat met het groot kamrad. Zie ook afb. 76 en de toelichting bij het lemma LUIWERK, ZAKKENTREKKER.
De opgaven **poulie** (P 119, P 120, P 177a, P 187, P 188, Q 77, Q 78, Q 159, Q 160, Q 160a, Q 164), **houten poulie** (P 187), **wiel** (Q 160), **giet** (P 119), **rad bet een kant** (P 176) en **rad** (P 195) zijn ook van toepassing op de bovenste poulie van het luiwerk in een watermolen. Zie ook afb. 76.
Het woordtype **ritsel** (Q 39) duidt mogelijkkerwijs een kam- of tandwiel aan.]

II.3

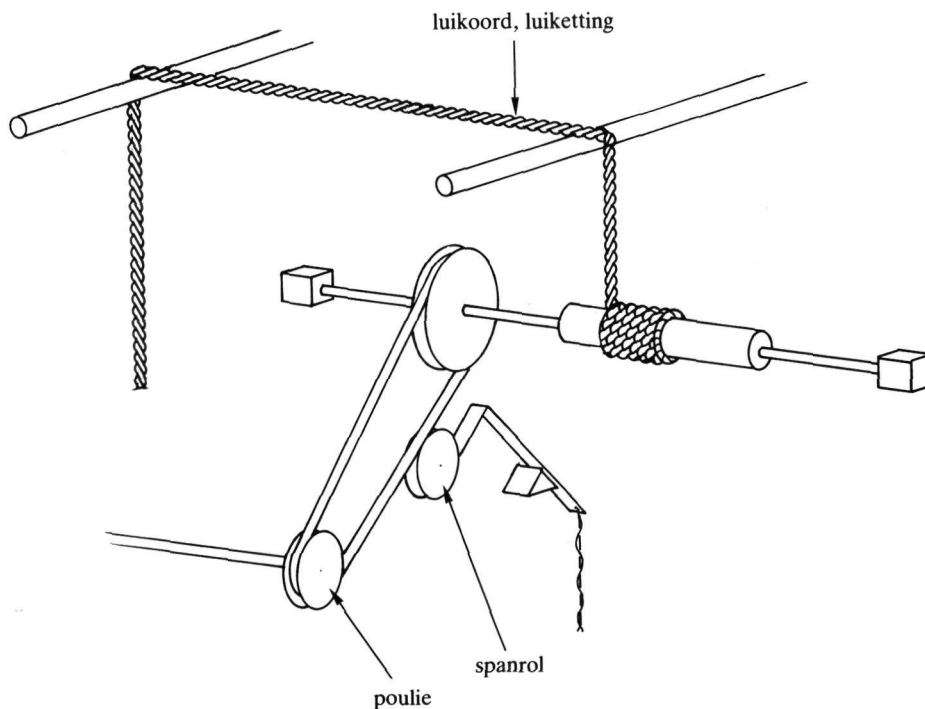

Afb. 76. luiwerk in een watermolen

poulie: *pu.li* Q 88, 95, 162, 180, 181, 188, 240, 241; *puli* P 119, 120, 177a, 187, 188, Q 77, 78, 159, 160, 160a; *ppli* L 362, 368, 372, 372a, 415, 416, 417; *pāli* Q 164; **houten poulie:** *hōāta puli* P 187; **riemschijf:** *rē.mšejf* Q 95; **wiel:** *wil* Q 160; **giet:** *gūt* P 119; **rad bet een kant:** *rōāt bē nā kant* P 176; **rad van de tire-sac:** *rōāt-van dā tīrsak* Q 241; **rad:** *rōāt* P 195; **ritsel:** Q 39.

RIEM

(Jan 231; Coe 206; Grof 236)

[De riem die de twee poulies van het luiwerk van een watermolen met elkaar verbindt. Zie ook afb. 76.

In P 188 werd geen riem maar een ketting gebruikt.]

drijfriem: *dreāfrīām* P 119; **riem:** *rim* Q 240; *rī.m* Q 162, 180, 181, 240, 241; *rīm* P 176, 177a, Q 160a, 164; *rīām* P 120, 187, Q 77, 78, 159, 160; *rē.m* L 368, 372a, 415, 417, Q 88, 95, 176, 188; **leiband:** *lejba.nt* L 416; **band:** *ba.nt* L 321a; **ket-tel:** *kētāl* P 188.

ROL

(Jan 230; Coe 207; Grof 234; N O, 25g; A 42A, 45)

[De rol waaraan in het luiwerk van een watermolen het koord of de ketting is bevestigd waarmee de zakken worden opgetrokken en afgelaten. Zie ook afb. 76. De rol is in functie vergelijkbaar met de *luis* in windmolens. Zie ook het lemma *LUIAS*.

De **wel** (Q 241) heeft de vorm van de pletrol zoals die wordt gebruikt om aardkluiten van geploegd land te breken (vgl. WLD I.1.2, pag. 165).]

rol: *rōl* L 321a, 362, 372, 417, P 119, 120, 176, 177a, 187, 195, Q 77, 88, 159, 160, 160a, 162, 164, 181, 204a, 240; **katrol:** *katrōl* Q 39; *kātōl* L 321a, 361, 362, 415, 416, 417; *kasrōl* Q 95; **kettingwel:** *kētēnwel* Q 113; **wel:** *wel* Q 88, 162, 180, 241; **windas:** P 57; **as:** *as* Q 78, 188; *ās* P 187; **spil:** Q 39; **arm:** *erām* P 188.

LUIKOORD, LUIKETTING

(Jan 232; Coe 208; Grof 235; N O, 25b; A 42A, 44; N O, 25c; N O, 25d; A 42A, 47)

[Het koord of de ketting waarmee de zakken in de watermolen worden opgetrokken of afgelaten. Zie ook afb. 76 en de toelichting bij het lemma *LUIREEP, LUIKETTING*.]

koord: *kō.rt* L 362, 370, 372, 416; *kōāt* P 187; *kōāt* P 187, 188; *kuāt* Q 159; **luitouw:** L 328, 425; **touw:** *tōw* L 321a, 372a; *tōjw* L 361; **luizeel:** *lōjzēl* P 57;

kabel: *kābal* P 176, Q 78; **zeel:** *zej.l* L 321a; **luiketting:** L 328, Q 39; **binnenketting:** *benākēteŋ* Q 204a; **ketting:** Q 113; *keŋeŋ* L 321a, 362, 368, 372, 415, 417; *kēteŋ* Q 204a; **kettel:** *ketal* P 119, 120, 176, 177a, 187, 195, Q 77, 88, 95, 99*, 160, 160a, 162, 164, 180, 181, 188, 240, 241; de volgende term betreft een ketting waarmee de zakken buiten de molen worden opgetrokken en neergelaten: **buitenketting:** *būtākēteŋ* Q 204a.

ROLRAD

(Coe 209)

[Het wielje waar het luikoord of de luiketting over loopt.]

rolrad: *rplrō.t* Q 162; **rotel:** *rō.tal* Q 162, 180.

HEFBOOM VAN DE POULIE

(Coe 210; Grof 237)

[De hefboom waarmee men de bovenste poulie met de daarbij behorende as en rol omhoog kan trekken.]

hefboom: *hef-bōm* Q 240; *hef-bō.m* Q 95, 162, 180, 181, 240, 241; *hef-bōwm* P 119, 120, 177a, 187, 188, 195, Q 160, 160a, 164; **hefboompje:** *hef-bō.jmkā* Q 88; **handboom:** *hant-bōwm* Q 78; **wip:** *wep* P 188.

SPANROL

(Jan 234; Coe 211; Grof 238)

[Spanner, in de vorm van een wielje, die men met behulp van een aan een hefboom bevestigd koord vooruit kan zetten. Op deze wijze wordt een riem tussen twee poulies gespannen waardoor de bovenste van de twee poulies gaat draaien en het luikoord of de luiketting opgerold wordt. Zie ook afb. 76.]

spanrol: *spanrōl* L 362, P 176; *spanro.l* Q 95; **rol:** *rōl* P 187; **riemspanner:** *rē.mspanār* L 372; **spanner:** *spanār* P 119, 177a, Q 77, 88, 95, 162, 180, 181, 188, 240.

HEFBOOM VAN DE SPANROL

(Jan 235)

[De hefboom waarmee men de spanrol van het luiwerk van watermolens kan verplaatsen.]

hefboom: *hef-bōj.m* L 362; *hōf.-* L 417; *hōf-bōwm* L 372; **handboom:** *ha.nt-bōj.m* L 360, 362; **koevoet:** *kuvō.t* L 372.

Draaiend werk gemeenschappelijk in wind- en watermolen

Molenstenen

MOLENSTENEN

(N O, 17a; N D, 5; Sche 46; Jan 119; Coe 96; Grof 115; monogr.)

[De algemene benaming voor de stenen waarmee het graan gemalen wordt. Het woordtype **kwernstenen** duidt de stenen van een handmolen aan.

Zie voor de fonetische documentatie van het woorddeel [*molen*]- het lemma MOLEN.]

molenstenen: [*molen*]*stinā* Q 240; *-stianā* K 357; *-stijānā* K 353; *-stēn* L 159a, Q 72, 77; *-stēn* Q 33, 39; *-stēn* Q 198b; *-stian* L 265, P 176, 177a; *-stīn* L 355; *-stian* L 211, 282; *-stejn* L 268, 289, 295, 318, 318b, 319, 320c, 321, 326, 362 (enk. *-stej.n*), 372 (id.), 373, 374, P 119, 120, 184, 187, 188, 195, Q 9, 71 (enk. *-stējn*), 78, 88, 95, 159, 160, 160a, 162, 164, 180, 181, 188, 198, 240, 241; *-stejn* L 270, 322, 322a, 330, 331, 332, 382, 432, 434, Q 22, 32a, 99*, 111, 193; *-st-ējn* Q 95; *-st-ējn* L 329, 432, Q 20; *-stejn* Q 204a, 207; *-stēŋ* Q 204a; *-stēŋ* Q 121 (enk. *-stē*); *-stej.n* (enk.) L 361, 368, 370, 371, 415, 416, 417; **maalstenen:** *mālstin* P 51; *mālstejn* L 289, 321; *mālstejn* Q 20, 112; **stenen:** *stēnā* L 164; *stejānā* K 278; *st-ian* L 286 (enk. *stī-an*), 313 (id.), 355 (id.); *stian* L 211; *stejn* L 289, 0426; *st-ējn* L 421 (enk. *stejn*), 423 (id.), Q 9 (id.), 14 (id.); *stejn* Q 95; *st-ējn* L 318 (enk. *stējn*), 319 (id.), 324 (id.), 369 (id.), 370 (id.), 371 (id.), 377 (id.), 378 (id.), 419 (id.), 420 (id.), Q 11 (id.), 15 (id.); *st-ējn* L 300 (enk. *stējn*), 325 (id.), 327 (id.), 383 (id.), 385 (id.), Q 19 (id.); *stēŋ* Q 211; *stej.n* (enk.) L 321a, 361, 371; **kwernstenen:** *kwernstejn* Q 9.

MAALGANG

(Vds 100; Jan 117; Coe 94; Grof 116)

[Het toestel waarmee het maalproces wordt verricht, bestaande uit twee bij elkaar horende stenen. De meeste watermolens hebben twee of drie maalgangen.

Een aantal invullers gebruikt het woordtype **maalgang** om een volledige maalinrichting aan te duiden, d.w.z. de twee stenen met alle toebehoren.]

maalgang: *mō.lgā.ŋk* Q 162, 180, 240; **maalstoel:** *mō.lstō.l* Q 95; *mā.lstō.l* Q 95; **molen:** *mō.lā* Q 88; *mīā.lā* L 362; **het malen:** *hāt mō.lā* Q 162, 240, 241; **korenmolen:** *kōrāmō.lā* L 371, 372; *kōrāmēālā* P 53; *kōān-* Q 83; *kūā.rāmīā.lā* L 372; *kī.rāmīā.lā* L 362, 415, 416, 417; **korensteen:** *kō.rastē.n* Q 188; *kōānstejn* P 195; *kōānastian* P 176; **graanmolen:** *grānmō.lā* L 321a, 372a; *grān-*

II.3

mīa.la L 361; de volgende termen duiden specifieke maalgangen voor bepaalde graansoorten aan: **gerstesteen**: *giā.stastē.n* Q 188; *gasā-* Q 181; **tarwemolen**: *terwəmjō.la* Q 180; *tervəmj.ala* L 372; *ter(ə)vmō.la* L 370, 372, 372a; *terəfmēala* P 53, Q 77, 83; **tarwesteen**: *tervastē.n* Q 162, 181, 188; *terəvastian* P 176; *terəfstējn* P 195; **roggemolen**: *rogəmjō.la* L 370, 372a; *rogəmiā.la* L 415; **boekweitmolen**: *buqəntmiā.la* L 368; *bōkəmjō.la* L 321a; **boekweitsmolen**: *buqəsmiā.la* L 361, 362, 368, 415, 416, 417; **haverensteen**: *q̄varastian* P 176; **bloemmolen**: *blōmmiā.la* L 415; de volgende termen duiden maalgangen voor het malen van diervoeder aan: **varkensmolen**: *vērəkəsmjō.la* Q 180; **varkenssteen**: *vērəkəsstē.n* Q 162, 181; **voedersteen**: *vujərstējn* P 187.

KOPPEL

(N O, 17b; Jan 118; Coe 95; Grof 113; N D, 5) [De twee bij elkaar horende molenstenen.] **koppel**: L 292a; *kōpəl* K 353, L 163, 163a, 164, 211, 265, 289, 318, 319, 321, 321a, 330, 362, 368, 372, 372a, 415, 416, 430, P 51, 119, 195, Q 20, 77, 88, 95, 99*, 162, 180, 181, 188, 204a, 211, 240, 241; **paar**: *pōər* P 120, 176, 177a, 184, 187, 188, 195, Q 78, 160, 160a; **spel**: *spiā.l* L 368; **maalgang**: *mālgənk* L 432; **grote molen**: P 51; *grōtə mōla* K 357; **de stenen**: *də stējn* L 361.

LOPER

(N O, 17c; A 42A, 31; N D, 7; Sche 47; Vds 85; Jan 120; Coe 98; Grof 117; monogr.) [De bovenste, draaiende molensteen. De *loper* had in Q 99 drie soorten kerven, de *ligger* daarentegen maar één. Zie ook het lemma SCHERPSEL.] **loper**: L 163, 165, 192, 210, 213, 214a, 216, 250, 267, 268, 288, 288b, 291, 292, 300, 313, 318, 319, 325, 326, 327, 328, 353, 355, 369, 375, 377, 381b, 386, 425, 432a, P 46, Q 22, 36, 39, 77a, 83, 95, 193; *l'ōpər* Q 72; *lōpər* K 278, Q 71; *lōəpər* L 286; *lō.pər* Q 88, 95; *lōpər* L 163, 163a, 164, 209, 211, 245, 246a, 332, 382, 0426, 432, Q 39, 71, 75, 77a, 193, 204a, 241; *lōəpər* L 246; *lōfər* Q 211; *lōjpər* P 195; *lōjpər* L 300, 318, 319, 324, 325, 327, 332, 369, 370, 371, 377, 378, 385, 419, 420, 421, 423, Q 9, 11, 14, 19; *lōj.pər* L 321a, 361, 362, 370, 371, 372a, Q 32a; *lōjpər* L 268, 270, 288a, 289, 295, 318, 318a, 318b, 319, 320a, 320c, 321, 322a, 330, 332, 372, 374, 430, 432, 434, Q 9, 22, 74, 99*, 111, 112, 204a, 207; *lōjpər* Q 77; *lōpər* Q 113; *li.əpər* L 355; *lejpər* L 360, 361, 368, 415, 417; *lōw.pər* L 372; *lōwpər* L 289, 292a, 318b, 372, Q 162; *lawpər* L 326; *lowpər* Q 74; *lōwpər* L 362; *lupər* L 316, P 51; *luwəpər* K 353, 357; *li.əpər* L 313; *lūpər* L 355; *lūəpər* L 265, 286; *lyəpər* L 211, P 177a; *lypər* P 50, 53, 55, 56, 57, 58; **lopersteen**: P 57; **maasteen**: *mā.lstējn* L 321a, 372; *mā.lstējn* Q 95;

mālstējn Q 15; *mālstējn* L 265c; *mālstējn* Q 20; *mōlstēn* Q 198; *mōlstin* Q 240; *mōəlstēən* P 56; **draaiier**: K 357; *drejər* L 362, 368, 415; *drēər* Q 72, 83; *dreər* P 51, Q 78, 240; *drēər* Q 160a; *drēr* P 176; **draaiste**: *drejstē.n* Q 181; *drē.-* Q 162; *drejstējn* L 331; *dreəstējn* P 184; **draaiende steen**: P 51; *drejənda stējn* L 331; *drē.jənda stē.n* Q 241; **aandrijfsteen**: *q̄əndrēəfstējn* P 188; **rijnsteen**: *ri.nstē.n* Q 95; **bovenste steen**: *bō.vəstə stējn* L 371; *bō.vəstə stē.n* Q 88, 188; *bō.vəstə* ~ Q 188; *bōvəstə stin* P 58; *bōvəstə stian* L 282; *bīə.vəstə stējn* L 415, 416, 417; *bōvəstə stēən* Q 77, 79a; **bovenste**: *bōvəstə* P 119, 120, 187, Q 77, 160; *bōvəstə* P 187, 195, Q 159, 164; **loopsteen**: *lōp.stējn* K 278; *lawp.stējn* L 373; *lōwp.stējn* Q 20; **losse steen**: *lōsə stējn* L 415; **bovenloper**: L 377; *bōvəlōpər* L 246; **schrotmeester**: *sxrōtmēstər* L 159a; **jongleur**: *djōələtər* Q 9.

LIGGER

(N O, 17d; A 42A, 32; N D, 6; Sche 48; Vds 86; Jan 120; Coe 97; Grof 118; monogr.) [De onderste, stilliggende molensteen.] **ligger**: K 357, L 165, 192, 209, 210, 211, 213, 214a, 216, 245, 246, 246a, 250, 265, 267, 268, 286, 288, 288a, 288b, 289, 291, 292, 292a, 300, 313, 318, 318a, 319, 325, 326, 327, 328, 353, 355, 369, 375, 381b, 386, 425, 432, 432a, P 46, Q 22, 36, 39, 193; *legər* K 278, 353, L 163, 163a, 164, 211, 265, 268, 282, 286, 313, 318, 318b, 322, 322a, 326, 330, 332, 355, 369, 370, 372, 378, 419, 432, Q 71, 72, 78, 88, 95, 112, 160a, 204a, 240; *leqər* L 265c, 270, 289, 295, 300, 318, 318b, 319, 320c, 321, 321a, 324, 325, 327, 330, 361, 362, 368, 370, 371, 372, 372a, 374, 377, 382, 385, 415, 416, 420, 421, 423, 0426, 430, 434, Q 9, 19, 20, 22, 32a, 39, 99*, 204a; *ligər* P 188; *ligər* Q 77, 162, 180; *liqər* Q 111, 113, 241; **legger**: *legər* P 50, 51, 53, 55, 56, 57, 58, Q 71, 72, 74, 75, 77, 83, 95; *leqər* Q 207; *leqər* Q 95; **leger**: *leqər* Q 211; **liggersteen**: P 57; **liggende steen**: P 51; *legəda stē.n* Q 162, 241; *legəda stējn* Q 11; *leqənda stējn* L 331; **ligsteen**: *lexstējn* L 373; *lexstējn* P 184; *lexstēən* Q 83; *lekstē.n* Q 188; *lekstējn* Q 15; *lekstējn* L 331, Q 20; **legsteen**: *lexstējn* K 278; **rustende steen**: P 51; **vaste steen**: *vaštə stēn* Q 198; *vəstə stējn* L 415; *vəstə stējn* L 332; *vəstə stē.n* Q 181, 188; **onderste steen**: *q̄nərstə stin* P 58; *q̄nərstə stēən* Q 77, 79a; *onərstə stējn* L 415, 417; *q̄.nərstə stē.n* Q 88; *q̄.nərstə* ~ Q 188; *q̄.nərstə* ~ Q 180; **onderste**: *q̄ndərstə* P 187, Q 159; *q̄ndərstə* P 119, 195; *q̄nərstə* P 120, 187, Q 77; *q̄nərstə* Q 160; *q̄nəstə* Q 164; **ondersteen**: P 46; **onderligger**: L 246, 377; *oq̄ərlegər* L 322; **maasteen**: *mōəlstēən* Q 83; **platsteen**: *platstē.n* Q 162.

STEENBED

(N O, 27b; N O, 18u) [In het algemeen de vloer waarop de ligger rust.]

steenbed: *stejnbet* L 292a; *štejnβēt* Q 112; **steenbedding:** *stejnbedeŋ* L 289; **steenvloer:** *stēnvlur* L 164; *stēn-* L 265; *stejnvlūr* L 318, 321; *stejn-* L 316; *štejnflur* L 330; **zoldervloer:** *zōlarvlūr* P 51; **maalvloer:** *mālvvlur* L 430; **vloering:** *vlūreŋ* L 265.

MAALSTOEL

(N O, 18u; Jan 254; Coe 232; Grof 260; monogr.; N O, 27b)

[Het stelsel van balken waarop de molenstenen rusten.]

Volgens Janssen (pag. 131) werd zo'n *maalstoel* in watermolens vooral gebruikt in kleine molens, waar de stenen zich op de benedenverdieping bevonden.]

maalstoel: *mālstul* L 211; *māal-* K 353; *mā.lstō.l* L 321a, 360, 372, 417; *mā.lstō.l* Q 95; *mālstōl* L 330; *mō.lstu.l* Q 162; *mōalstual* P 177a, Q 78, 160a; **molenstoel:** *mō.lstō.l* Q 88; **stoel:** *stu.l* Q 181, 240; *stual* P 188; **molenbedstee:** *mōlāβētstē* P 177a; **steenbed:** *stēnβet* L 164; *stejn-* L 292a; *stejn.βēt* L 362; **voet:** *vō.t* Q 188; **gebinte:** *gāβōn* Q 204a; **onderwerk:** *ōndārwerāk* Q 99*; de volgende opgaven duiden de afzonderlijke balken van de *maalstoel* aan: **steenbalken:** K 357; *stīnbalākā* P 51; *stejnbelāk* L 289, 318b, 374; **richels:** *rixāls* L 319.

ZEVENTIENDERSTEEN

(N O, 17a; N O 17f)

[Molensteen met een omtrek van zeventien voet of een diameter van ongeveer 1,5 m.]

zeventiender steen: [*zeventiender*] *stejn* L 289; **zeventiender:** L 292a; *zēvāiindār* L 374; *zēvātēndār* L 430.

NATUURSTEEN

(N O, 17e; Vds 182; Jan 174; Coe 117; Grof 139; N D, 5; N O, 17h; N O, 17i)

[Molensteen vervaardigd uit natuursteen. De natuursteen is in het algemeen afkomstig uit steengroeven van het Duitse Eifelgebergte. Het betreft een zeer poreuze lavasteen die een groot snijdend vermogen heeft en dus uitermate geschikt is voor het malen van tarwe en rogge. De steen is echter snel afgesleten en moet zeer vaak gescherpt worden.]

Het woordtype **franse steen**, eigenlijk een kunststeen, is in dit lemma opgenomen omdat de betreffende molenaars ook deze steen als een natuursteen beschouwen. Hetzelfde geldt voor de woordtypen **gegoten steen** (L 372), **ceramieksteen** (Q 83), **engelse steen** (P 176), **halfengelse** (Q 112) en **blauwe engelse (steen)** (L 370). De drie laatstgenoemde woordtypen zijn benamingen voor een verbeterde soort *franse steen*, vervaardigd van hardere zoetwaterkwarts, die naar En-

geland werd geëxporteerd. De *halfengelse steen* houdt wat hardheid betreft het midden tussen een Franse steen en een Engelse steen.]

natuursteen: *natōjārstīn* P 51 (harde steen om grof te malen); *natōjrstēan* Q 77; *natōjrstīan* P 176, 177a; *natōjrstīan* K 357 (harde steen om grof te malen); *natōj.rstēj.n* L 372a; *natō.r-* L 321a, 372; *natē.r-* L 361, 362, 368, 415, 417; *natōjrstējn* L 289; *natōjrstējn* P 119, 120, 187, 188, Q 78, 159, 160, 160a; *natōr-* P 184; *natōj.rstē.n* Q 95, 188; *natōj.rstējn* (mv.) Q 88; *natōj.rstējn* (mv.) Q 95; **blauwe natuursteen:** L 332; **botse steen:** *βōtsā stīn* Q 240; **zachte steen:** *zaxtā stīan* P 51; **blauwe steen:** L 164, 318 (voor tarwe en boekweit), 321 (id.), P 50; *blawā stīan* L 265 (harde steen om grof te malen; werd het eerst gebruikt); *blōwā stē.n* Q 88, 95, 188; *blāā* ~ Q 180; *blā* ~ Q 181; *blawā stejn.n* L 321a, 360, 361, 362, 368, 372, 372a, 415, 416, 417; *blawā stejn* L 292a, 374; *blaw* ~ L 289 (harde steen om grof te malen); *blā* ~ Q 162; *blōwā stejn* L 432, Q 20; *blaw* ~ L 330; *blōwā stejn* Q 164; *blō štē* Q 204a; *blā stīn* (mv.) L 355; **duitse steen:** P 50, 51, 57, Q 77a; *dōjtsā stīan* L 265 (blauwe steen; kwam van Andernach); *dōjtsā stejn.n* L 362; *dōjtsā stejn* L 432 (harde steen om grof te malen); de volgende twee woordtypen zijn plaatsnamen: **andernachse:** P 56, 57; *andār-nexsā* L 372a; **stolberger:** Q 112; **tufsteen:** *tōfstējn* L 432; **grove steen:** *grōvā štē* Q 204a (harde steen om grof te malen); **schrale steen:** *sxrōl stēan* L 164 (harde steen om grof te malen); **bakkersmolen:** *βākārsmōlā* L 164 (harde steen om grof te malen); **franse steen:** P 50, 53, 56, 57, 58, Q 71, 74, 75, 77, 77a, 83; *fransā stīan* P 176 (blauw van kleur); *fransā stejn* P 184, 188, 195, Q 160a, 164; **gegoten steen:** *gāgōtā stejn.n* L 372; **halfengelse steen:** Q 112; **engelse steen:** *ēŋālsā stīan* P 176 (wit van kleur); **blauwe engelse:** *blawā ēŋālsā* L 370; **ceramieksteen:** Q 83.

KUNSTSTEEN

(N O, 17g; N O, 17f; Vds 185; Jan 175; Coe 118; Grof 140)

[Nagemaakte, gegoten molensteen. De kunststeen is harder dan de natuursteen en vergt niet zoveel onderhoud. Als grondstof voor de kunststeen kunnen diverse steensoorten als carborundum, kwarts en amaril gebruikt worden. Het materiaal wordt gebroken, gesorteerd op fijnheid en met een speciale cement of kit in de gewenste vorm gegoten of geperst. Evenals de *franse steen* bestaat de *kunststeen* uit twee lagen, een *ballastlaag* en een *maallaag* van ongeveer 15 cm waarin al kerven gegoten zijn met daartussen een zachtere vulling in een andere kleur.]

kunststeen: L 164, 318 (ook om rogge te malen), 321 (id.), P 50, 51, 53, 55, 56, 57, 58, Q 71, 75, 77a, 83; *kō.nsstē.n* Q 88, 95, 180, 181, 188, 240; *kōnssstēan* Q 77; *kō.nsstēj.n* L 321a, 361, 362, 368,

II.3

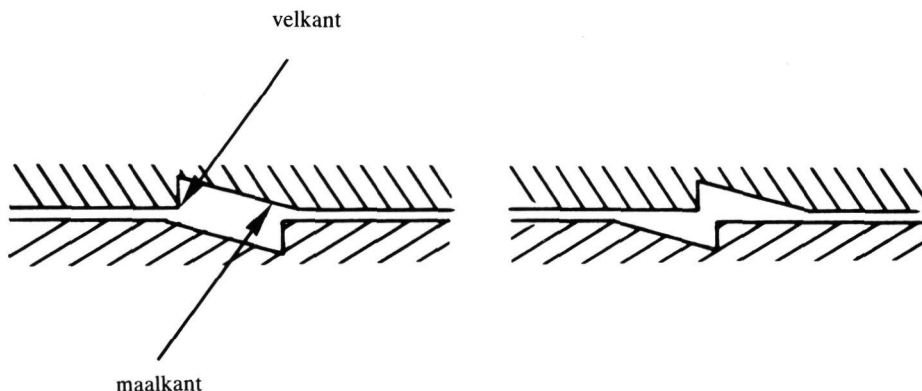

Afb. 77. zijaanzicht van het scherpseel

372, 372a, 415, 416, 417; *kønsstejn* L 289, 292a (ook om rogge te malen), 319, 374 (harde steen om grof te malen); *kønsstejn* L 330, 374 (harde steen om grof te malen), 432, Q 20, 99*; *kønsstejn* P 119, 120, 184, 187, 188, 195, Q 78, 159, 160, 160a, 164; *køns-* P 195; *kønsstian* K 357, L 211; *kønststijan* K 353; *kønsstian* L 265, P 176, 176a; *kønsstie* Q 204a (ook om rogge te malen); *kø.nsstiejn* (mv.) Q 88, 162, 241; *kø.nsstiejn* (mv.) Q 95; **kunstmaalsteen:** *kønstmølstin* P 51; **massieve steen:** *masivā stijn* L 316 (ook om rogge te malen); **franse steen:** *fransā stej.n* L 360, 372; *fransā stejn* L 289; *fransā stē.n* Q 180, 181, 184; *fransā stin* Q 240; *fransā stejn* (mv.) Q 162, 240; *frā.nsā štejn* (mv.) Q 95; **opgelegde steen:** *op-gəłax-dā stej.n* L 372; **gegoten steen:** *gəgōtā stejn* P 187; *gəgōjtā stejn* Q 74; **witte steen:** *wetā stej.n* L 370; **zoete steen:** *zytā stin* Q 240; **rauwe steen:** *rōwā stē.n* Q 181; het volgende woordtype duidt een steen aan die gebruikt wordt voor het malen van veevoeder: **varkenssteen:** *verəkās-stejn* Q 164; de volgende termen zijn benamingen voor het materiaal waarvan de harde maallaag van de kunststeen is vervaardigd: **amaril:** *ē.maril* Q 162; *əmarelt* Q 88; *mārel* Q 188; **kwarts:** *kwarts* Q 95.

TREKGATENSTEEN

(N O, 17i)

[Molensteen met een gatenscherpseel. Zie ook de toelichting bij het lemma GATENSCHERPSEL.]

gatensteen: *gātəstejn* L 289.

TARWESTEEN

(N O, 17e; Vds 223)

[Molensteen of molensteenkoppel waarmee bij voorkeur tarwe gemalen wordt.]

tarwesteen: *terəvəstēan* Q 77; *terəf-* P 53, Q 75, 77, 79a, 83; *terəfstēn* Q 198; *terəfstē* Q 204a; *terəfstin* P 51; *terəfstejn* L 289; *terəvəštejn* L 430; **weitsteen:** *wejtstēan* L 164; *wejtstejn* L 330 (natuursteen); **steen om zacht te malen:** *stian om zaxt tā mālā* K 357; **builsteen:** *bylstian* L 211.

ROGGESTEEN

(N O, 17f)

[Een molensteen of molensteenkoppel waarmee bij voorkeur rogge of veevoer gemalen wordt.

In L 292a, L 318, L 321 en Q 204a gebruikte men daarvoor een kunststeen.]

roggesteen: *rōgastejn* L 289; **korensteen:** *kōrəštejn* L 330 (kunststeen, gestorte mortel), 432; **steen om scherp te malen:** *stian om sxerəp tā mālā* K 357; **scherpe steen:** P 51; **voersteen:** *vurstēan* L 164; *vōrstejn* L 289;

BOEKWEITSTEEN

(N O, 17i)

[Molensteen of molensteenkoppel waarmee bij voorkeur boekweit gemalen wordt.]

boekweitsteen: *bukəntstian* L 211.

MAALLAAG

(Jan 176; Coe 119)

[De uit Frans kwarts of amaril vervaardigde

maallaag van ongeveer 15 cm dikte van de kunststeen. Zie ook de toelichting bij het lemma KUNSTSTEEN.]

maallaag: *mällōx* L 368, 372, 372a, 415; *mō. llō. x* Q 88, 95, 162, 181, 188; *mōllō. x* Q 180, 240, 241; **amaril-laag:** *amaril-lōx* L 368; **maalgedeelte:** *mō. lgādejltā* Q 95; de volgende termen duiden de laag met vulling aan die de kunststeen zijn gewicht geeft: **ballast:** *balas* Q 95; *bā. las* Q 188; **verzwaringslaag:** *vərzwū. reŋslō. x* Q 95.

FRANSE STEEN

(N O, 17e; N O, 17h)

[Molensteen vervaardigd uit stukken kwarts uit de groeven van La Ferté-sous-Jouarre (Seine et Marne, Noord-Frankrijk). De stukken kwarts worden op een stenen ballastlaag gegroepeerd en met behulp van cement vastgezet. De Franse steen bestaat uit twee lagen.]

franse steen: Q 112 (uit Champagne); *fransə stejn* L 292a, 374; *fransə štejn* L 432, Q 99*; *fransə stijn* L 316; *fransə stian* L 265; *frānsə štēn* Q 198.

MAALKANT

(N O, 18i; Vds 190; Jan 203; Coe 185; Grof 220)

[De schuinafloppe zijde van de kerf die het eigenlijke maalwerk verricht. Zie ook afb. 77.]

maalkant: L 432, Q 99*, 204a; *mālkant* L 211, 265, 289, 316; *mō. l-* Q 162, 240, 241; *mōl-* P 51; *mōl-* P 51; *mōl-* Q 78; *mālkā. nt* L 321a, 360, 361, 362, 368, 372, 372a; *mālkantj* L 292a, 318, 321, 330, 374, Q 20; *mā. lkā. nt* Q 95; *mō. l-* Q 88, 95, 181, 188; *mālkē. ntj* L 430; *mōlkānt* L 164; *māal-* K 353; **snijkant:** *snejkant* P 57; *snaj-* P 51; *snī-* Q 83; *snejkānt* Q 75, 77, 77a; *snika. nt* L 321a, 415, 417; **kleine kant:** *klejnā kant* Q 240; **botte kant:** *botā ka. nt* L 371; **open kant:** *ōjā. pā ka. nt* L 416; **schuinse kant:** *šōj. nsā ka. nt* L 372; *sxyənsā kant* P 176; *sxənsā* ~ P 177a, 184, 187, 188; *šənsā* ~ Q 160a; **schuine kant:** *šəwnā kā. nt* Q 162; **maalvlak:** *mālvlak* L 319; **op niks uit:** *ōp nēks øāt* Q 164.

VELKANT

(N O, 18m; Vds 195; Jan 204; Coe 186; Grof 221)

[De verticale zijde van de kerf die niet het eigenlijke maalwerk verricht. De *velkant* bevindt zich tegenover de *maalkant*. Zie ook afb. 77.]

velkant: *velkant* L 211, P 57, Q 83; *velkānt* K 353; *velkanjt* L 330; *velkantj* L 318, 321; **valkant:** *valka. nt* L 362; **vijkant:** *vilkant* L 265, 289, 316, 432; *vilka. nt* L 321a, 360, 362, 368, 372, 372a; *vilkānt* L 164; *vilkantj* L 292a, 318, 321, 374; *vilkentj* L 430; **scherpkant:** *šerpka. nt* L 415; **scherpe kant:** *sxerəpā kant* P 119; *šerpā ka. nt* L 371; *šē. rəpā kā. nt* Q 88, 162, 180, 188; **steekant:** *stē. kkā. nt* Q 95; **schietkant:** *šētkā. nt* L 321a; **zijkant:** *zejkā. nt* Q 181; **snijkant:** K 357, L 289; *snejkant* L 265, P

119; *snaj-* P 51; *snejkā. nt* Q 88, 95; **breekkant:** Q 99*; *brēakkant* Q 78; **breekvlaakte:** *brēk-vlaktā* Q 204a; **rechte kant:** *rextā kant* P 184; *rēxtā* ~ P 187, 188, 195, Q 160a, 164; **hoge kant:** *högā kant* Q 240; **staande kant:** *stō. njdja ka. ntj* L 372; **vaste kant:** *vastā ka. nt* L 416.

BODEMSEL

(N O, 18k; Vds 186; Jan 205; Coe 187; Grof 222; A 42A, 33; N D, 9)

[Het uitgediepte gedeelte van het scherpstel. Het *bodemsel* bevindt zich tussen de maalkant en de velkant van de molensteen.]

Het woordtype **zacht bodemsel** verwijst ernaar dat bij kunststenen de *kerven* uit een harde stof zijn vervaardigd, terwijl het *bodemsel* is gevuld met een zachtere, gekleurde materie.]

bodemsel: L 216, 292a, 300, 320a; *bojəmsəl* L 211, 265, 316; *bō. jəmsəl* Q 88; *bojəmsəl* P 119; *būjəmsəl* L 372; *būjəmsəl* L 360, 417; *bojmsəl* L 163, 163a; *bōmsəl* L 318, 321; *bōmsəl* L 289; *bōmsəl* K 353; *bōdasəm* L 430; **bodensel:** *bōdənsəl* L 432; **zacht bodemsel:** *zaxt bojəmsəl* P 56, 57, Q 71; *zax bōjəmsəl* P 177a; *zə. xt buəmsəl* L 289; **bodem:** *bō. jəm* Q 95, 181, 188; *bojəm* L 164; **uitslag:** *ūtslāx* L 330; **platte kant:** *platā kant* P 195; *platā kā. nt* Q 180; *platā kānt* Q 240; **plat stuk:** *plat stōk* Q 164; **onderste vlak:** *ōnrstā vlak* P 51; **goot:** *gōt* Q 99*.

DOORN

(N O, 18n)

[Een harde plek in de steen.]

doorn: *dōrā* L 289; *dōrā* L 292a; *dorā* L 265; *duər* L 289; *dōrān* L 164; **noest:** L 211; **helle plek:** *hel plek* L 330; **ast:** *hāst* L 432.

KROPGAT

(N O, 18o; A 42A, 35; N D, 8; Sche 53; Vds 129; Jan 128; Coe 93; Grof 119; N O, 18h)

[Het gat dat zich midden in de looper bevindt en waarin het te malen graan loopt.]

Kweern in het woordtype **kweernoog** (L 331) verwijst naar de in die plaats gebruikelijke term voor de handmolen. Zie het lemma HANDMOLEN.]

kropgat: L 164, 165, 192, 209, 210, 211, 213, 214a, 250, 267, 268, 291, 327, 328, 375, 381b, 386, 425, P 46, 51, 57, 193, Q 36, 113; *krōp-gat* K 357, L 163, 163a, 245, 246, 246a, 286, 288, 288b, 313, 318a, 320a, 353, 362, 372; *krōp-gāt* Q 240; *krōp-gā. t* L 321a, 331, 362, 368, 372, 372a, 415, 417, Q 95; *krōp-gāt* L 265, 288a, 289, 292, 292a, 300, 318, 318b, 319, 320c, 321, 324, 325, 330, 332, 355, 369, 374, 377, 378, 383, 385, 419, 420, 421, 423, 430, 432, Q 9, 11, 19, 99*, 204a; *krōpgēt* L 326; *krōp-gāt* L 313; *krōpgōāt* P 50, 57, 58;

II.3

krōp-gō(w)at L 286; *krōp-gōat* P 120, 177a; *krōp-gō.t* Q 180, 241; **knopgat**: *knop-gōat* P 119; **knopsgat**: *knops-gōi* P 51; **kropkot**: *krōpkuat* P 51, 56, 57, 187, Q 71, 75, 77, 77a, 79a, 83; *krōpku.t* Q 88; *krōpkōat* L 282; **kropskot**: *krōpskūat* Q 71; **kroplok**: *krōplōk* Q 99*; *krōplōk* Q 22; *krōplōax* Q 211; **krop**: L 432; *krōp* K 353, L 331, 371, 420, 0426, 432, P 51, 53, 195, Q 32a, 72, 74, 77, 79a, 241; **lok**: *lōk* Q 20; **maalkot**: *mō.lku.t* Q 181; **kot**: *kuat* P 184, 187, 195, Q 78, 160; *ku.t* Q 162, 188, 240; *kūt* Q 164; **steengat**: L 159a, 292, Q 39; *stējngāt* L 300, 327; *stejn-* L 268, 321; *stējn-* Q 207; *stēj-* L 434; *stin-* L 355; **koningsgat**: *kynens-gāt* L 322a; **steenlok**: *stējnlōk* Q 20; *stējnlōk* Q 207; **gat van de steen**: *gāt >van dā stejn* L 373; **korengat**: L 432a; **vulgat**: *vōlgāt* L 382; **gat**: *gōat* Q 160a; **lok in de maalsteen**: *lōk en dā mālstejn* Q 20; **nak**: *nak* Q 162; **hals**: Q 74; *hāws* Q 111; **muil**: *mōjl* Q 159; **keel**: *kēal* P 53; **kweernoog**: *kwērpōwx* L 331; **afloop**: *ōflōp* Q 71; **uitloop**: *ūtlōjp* L 322; **inloop**: *enlōp* Q 204a; **inlaat**: *enlōt* Q 99*, 204a; **trechter**: *trextar* Q 39.

KROP

(Vds 191; N O, 18h add.)

[Het gedeelte in het centrum van de molensteen, rond het kropgat.]

krop: *krōp* P 56; *krōp* L 265; **nak**: *nak* Q 77a; **binnenkant**: *bēnākānt* P 56, 57.

VOORBIJLIGGING

(Jan 211; Coe 182)

[Wanneer een gebogen kerf aan de buitenkant van de steen 8 tot 10 cm voorbij haar beginpunt aan het kropgat ligt, noemt men dit verschil de *voorbijligging*. De voorbijligging wordt gemeten met een mal, een houten plank met de kromming van de kerf en aan het uiteinde enkele gaten. Een van die gaten plaatst men in het midden van de steen om hem in panden te verdelen of om te zien of de voorbijligging nog juist is.]

voorbijligging: *vōrbilegēj* L 372a; *vōrbi-* Q 95; *vōrbē-* Q 240; **voorbij**: *vōrbi.* L 360, 372; de volgende term wordt gebruikt als de kerf op de buitenkant van de steen op een punt uitkomt dat achter haar vertrekpunt aan het kropgat ligt: **achterligging**: *ā.xtarlegēj* Q 95.

VOORBIJLIGGEN

(N O, 34i)

[Gezegd van een gebogen kerf, wanneer deze aan de buitenkant van de steen 8 tot 10 cm voorbij haar beginpunt aan het kropgat ligt.]

voorbijliggen: *vōrbilegēj* L 316.

MAL

(Vds 183; Vds 184; Jan 212; Coe 182; N O, 34i) [Houten plank die de kromming van de kerf heeft en aan het uiteinde enkele gaten vertoont. Een van de gaten plaatst men in het midden van de molensteen om hem in panden te verdelen of om te controleren of de voorbijligging nog juist is.]

mal: *mal* L 362, 372, P 56, 57, 58, Q 88, 95; **mallat**: *māllat* Q 240.

MEELJAGERS

(N O, 18s; Vds 158; Jan 163; Coe 148; Grof 175; A 42A, 31 add.; A 42A, add.; N D, add.)

[De twee ijzers of lapjes aan de looper die dienen om het meel naar de meelpijp te drijven. De meeljagers zijn bevestigd ofwel aan de ijzeren banden die de looper moeten verstevigen ofwel in de kraangaten van de looper.]

meeljagers: *mēljāgārs* L 246, 355; *mēal-* L 246a; *mēaljōgārs* P 120; de volgende opgaven zijn enkelvoud: *mē.ljāgār* L 368, 372; *mēal-* P 57; *mē.ljē.gār* Q 88; *mēaljeagār* Q 83; *mēaljegār* Q 72; *mēaljōgār* P 58, Q 71; **jagers**: *jāgārs* L 164, 246a, 289; *jēgārs* L 265, 292a; *jēagārs* P 119; de volgende opgaven zijn enkelvoud: *jeagār* P 58; *jēgār* L 330; *jōgār* P 50, 58; **uitjagers**: *ōtjēagār* (enk.) Q 71; **meelmetnemers**: *mōlmetnēmās* Q 111; **metnemers**: *mētņēmārs* L 318, 321; **metnemeren**: *mētņēmār* Q 95; *metnēmār* Q 204a; *metnēmār* Q 204a; **wegnemers**: *wēxnēmārs* L 318, 321; **meenenemers**: *mīānejmārs* P 188, Q 78; **meelafnemers**: *mēlāfnēmār* (enk.) L 320a; **ramasseurs** (fr.): *ramasōrs* P 184; *ramasōr* (enk.) P 57, Q 75; **kleppen**: *klepā* L 374; **klep voor het meel af te jagen**: *klep vōr hat mē.lō.ftā.jō.gā* Q 162; **meelschuivers**: *mīlšxōāvārs* P 51; *mē.lšivār* (enk.) L 362; **schuivers**: *sxōvārs* K 357; **meelschuiven**: *mēlšjivā* Q 112; **schraapijzers**: *šrāpizārs* Q 99*; **ijzertjes**: *ēzārkās* P 188; **meelafdrijvers**: *mē.lāf.drivār* (enk.) L 372a; **meeldrijvers**: *mēldrēvārs* P 51; *mēl-* K 353; *mēaldrivārs* L 319; **drijvers**: *drivārs* L 432; *drēvārs* K 353; **strijkers**: *štrikārs* Q 99*; **molenvegers**: *mōlavēgārs* L 316; **vegers**: *vēagār* (enk.) P 57; *vēgār* (enk.) L 361, 362, 368, 415, Q 95, 188, 240; **meeltrekkers**: *mēltrēkārs* L 289; **meelbrengers**: *mē.lbreņār* (enk.) Q 181; **meelschaarders**: *mēalšērār* (enk.) Q 83; **meelbijdraaiers**: *mēalbēadreār* (enk.) P 58; **meellopers**: *mē.llōj.pār* (enk.) L 372; **lopers**: *lopār* (enk.) P 58; **meelschoppen**: *mēlšōpā* L 288; **plaatjes**: *plōtšā* (enk.) Q 79a; **schelpen**: *šōlap* (enk.) Q 77; **toppen**: *tubā* Q 77; *top* (enk.) Q 77a; **tappen**: *tap* (enk.) P 51; **lipjes**: *lepkārs* P 177a; **lappen**: *lapā* Q 160a; **lapjes**: *lepkā* (enk.) L 417; **stuk stijf leer**: *stōk.stēflēār* P 176; **stukken riem**: *stōkā.rīām* Q 78.

STEENBAND

(N O, 18r; Jan 164; Coe 149; Grof 177; A 42A, add.)

[De ijzeren band om de looper. In sommige molens zijn aan de *steenband* de meeljagers bevestigd.]

Volgens de invuller uit L 246a werd ook rondom de ligger een ijzeren band geplaatst.]

steenband: *stēnbānt* L 164; *stinbant* K 357, P 51; *štejn-* Q 99*; *stejnbantj* L 292a, 374; **ijzeren band:** *izərə bant* Q 204a; *izərə banjt* L 432; *i.zərə bā.nt* Q 188; *əzərə bant* P 195, Q 160; *əzərən bən* (mv.) P 187, 195, Q 78, 159; *i.zərə bē.n* (mv.) Q 88; **veiligheidsband:** *vejlīxhejtsbant* L 316; **band:** *bā.nt* Q 88, 162, 188; *bant* L 360, P 119, 176, Q 77, 160a; *banjt* L 318, 321, Q 20; *bānda* (mv.) L 246; *bēntj* (mv.) L 288a; *bēnj* (mv.) L 318a; *bən* (mv.) P 120, 187, 188, Q 164; **bandijzer:** *bant-izər* L 372a; *bantj-izər* L 319; **bandsteen:** *bantstejn* L 289; **reep:** *rejp* L 361, 417; *rip* P 51; *riṗə* (mv.) L 289; *riṗə* (mv.) P 177a.

DE IJZEREN BAND VERPLAATSEN

(Coe 149)

[De ijzeren band verplaatsen naarmate de steen afslijt.]

verhouwen: *varhṗwə* Q 95.

KLISSPAAN

(N O, 18f)

[Een plat stuk ijzer in het kroggat van de bovenste molensteen om klissen stuk te slaan.]

strijkstek: *striksṭek* L 330; **breekijzer:** *brēkizdər* L 289; **plaat:** *plāt* L 374.

STEENBUS

(N O, 16e; Vds 119; Jan 129; Coe 105; Grof 125; A 42A, 23; N O, 16c; N D, 20)

[De van hout of metaal vervaardigde bus in het midden van de ligger waarin de hals van het staakijzer (in watermolens) of de kleine spil (in windmolens) draait. In de zeskantige bussen bevinden zich drie houten of metalen *noten* die met spieën bijgespied kunnen worden. Bovendien hebben zij drie *vetgaten* die met stukken zak en vet worden volgestopt teneinde de hals te smeren. Zie ook afb. 78.]

De *bus* was in L 362 vervaardigd uit hout van appelbomen.]

steenbus: L 164, 288, 300, 327; *stijnbøs* L 246, 288b; *steṗn-* L 211; *stejnbøs* L 320a; **smeerbus:** *smā.rbøs* L 368; **bus:** L 163, 313, 355; *bøs* L 265, P 50, 51, 57, 58, 119, 120, 176, 177a, 184, Q 74, 77, 78, 79a, 160a, 164; *bøs* L 288a, 289, 292a, 318, 321, 332, 360, 361, 362, 368, 372, 372a, 374, 415, 417, 430, 432, P 120, Q 88, 95, 99*, 162, 180, 188,

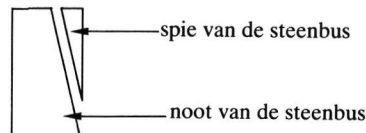
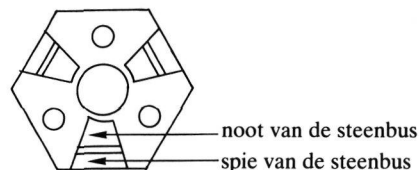

Afb. 78. steenbus en toebehoren

240; *bes* L 415, P 57, Q 83; *bys* P 55, 56, Q 72, 77a; *by.s* Q 241; **buis:** *bøjs* Q 71; *bø.js* Q 162; **steenbos:** *štejnbo.s* L 330; **vetpot:** *vetṗot* L 416; **pot:** *ṗot* L 321a, 368, 372, Q 95; **dom:** *dōm* Q 240; **houten kussen:** *ṗtə kṗsə* P 176; **houteren spilgat:** *hōṭərə spilgāt* L 316; **vast stuk:** *va.s.stṗk* P 188, 195; **blok:** *blōk* Q 77; **kroon:** *krun* P 58; **koning van de steen:** *kōneṗ van dā stēn* Q 77; **spanner:** *spanər* Q 181; **hals:** *hals* Q 71, 75.

STEENBUSGAT

(N O, 18p)

[Het gat in de ligger waarin de steenbus wordt bevestigd. Zie ook de toelichting bij het lemma STEENBUS.]

busgat: L 432; *bøs.gat* L 211; *bøs-* L 374; *bøs.gāt* L 292a; *bøs-* L 289, 430; *bøs.gōt* P 51; **bosgat:** *bo.s.gāt* L 330; **boslök:** *bōslōṗək* Q 204a; **lok in de ligger:** *lōk en dā leqər* Q 20; **kropgat:** *kṗṗ.gāt* L 318, 321.

KOGELLAGER

(Vds 128; Coe 116; Grof 138)

[Ondersteuning van het staakijzer in de vorm van een bus met stalen kogels. Het kogellager vormt op veel plaatsen de vervanger van de oudere steenbus.]

kogellager: *kōgällā.gər* Q 162; *kōgällāgər* P 51, 57, Q 160a; **lager:** *lā.gər* Q 88; **kogelbus:** *kōgəlbøs* P 51, 57; *kōwəlbøs* P 120; **kogel:** *kōgəl* (mv.) Q 74; het eerste lid van de volgende samenstelling is afgeleid van het Franse *bille*: **billenkussen:** *beləkṗsə* P 177a; **kussen:** *kṗsə* Q 162, 180, 188, 240; *kṗjsə* Q 162; *kējsṗs* (mv.) Q 83; *kṗjskəs* (mv.) Q 95; **coussinet (fr.):** *kṗsenṗ* Q 241; **roulement (fr.):** *ruləmənt* Q 78; *ruləmənt* P 50; *rṗləmənt* P 188.

II.3

NOTEN

(Vds 120; Jan 131; N O, 16e; N O, 16f; A 42A, 23 add.)

[Tapse houten of ijzeren blokjes in de (zeskantige) steenbus van de ligger die met behulp van spieën worden bijgespied. Zie ook afb. 78.

De **noten** (*nōta*) werden volgens de invuller uit L 265 alleen gebruikt in een ijzeren bus voor het bijstellen daarvan.]

noten: *nōta* L 289; *nōta* L 211, 265, Q 99*; *nīta* L 289; *nū.at* (enk.) L 372; *nī.at* (enk.) L 360; **klispen:** *klespā* P 57; **klotsen:** *klōtsā* Q 75; **klossen:** *klōsā* P 56; **blokken:** *blōk* Q 75 (enk. *blōk*), 83 (id.); *blōk* (enk.) L 368; **klampen:** *klampā* P 56; **tappen:** *tapā* L 362; **spijen:** *spejan* P 55, 58, Q 71; **kussens:** *kōsās* Q 77a; *kōsā* (enk.) Q 99*.

SPIEËN VAN DE STEENBUS

(Vds 121; Jan 132; Coe 107; N O, 16e; N O, 16f) [Spieën waarmee de noten van de steenbus worden vastgezet. Zie ook afb. 78.]

spieën/spijen: *spia(n)* Q 72, 77, 77a, 83; *spean* K 357; *spajā* P 51; *spean* Q 71; *speja(n)* P 56, 58, Q 71, 75; *speja* Q 162; *spi* (enk.) L 360, 362, 372a, Q 88, 181, 188, 240, 241; *špi* (enk.) Q 95; het volgende woordtype gaat terug op het Franse *cale*: **callen:** *kalā* Q 188.

VETGATEN

(Coe 108; Grof 127)

[De (drie) gaten in de zeskantige steenbus waarin het werk of de stukken zak en vet worden gestoken.]

vetgater: *vet-gā.tar* Q 95; **vetkotter:** *vetku.tar* Q 162, 180; **smeerkotter:** *smē.rku.tar* Q 88; **smēarkōtar** P 119, 195, Q 78; **smeergaatjes:** *smē.rgō.īšās* Q 188; **smeerpotten:** *smē.rpōt* Q 180; **smeerpotjes:** *smē.rpōtīšās* Q 240; **gaters:** *gōtars* P 177a; **gater:** *gōtār* P 176; **gaatjes:** *gōtīšās* Q 160a; **koten:** *kuat* (enk.) Q 77, 164; **zijkanten:** *zejkantā* P 120.

AANDUWEN

(Coe 112; Coe 112 add.; Grof 131; Grof 132; Grof 133)

[Het werk of de stukken zak en vet aanduwen waardoor verhinderd wordt dat er graan via de steenbus uitloopt.

De molenaars gebruiken hiervoor verschillen werktuigen zoals een **houten hamel** (*hō.tā hō.māl* Q 188), een **hamel** (*hō.māl* Q 180, Q 181; *hōmāl* P 177a, P 184, P 195, Q 164; *ōmāl* P 176), een **beitel** (*bē.tāl* Q 162; *bejātāl* P 184), een **beiteltje** (*bētālka* Q 164), een **stek** (*stek* P 120, P 195, Q 78, Q 88), een **steel** (*stejl* P 176), een **stompijzer** (*stumpežar* Q 160a), een **ijzer** (*ā.zar* Q 162), een

spie/spij (*spi* Q 180) en een **cale** (*kal* Q 181, Q 188).]

aanduwen: *ōndōā* P 120; **induwen:** *ejndōā* Q 164; **dammen:** *dama* Q 162; **aandammen:** *ōandama* P 119, 184, Q 77, 78, 160a; *ōn-* P 176; **indobben:** *ejndōbā* P 195; **aanstompen:** *ōanstumpā* P 177a; **volstompen:** *vōlstumpā* Q 160a; **aanvullen:** *ōānvōlā* Q 164.

VET, SPEK

(Vds 127; Jan 138; Coe 110; Grof 129)

[Het vet dat samen met hennep of stukken zak in de vetgaten van de bus wordt gestoken om de hals van het staakijzer of de kleine spil te smeren.]

varkensvet: *verkas.vet* L 361, P 57, Q 77a; **veer van een varken:** *ver [van een] verka* Q 83; **verevet:** *vēravet* Q 83; **veervet:** *vērvet* Q 160a; **wit vet:** *wet >vet* Q 160a; **smeervet:** *smē.rvet* Q 162; *šmē.rvet* Q 95; **vet:** *vet* L 360, 362, 368, 372, 416, 417, P 51, 57, 58, 120, Q 71, 72, 75, 77, 78, 79a, 83, 88, 240; **consistent vet:** *konsestē.nt >vet* Q 95; **vet spek:** *vet spek* Q 162, 181, 188, 240; **spek:** *spek* P 50, Q 83, 241; **oud spek:** *a.t spek* P 195; **zwaardze van spek:** *zwōzā vā spek* P 58; **zwaardze:** *zwāzā* P 57; **smeer:** *smēar* P 119; *smā.r* L 368; **kaarssmout:** *karssmā.t* Q 180; **smout:** *sma.t* Q 164; **olie:** *ōwlā* P 176.

UITGESLETEN

(Vds 123; Jan 134; Coe 113; Grof 134)

[Uitgesleten, gezegd van een steenbus.]

uitgesleten: *āat-gaslētā* P 56, 57; *ūt-gaslīā.tā* L 372; *ōat-gaslētā* P 119, 188, Q 78; *ōat-gaslejtā* P 120, 187, Q 160a; *ūt-gaslejtā* P 176; **versleten:** *vārslē.tā* Q 88, 162, 181, 188, 240, 241; *vārsletā* P 195; **uitgelopen:** *u.t.gālō.pā* Q 95, 188; *ōwt.gālō.pā* Q 181; **uitgedraaid:** *ūt-gadrejt* L 362, 372.

SPELING OP DE STEENBUS

(Vds 124; Jan 135; Coe 114; Grof 135)

speling: *spēlen* Q 95; *spō.len* Q 95; **spelens:** *spejalās* Q 159; **spel:** *spe.l* L 360, 362; *spel* P 176, 187, 195, Q 160, 160a; *spejal* P 119, 120, 177a, 187, Q 77, 78, 164; *spē.l* Q 88, 162, 180, 181, 188, 240, 241; *spēal* P 57; *spīā.l* L 362; *spjā.l* L 372; het volgende woordtype wordt gebruikt om aan te geven dat er speling op de steenbus is: **de buis hangt los:** *dā bōjs hant lōs* Q 162.

DAVEREN

(Coe 115; Grof 136)

[Een dof klinkend, knarsend geluid maken, gezegd van een molen waarvan de steenbus speling vertoont.]

daveren: *dōvērā* P 187, 195, Q 77, 78, 159, 180,

240; **rammelen:** *ramələ* Q 180, 188, 240; **slaan:** *slō.n* Q 88; *slōn* P 120, Q 164; **trillen:** *trelə* Q 188; **schoggen:** *žugə* Q 88; **schoggelen:** *džugələ* P 195; **hodderen:** *hōdərə* P 120; **schrompen:** *sxrumpə* P 188; **grazen:** *grōzə* P 119.

BIJSPANNEN

(Jan 133; Grof 137)

[De bus van het staakijzer met behulp van spieën bijspannen.]

bijspannen: *bēspanə* Q 78; **spannen:** *spanə* P 164, 176, Q 160a; **bijwerken:** *bēwērəkə* P 119; het volgende woordtype gaat terug op het Franse *cale*: **callen:** *kalə* L 417.

RINNEN, LEKKEN

(Vds 123; Jan 135 add.; Coe 111)

[Gezegd van de molenstenen wanneer het graan door speling in de steenbus naar beneden valt. Volgens de invuller uit L 372 moeten er dan nieuwe *noten* gezet worden (Janssen, pag. 86).] **rijzen:** *rejzə* Q 77a; *rizə* L 360; **(de molen) rint:** *rēnt* P 58, Q 83; **(de steen) rint:** *rent* Q 240; de volgende opgave heeft de o.v.t.: **(de steen) rinde:** *rendə* Q 181; **(de steen) lekt:** *lē.kt* Q 95.

UITLOPEN

(Grof 130)

[Gezegd van graankorrels die via een uitgesleten steenbus naar beneden vallen.]

lopen: *luəpə* P 177a; *lōwpə* P 119, 120, 184, 187, 188, 195, Q 78, 164; **deruit lopen:** *dōrāt luəpə* P 176; **deraf vallen:** *dōrōf>valə* P 187.

Rijn

VAST WERK

(N O, 16i; N O, 15d; Vds 134; Jan 124)

[Van *vast werk* is sprake wanneer het vierkante uiteinde van de kleine spil (bij windmolens) of het staakijzer (bij watermolens) in het vierkante rijngat zit opgesloten. In een dergelijke constructie draait de kleine spil mee met de looper. Zie ook de toelichting bij het lemma *BALANCEERWERK*.]

vast werk: K 357, P 51; *vast wērək* L 289, 292a, 316, 318, 321, 330, 374; *vāst* ~ L 211, P 57; *vast wer(ə)k* L 360, 362, 372a; *vāst wērək* L 265.

BALANCEERWERK

(Vds 135; Jan 125; Jan 127; Coe 103; A 42A, 21; N O, 15c; N O, 16i add.)

[Van *balanceerwerk* is sprake wanneer de looper balanceert op het boveinde van de kleine spil

(bij windmolens) of het staakijzer (bij watermolens). Bij een dergelijke constructie draait de kleine spil niet mee met de looper. Zie ook de toelichting bij het lemma *VAST WERK*.

Het uiteinde van het staakijzer in de watermolen is bij een *balanceerwerk* veelal bolvormig verbreed. In de bol bevindt zich een gleuf, waardoor de punt van het staakijzer steekt. Aan de onderzijde van de rij, doorgaans een tweetakrijn, bevindt zich een uitholling waar de punt van het staakijzer invalt. Hierdoor ontstaat een balancerende ophanging van de looper.

Het **engels balanceerwerk** bestaat uit twee bolvormige rijnen, de *binnenrijn* en de *buitenrijn*, die ineen passen. Zie ook de toelichting bij het lemma *BALANCEERRIJN*.]

balanceerwerk: L 291, 300; *balansērwerk* L 316; *balansērwerək* Q 240; *balansēər*–P 50, 51, 57, 58; *balansē.rwer(ə)k* L 372a; *blansē.r*– L 360, 368, 372; **pinnetjeswerk:** L 210; *penakəswerək* L 211, 289; *penakəswērək* L 246a; **pinwerk:** L 291; **pivotwerk:** P 46; *pivower(ə)k* L 360; **hangwerk:** *haŋwer(ə)k* L 360; **werk:** *werək* P 176, 177a; **engels balanceerwerk:** *ejəls balansē.rwer(ə)k* L 360, 370; **engelwerk:** *ejəlwerək* L 289.

RIJN (zie kaart)

(N O, 15a; A 42A, 20; N D, 18; Sche 45; Vds 84; Jan 122; Coe 100; Grof 120)

[Algemene benaming voor het van vier klauwen voorziene ijzeren kruis in het middengat van de draaiende molensteen dat dient om de draaiing van het *staakijzer* op de steen over te brengen. Zie voor de benamingen voor speciale rijntypen de lemmata *TWEETAKRIJN*, *DRIETAKRIJN* en *BALANCEERRIJN*.]

rijn: L 165, 192, 209, 210, 213, 245, 246, 246a, 250, 267, 288, 288b, 291, 292, 292a, 318a, 320a, 353, 369, 381b, 425, 430, P 46, 57, Q 36, 112, 113, 193; *rej.n* L 372; *rej.n* L 316, P 58, Q 240, 241; *rējn* L 313; *rējn* L 421; *rej.n* L 282; *rajn* K 357; *rē.n* Q 162; *rēn* P 53; *rēn* K 353, P 51; *rēən* Q 71; *rēən* P 50, 56, 57, 119, 120, 177a, Q 71; *renj* L 265; *ri.n* L 265c, 288a, 289, 295, 318b; *ri.n* L 163, 163a, 211, 268, 322a, 330, 331, 360, 361, 362, 368, 372, Q 32a, 95; *rīn* L 164, 286, 300, 318, 319, 321, 325, 326, 327, 332, 355, 370, 377, 382, 383, 385, 0426, 432, Q 9, 19, 99*; *rī.jn* L 324, 369, 371, 378, 419, 420, 423, Q 11; *rīnə* L 374; **desser:** *desər* P 195, Q 77, 77a, 83, 160a, 162, 180; *dēsər* Q 22, 39, 72, 95, 111, 113, 204a; *desər* Q 211; **dester:** *deštər* Q 75; *dēštər* Q 83; *dēāštər* P 57; **dessel:** *desəl* L 362, 417; **destel:** *destəl* Q 188; *dastəlt* Q 88; **rijnijzer:** *rej.ni.zər* Q 95; *rīnizər* Q 9; **kroonijzer:** *krunəzər* P 51; **molenijzer:** Q 113; *mōlanəzər* Q 71; **kromijzer:** *krōmpeəzər* P 58; **gebogen ijzer:** *gəbōgən əzər* P 55; **hok van de steen:** *hōk van ə stej.n* L 415; **ijzer:** *əzər* P 195, Q 74, 79a, 160; *əzər* P 176; **blokje ijzer:** *blōkskə əzər* Q 78; **ijzertje:** *əzərka*

II.3

RIJN

- ∕ rijn
- ▲ desser/dester
- ▲ dessel/destel
- + (-)ijzer

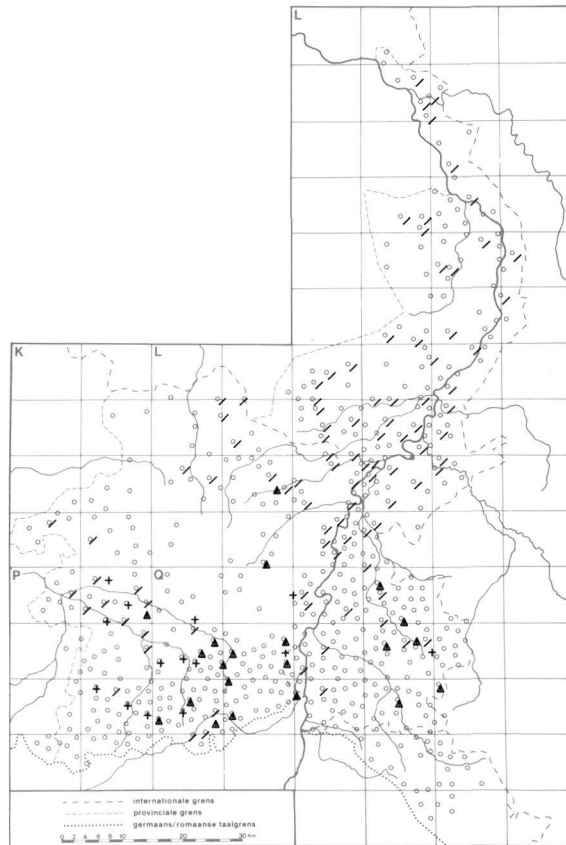

P 184; **molenkruis**: *mølakrj̄.s* Q 188; **kruis**: *krj̄ts* L 331; **anker**: *ānkər* L 355, Q 181; *ānkər* Q 164; **boog**: *bōax* P 188; *bōx* Q 20; **ring**: *rējk* L 373; *rejjk* P 176; *rejk* L 159a; **helm**: *heləm* P 187; **hoed**: L 326, P 46; *hut* K 278; *huət* P 187, 188, Q 77; **standerik**: *stenj̄arek* L 370; **pot**: *pōt* L 362; **koning**: *kī.əney* L 368, 415.

RIJNTAKKEN

(N O, 15b; N D, 19; Vds 131; Jan 123; Coe 101; Grof 121; A 42A, 20)

[De twee of vier uitstekende armen van de rijn die in de bovenste steen zijn ingewerkt. Zie ook afb. 80.

Het woorddeel [rijn]- is fonetisch gedocumenteerd in het lemma RIJN.]

rijntakken: L 214a, 216, 320c; [rijn]takə L 164, 265, Q 71; *-tek* L 289, 295, 318, 321, 372; *-tak* (enk.) L 163, 163a, 211, 268, 318b, 321, 322a, 332, 362, 372a, 382, Q 32a, 211; **takken**: K 357, P 51; *takə* L 330, P 56, Q 71; *tek* L 289, 372 (enk. *tak*); **armen**: *erəm* P 57, 119, 120, 176, 177a, 187, 188, 195, Q 77, 77a, 88, 160, 180, 188; het volgende woordtype betreft de takken van een twee-

takrijn; **twee armen**: *twi erəmə* Q 240; *twē. erəm* Q 162; *twi* ~ Q 95; **klauwen**: *klawə* L 289, P 51, Q 207; **kruisijzeren**: *krøseəzərən* Q 71; **speken**: *špejkə* L 331; **pinnen**: *penə* P 187; **rijntompen**: *rintumpə* Q 9; **panden**: *pen* L 321a; **gleuven**: *gløvə* P 51; **rijnspillen**: *rajnspelə* K 357.

RIJNTAKGATEN

(N O, 18q; Vds 130)

[De twee, drie of vier in de molensteen uitgekapt gleuven waarin de takken van de rijn zijn vastgespiet of ingegoten.

Het woorddeel [rijn]- is fonetisch gedocumenteerd in het lemma RIJN.]

rijngaten: L 374, 432; [rijn]gātə L 289, 292a, 316, 318, 321; *-gōtə* K 353; **rijngater**: [rijn]gātər L 318, 321; *-gōtər* P 57; *-gōtər* P 51; **rijngatter**: [rijn]gātər L 164, 211, 265; **rijnkoter**: *reənkuaətər* P 56, Q 71; **desserloker**: *desərļōəkər* Q 204a; **dessergaten**: *desərgātə* Q 99*; **boutgaten**: *bōwt.gātə* L 289; **putgaten**: *pōt.gātə* L 289; de volgende opgaven zijn enkelvoud: **desserkot**: *desərkuət* Q 83; **desterkot**: *destərkuət* Q 77a; *dēstər*– P 75; **kruis**: *krøš* Q 71.

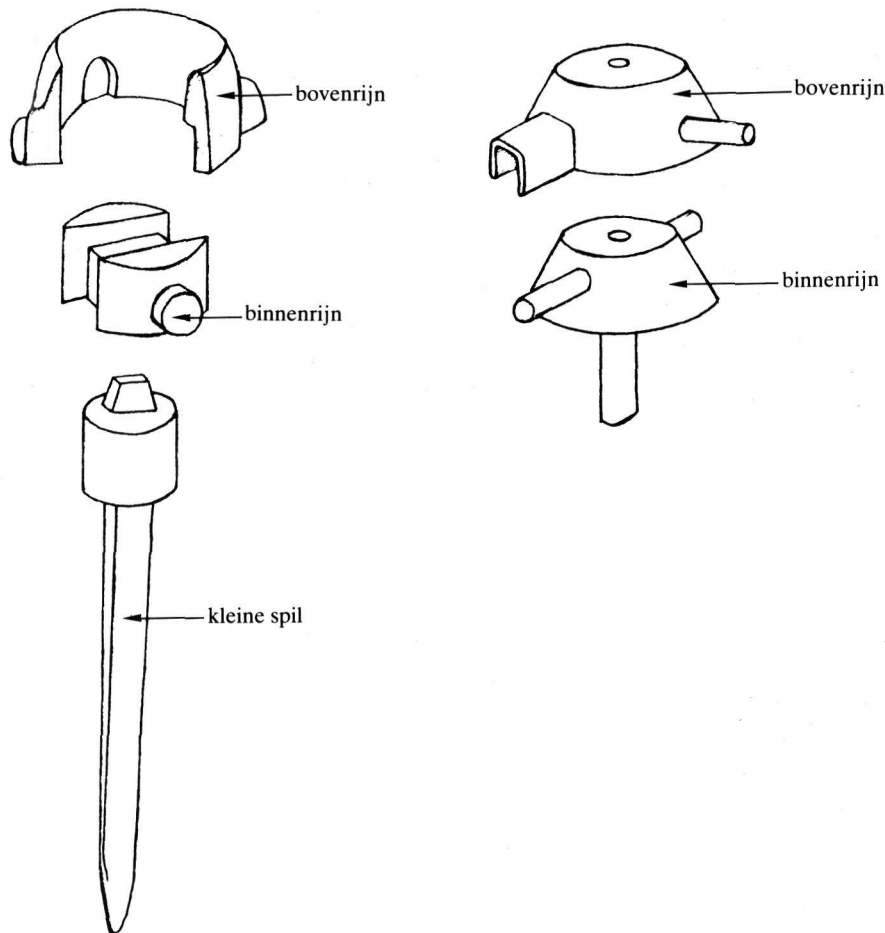

Afb. 79. balanceerrijn; twee varianten

TWEETAKRIJN

(N O, 15c; Vds 140; A 42A, 21; N O, 15b)
 [Balanceerrijn of vaste rijn met twee rijntakken.
 Zie ook de toelichting bij de lemmata VAST WERK
 EN BALANCEERRIJN.]

tweetakrijn: L 213, 216, 288, 292a, P 57; **twee-
 takrijn:** L 246a, 288; **tweetaksrijn:** *twējtaksrī.n*
 L 211; **tweetak:** L 192, 250, 268, 286; *twētak* P
 50, 56, 57, Q 71, 77a; *twēā-* K 357; *twī-* L 289,
 316; *twīā-* P 51; **tweetakt:** L 165, 245, 288a, 288b,
 313, 320a; **rijn:** L 375; *rīn* L 318, 321; **desser:**
dēsər Q 99*.

DRIETAKRIJN

(A 42A, 21)
 [Rijn met drie rijntakken.]
drietakrijn: L 267, 292, 300, Q 36; **drietakt:** L
 245; **drijtak:** *drejtak* L 355.

BALANCEERRIJN

(N O, 15c; A 42A, 21; Coe 102)
 [De balanceerrijn, meestal een rijn met twee
 takken, hangt in de windmolen in evenwicht op
 de top van de stilstaande spil. Bij de watermolen
 balanceert de rijn op de punt van het staakijzer.
 Zie ook afb. 79.]

De **engelse (balanceer)rijn** bestaat uit twee bol-
 vormige rijnen die ineens passen. De kleine bol
 op het staakijzer of de kleine spil, de *binnenrijn*
 of *kleine rijn*, heeft twee takken waarop de grote
 bol in de looper, de *buitenrijn* of *grote rijn*,
 balanceert. De looper kan op zijn beurt balan-
 ceren op de twee takken van de grote rijn (Van-
 derspickken, pag. 36).]

balanceerrijn: L 213, 432; *balansērrīn* L 164; *ba-
 lansērrīnā* L 374; *balansērrenj* L 265; *blansērrejn*
 L 327; **(een) balancerende:** *balansērēndā* Q 95;
balanceer: L 326; **engelse rijn:** L 292a, P 57;

II.3

ępalsā ri.n L 289; **engelse balaceerriijn**: L 210; **tweetakriijn**: L 267, 292, 300, Q 36.

BUITENRIJN

(Vds 142; Jan 127 add.)

[De buitenste van de twee rijnen van het *Engels balaceerwerk*. Zie ook afb. 79 en de toelichting bij het lemma *BALANCEERRIJN*.]

grote riijn: *grutā rēan* P 57; **grote dester**: *grutā dēstār* P 57; **bovenste bol**: *bōvāstā bōl* Q 71; **helm**: *hēlm* L 360; **koepel**: *kupāl* L 370.

BINNENRIJN

(Vds 142)

[De binnenste van de twee rijnen van het *Engels balaceerwerk*. Zie ook afb. 79 en de toelichting bij het lemma *BALANCEERRIJN*.]

kleine riijn: *kļēnā rēan* P 57; **kleine dester**: *kļēnā dēstār* P 57; **onderste bol**: *ōnārstā bōl* Q 71; **putje**: *pōtakā* P 51.

BALANCEREN

(Vds 136; Jan 125; Coe 103; Grof 124)

[Gezegd van de looper wanneer hij bij gebruik van een balaceerwerk goed in evenwicht ligt op het uiteinde van de kleine spil (bij windmolens) of het staakijzer (bij watermolens).]

balanceren: *balānsē.rā* L 321a, Q 88, 95, 180, 188; *balāsē.rā* Q 162; *balānsēārā* P 50, 51, 57, 58, 119, 120, 187, Q 164; *balānsē.rā* L 362, 415, 417; *balānsējārā* P 176; *blānsē.rā* L 321a; *blōnsē.rā* L 368; **uitbalanceren**: *ȳt-balānsē.rā* L 361; **basculeren**: *baskulēārā* P 58; **scharnieren**: *sxārnīrā* Q 78; **los opliggen**: *lōs oplegā* P 177a; *lōs oplīgā* P 188; **rouler à libre** (?): *lōlibār* P 188; **waggelen**: *wagāla* Q 181; **klinken**: *kļēnkā* Q 160; de volgende term wordt gebruikt om aan te geven dat de looper niet goed in evenwicht ligt op het bovineinde van het staakijzer (bij watermolens): **hij ligt niet in balans**: *hē lext nēt- en balāns* L 362.

VIERTAKRIJN

(N O, 15d; A 42A, 21; Vds 132; Coe 101; N O, 15b; N O, 15c)

[Riijn met vier rijntakken.]

viertakriijn: L 216, 267, 288, 292, 292a, 300, 327, P 46, 57; *vēartakrin* L 319; **viertaktriijn**: L 246a, 288, 326; **viertaksriijn**: L 210, 292; *virtaksrī.n* L 211; *vērtaksrīn* L 289; **viertak**: K 357, L 192, 250, 268, 286, 355, P 51; *viertak* P 57, Q 71; *vēr-* L 289; **viertakt**: L 165, 245, 288a, 288b, 313, 320a; **vaste riijn**: L 432; *vāstā renj* L 265; *vāstā rin* L 164; **riijn**: *rīn* L 318, 321; *rīnā* L 374; **kruis**: *krōs* Q 71.

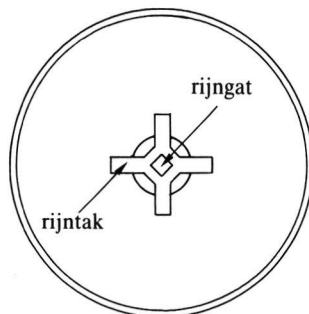

Afb. 80. rijntak en rijngat

KRUISWERK

(Coe 101)

[De vier armen van een viertakriijn.]

kruiswerk: *krō.jswerāk* Q 162, 241; *krōs-* Q 240.

IJZEREN VERSTEVIGING VAN DE RIJN

(N O, 15e)

[De versterking van het rijngat aan de bovenkant van de riijn, waar de klauw van het staakijzer en de top van de kleine spil in passen.]

de volgende term duidt het ijzeren tussenstuk van de tweetakriijn aan: **metnemer**: *metnēmār* Q 112; de volgende term duidt de twee verhoogde stukken ijzer van de viertakriijn aan: **wangen**: *wānā* L 289.

RIJNGAT

(N O, 15f; Jan 124; Coe 102)

[Het vierkante gat in het midden van de viertakriijn waar de kop van het staakijzer (bij watermolens) of de kleine spil (bij windmolens) in past. Zie ook afb. 80.]

rijngat: *rī.ngā.t* L 330, 368, Q 95; **desselgat**: *desālgā.t* L 417; **spilgat**: *spelgāt* L 316; **taatsgat**: *tāts-gat* L 211; **kot van de anker**: *ku.t >van dān aņkār* Q 181; **kotje**: *ky.tšā* Q 88, 162, 188; **dil**: *del* Q 180; **huis**: *hu.s* L 289.

RIJNSPIEËN

(N O, 15g)

[De wiggen of spieën waarmee de verschillende rijntypes in de looper worden vastgezet.]

spieën/spiijen: L 318, 321, 374; *spi.jā* L 289; *spiija* L 292a, 316, P 51; *spejā* L 265 (van hout), 289; **spietjes/spijtjes**: *spikas* L 289; **riijnwiggen**: *rīan-wegā* L 289; **kijlen**: *kīlā* L 330, 430, Q 99*; **spanen**: *spōn* L 211.

ZAALDOEKJE

(N O, 15h)

[Dubbelgevouwen stukje linnen, in L 265, L 318 en L 321 een stukje leer, dat op de rijl ligt en waarop het staakijzer rust.

In L 289 was de toepassing van linnen of leer onbekend: daar gebruikte men een *cent*.]

kopkussen: *kopkøsa* L 211.

Molensteenkuij

ZAKKENBANK

(N O, 21a)

[De houten bank of kist bij het kaar waarop de zakken graan gereed gezet worden.]

zaadbankje: *zøt-bejkska* L 330; **houten bank:** *høta banj* Q 204a (mv. ~ *bej*); **schepkist:** *sxøp-kest* L 289; **graankist:** L 318, 321; **houten kist:**

høwtø kist L 316; **kist:** L 292a; *køst* L 265; *kest* Q 20; **kistje:** L 289, 374; *kisja* L 211; *keska* L 164; **graanbak:** L 318, 321.

STEENKUIJ

(N O, 19a; A 42A, 36; N D, 13; Sche 50; Vds 144; Jan 151; Coe 132; Grof 153; monogr.; N D, 33 add.)

[De houten of eventueel metalen kuij om de molenstenen heen die verhindert dat het meel verstuift. De kuij rust op een houten voet, het ringhout, en wordt aan de bovenzijde afgedekt met een uit één of meer delen bestaand deksel. Zie ook afb. 81 en 82. De meervoudige opgaven wijzen er waarschijnlijk op dat de kuij in die plaatsen uit verschillende segmenten bestaat. Zie ook het lemma KUIJSTUKKEN.]

steenkuij: L 213, 214a, 267, 292, 300, 318, 319, 327, 369, 375, 386, Q 36; *stejankøjp* K 278;

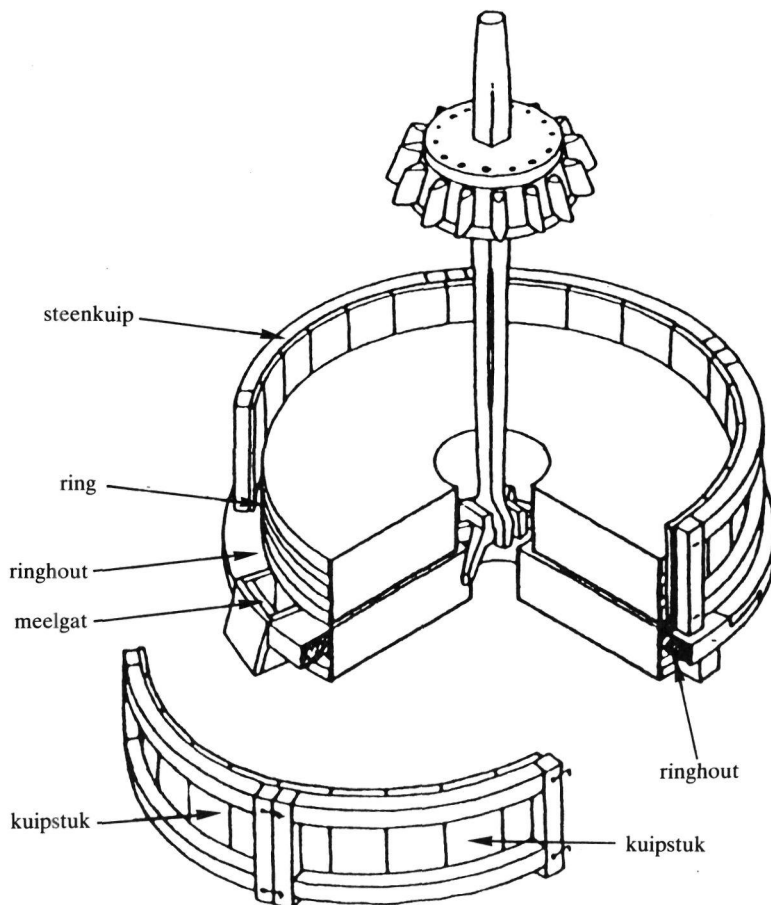

Afb. 81. steenkuij

II.3

stiankyp L 246; *stejnky.p* L 289, 318b; *stejnkyp* L 288, 318a, 374; *štejn-* L 330; *stejnku.p* L 318b; *štejnküp* L 432; *štē-* Q 113; *stejnkua.p* L 319; **meelkuip**: K 357, L 326; [*meel*]ky.p L 289, 318b; *-kyp* L 164, 265; *-kȳ.p* L 321a; *-kȳp* L 321; *-ku.p* L 318b; *-küp* L 430, Q 99*; *-kū.p* Q 95; *-kōp* P 56, 195, Q 75; *-kōap* P 51; *-kōwp* P 58, Q 83; **maalkuip**: L 300; *mōalkȳp* L 286; *mō.lkū.p* Q 162; *mōalkōwp* P 50; **ringkuip**: *riṅkōp* L 316; *reṅkkyp* L 265; **molenkuip**: [*molen*]kōwp P 51; *-kōap* P 177a, 187; *-kōp* K 357; **kuip**: L 163, 165, 192, 210, 216, 246a, 250, 288, 291, 292, 313, 325, 326, 328, 353, 377, 381b, 425, P 46, 57, Q 22; *kyp* L 163, 163a, 211, 245, 265, 265c, 268, 286; *ky.p* L 289, 318b; *kȳp* L 288, 288b, 292a, 295, 300, 320a, 320c, 322a, 324, 332, 377, 383, 385, 432a; *kȳ.p* L 331, 360, 361, 362, 371, 372, 415, 417; *kȳap* L 382; *küp* L 318, 321, 325 (mv. *kȳpa*), 355, 362, 369, 0426, 432, Q 9, 19, 19a, 22, 39, 99*, 111, 112, 119, 193, 204a, 211; *kū.p* L 330, 372, Q 88, 95; *kūp* Q 32a; *kūap* L 432; *kōp* P 51, 55, 57, 120, 188, 195, Q 71, 72, 74, 78, 79a, 164; *kōp* P 53, Q 240; *kōjp* L 373; *kōjp* P 119; *kōjp* L 313, 355; *kāp* P 176; *kuwp* L 282; *kū.wp* L 419; *kowp* Q 74, 83; *kōwp* L 372, Q 72, 77, 162, 180, 181, 240, 241; *kōwap* K 353; *kawp* Q 77, 77a; *kōwp* L 355; *kōwp* L 420, 421; *kypa* (mv.) L 209, 368, 416; *kupa* (mv.) L 288a, 321a, 372a; *küpa* (mv.) L 318, 319, Q 9, 11; *kōjpa* (mv.) L 378; *kūwpa* (mv.) L 371; *kū.wpa* (mv.) L 419, 423; **beschermkist**: *bašeramkiš* Q 198; **kist**: *kis* Q 180, 181; *kes* Q 88; **molenkast**: *mōlakas* L 331; **kast**: *kas* Q 39, 207; **kas**: *kás* Q 188; **mantel**: L 159a; **bak**: *bak* P 184, Q 159; **kader**: *kādār* L 368; **trommel**: *trōmāl* Q 188; **trom**: *trōm* Q 20; **tamboer**: Q 204a; **enveloppe**: *ōvalōp* Q 160; **mouw**: *mōw* Q 160a; **molenwand**: *mōjlāwant* P 187; **het ronde**: *hāt rontj* L 434.

RINGHOUT

(N O, 19b; Sche 49; Vds 145; Jan 152; Coe 133; Grof 154; A 42A, 36 add.; N D, 33 add.)

[Het ronde hout waarop de steenkuip staat. Zie ook afb. 81.

Het woorddeel [*meel*]- is fonetisch gedocumenteerd in het lemma MEEL.]

ringhout: *reṅkhōwt* L 246, 265, 288a, 318, 321; *reṅp-* L 318a; *reṅk-* L 289, 292a; *reṅkhōwt* L 313, 318, 369, 385; *rēṅk-* L 286, 325, 327, 377; *reṅk-* L 319; *rē.ṅkhō.t* Q 180, 241; *riṅkhōt* L 316; *reṅkhōāt* Q 164; *rē.ṅkhō.t* Q 162; *reṅkhōt* P 57; *reṅkhōt* P 176; *reṅkhōāt* P 184, 195; *rē.ṅkhōj.t* L 368; **lighout**: *lekhōwt* Q 20; **steenhout**: *stinhōt* P 51; **rijnhout**: *rī.nhōwt* Q 95; **randhout**: *rentjōwt* Q 112; *raṅk-* L 372a; *raṅkhōwt* L 324, 370; *raṅkhōwt* L 419, 420, Q 9; **rand**: Q 99*; *rānt* Q 75; *ra.ṅk* L 368; *raṅk* P 58, Q 77, 77a, 79a, 204a; *rāṅk* Q 193; **maalring**: *mālreṅk* L 321a; **meelring**: [*meel*]reṅ L 164, 211, 288b; *-reṅk* L 318; *-rēṅk* L 286; *-reṅk* Q 74, 83; **kuipring**: *kȳpreṅ* L 320a;

steenring: *stej.nre.ṅk* L 415; *stējnreṅk* Q 19; **molenring**: *mō.lārē.ṅk* Q 95; **ring**: *re.ṅk* L 362, 415; *reṅk* K 353, L 265, 330, P 50, 51, Q 72, 83; *reṅk* Q 160a; *rē.ṅk* L 361, 372, 417; *reṅk* P 58, Q 71, 74, 75, 77, 162; *rē.ṅk* Q 88, 180, 181, 188, 240; *rēṅk* L 300; *reṅk* P 119, 120, 177a, 187, 188, Q 77, 78, 159, 160; **klem**: *klem* Q 204a; **voet**: *vut* K 357, P 51; **houten kant rond de ligger**: *hōtā kant ront a legār* P 55.

RING

(Grof 174)

[De ruimte tussen de molenstenen en de steenkuip, waar het meel bij het malen neervalt.]

ring: *reṅk* P 119, 120, 176, 177a, 184, 187, 188, 195, Q 77, 78, 159, 160, 160a, 164.

KUIPSTUKKEN

(N O, 19c)

[De delen waaruit de steenkuip bestaat. Zie ook afb. 81.

In L 318 en L 321 heeft men een tweedelige kuip bestaande uit een links en een rechts stuk. In L 374 bestaat de kuip uit vier tot zes segmenten.]

kuipstukken: *kypstōkā* L 164, 265; **stukken**: *stōkā* L 374; **duigen**: *dȳgā* L 330; **pander**: *panjār* Q 20; **delen**: *dejlā* Q 99*.

KUIPBAND

(N O, 19d)

[De ijzeren band om de steenkuip heen.]

kuipband: *ky.pba.nt* L 289; *kūpbanj* L 318 (mv. *-benj*), 321 (id.); **band**: *bānt* Q 198; *bantj* L 374; **reep**: *rejp* L 330.

KUIPDEKSEL

(N O, 19e; Vds 146; Jan 153; Coe 134; Grof 155; A 42A, 36 add.)

[Het uit twee halve cirkels bestaande deksel van de steenkuip.

In Q 240 was de kuip half open. Er lag een plankje met half maantje op (Coenen, pag. 115). Zie ook het lemma HALF KUIPDEKSEL.]

kuipdeksel: *kypdeksāl* L 211, 246; *kȳp-* L 265, 286, 289, 318a, 330; *ku.p-* Q 95; *kūp-* L 288, 355; **kuipedeksel**: *kūpādeksāl* L 289; **kuipdek**: L 374; *kupdek* L 316; **toedeksel**: *tōwdeksāl* Q 162; **deksel**: *deksāl* L 292a, 321a, 361, 372, 417, 432, P 56, 119, 120, 176, 177a, 184, 187, 188, 195, Q 72, 77, 78, 83, 88, 95, 159, 160, 160a, 180, 181, 188, 240; *deksāl* P 53, 57, 58, Q 20, 71, 74, 75, 99*; **dekseltje**: *deksālka* Q 162; **dekkel**: *deksāl* L 164; **dek**: *deksāl* L 321a, 362, 368; **scheel**: *sxēl* K 357, P 51; *sxēl* P 51; **plank**: *plāṅk* L 415 (mv. *plēṅk*); **plankje met half maantje**: *plē.ṅskā met hāf mōntisā* Q 240.

KAAR

- ∕ (-)kaar
 ■ (-)tremel/tremer

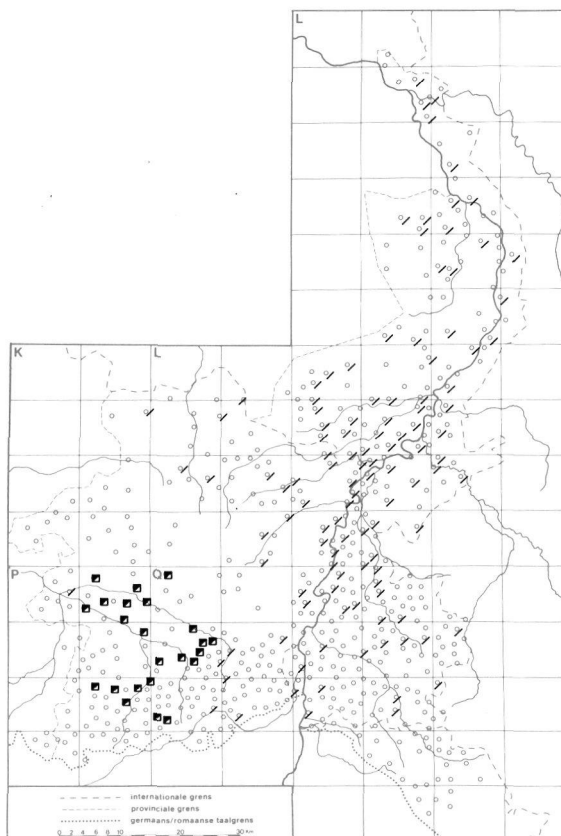

HALF KUIPDEKSEL

(N O, 18f)

[Elk van de twee dekselhelften van de steenkuij.]

halve deksel: *hawvə deksəl* Q 99*; *hawvə deksəl* Q 20; **schupdeksel:** *sxəpdəksəl* L 292a; **kistdeksel:** L 289; **maanstuk:** *mōnštək* L 330; **halve maan:** *haləf mōn* L 374; **voorstedeel:** *vōrstə dejl* L 318, 321; **achterstedeel:** *əxəlstə dejl* L 318, 321.

BRUG VAN DE STEENKUIP

(N O, 19g)

[Het draagbalkje over de steenkuij waarop de twee dekselhelften liggen.]

drager: K 357; *drōgər* P 51; **draagbalkje:** *drāx-beləkskə* L 374; **dwarsbalk:** Q 204a; **kruisbalk:** *krujs-balək* L 289 (alleen bij motormolens).

BERRIE

(N O, 19h; A 42A, 38; Vds 147; Jan 154; Coe 135; Grof 156; N D, 33 add.)

[Het uit twee balkjes bestaande toestel op de

steenkuij waarop of waartussen het kaar rust. Zie ook afb. 82.]

A. de volgende woordtypen zijn benamingen voor de berrie in zijn geheel: **berrie:** P 57; *berī* P 57 (mv. *berə*); *berī* Q 95; *bēri* Q 188; *berax* L 321a, 360, 368, 416, 417; *bərax* L 362, 372, 372a, Q 88; *berə* Q 240; *bərə* P 119; *ber* Q 75, 83, 162, 188; *beər* Q 83; *bēr* Q 180; *bər* P 50, 51, 53, 56, Q 71, 72; **legger:** *legər* P 51; **gestel:** *gəstəl* Q 241; **stelling:** *stələj* P 56, 120; **traversje:** *trəverskə* Q 162; **raam:** *rām* Q 113; **ledder:** *lədər* Q 83; **brug:** L 375, Q 39; *brək* L 432, Q 39; **kaarrug:** *kārrək* Q 20; **geraamte:** *gərəmtə* Q 164; **molenstoel:** *mōləstual* P 50; **maalstoel:** *mālstual* P 50;

B. de volgende woordtypen zijn benamingen voor de twee balkjes van de berrie: **armen van de kuij:** P 46; **pootjes:** P 46; **staanders:** *standərs* K 357; *stōndərs* P 51; **kaarhouten:** *kārhwətə* L 164; *kārhwətə* L 164; **kaarhouster:** *kārhwətər* L 265, 288, 288b; **kaarbomen:** L 165, 210, 213, 289, 313, 326, 327, 353, 425; *kārbōmə* L 355; *kārbōjm* L 288a, 289, 292a, 318a, 320a, 330; *kārbōm* L 246a; *kārbōjm* L 246; *kārbōjm* L 265; **kaarboompjes:** *kārbōmkəs* L 211; **kaarbalken:** L 216, 292, 318, 425; *kārbaləkə* L 245, 265; *kər*-L 286; *kārbelək* L

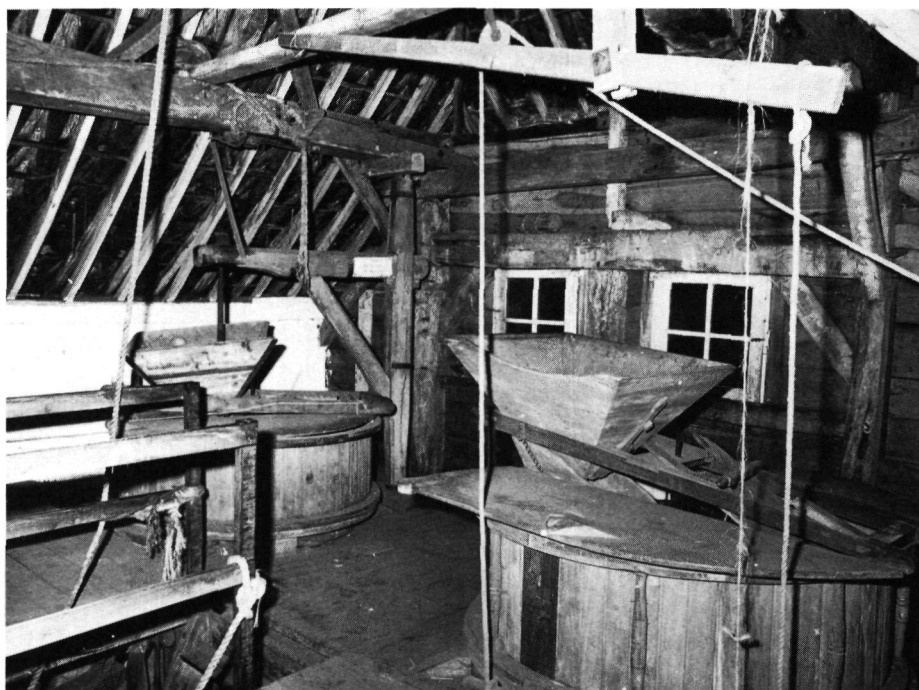

Afb. 82. steenuip en kaar van de onderslagmolen uit Lummen in Openluchtmuseum Domein Bokrijk

318, 321; **kaarbalkjes**: L 192, 209, 250, 267, 268, 291, 292, 300, Q 36; **kruisbalkjes**: *kryś-beləkskas* L 289; **schudderbalkjes**: L 432a; **balkjes**: *beləkskas* L 374.

KAAR (zie kaart)

(N O, 19i; N O, 41a; A 42A, 37; N D, 11; Sche 51; Vds 148; Jan 155; Coe 136; Grof 157; monogr.)

[Trechtervormige bak boven de bovenste molensteen waarin het te malen graan wordt gestort. Zie ook afb. 78.]

kaar: *kā.r* Q 95; *kār* L 163, 164, 165, 192, 210, 211, 213, 216, 245, 246, 246a, 250, 265, 265c, 267, 268, 270, 288, 288a, 288b, 289, 291, 292, 292a, 295, 300, 313, 318, 318a, 318b, 319, 320a, 320c, 321, 321a, 322, 322a, 324, 325, 326, 327, 328, 330, 331, 332, 353, 355, 360, 361, 362, 368, 369, 370, 371, 372, 372a, 374, 377, 378, 381b, 382, 383, 385, 386, 415, 416, 417, 419, 420, 421, 423, 424, 425, 0426, 430, 432, 432a, 434, P 46, Q 9, 11, 14, 15, 19, 19a, 20, 22, 32a, 36, 39, 95, 99*, 101, 111, 112, 113, 119, 193, 198, 204a, 207, 211; *kār.r* Q 88, 162, 181, 188; *kār* L 163, 163a, 209, 286; *kār* Q 77, 77a, 83; *kār(w)ār* L 286; *kowār* K 278; **stortkaar**: *stortkār* L 214a, 288, 289; **vruchtenkaar**: Q 113; *vrøxtākār* L 318b; *vrøxtākār* Q 20; **molenkaar**: *mølakār* L 331; **graanbak**: L 373, P 51;

grø.nbak L 316; **greinbak**: *grēnbak* Q 72; *grē.n-* Q 162; **korenbak**: *kōrəbak* K 357, P 51; **stortbak**: *størt-bak* L 245; **bak**: *bak* K 353, 357, L 318b, 353, P 46, 51, 55; *bák* Q 240; **trechter**: *trəxtər* L 159a, 322; *trəxtər* L 282; *trəxtər* P 120, 187, 188, Q 160, 164; *trēxtər* Q 74; *trē.xtər* Q 162; **trechtel**: *trē.təl* Q 180; **tremel**: *trēməl* P 50, 51, 53, 55, 56, 57, 58, Q 1, 71, 72, 74; *trėjməl* P 119, 176, 177a, 184, 187, 188, 195, Q 77, 78; *trēməl* P 57; **tremer**: *trēmər* Q 75, 164; **grote tremel**: *growtan trēməl* Q 79a; **treemie**: *trėjmi* Q 159; **treugel**: *trøxəl* Q 160a; *trøxəl* Q 241; **mouw**: *mow* Q 240.

SCHUIF IN HET KAAR

(Coe 139; N O, 19p)

[Schuifje in het kaar waarmee de graantoevoer naar de stenen geregeld kan worden.]

schuif: *šyf* Q 204a; *šaf* Q 162; **schuifje**: *šyfkə* L 330; *šøfka* Q 88.

SCHOEN

(N O, 19j; A 42A, 39; N D, 12; Sche 52; Vds 149; Jan 156; Coe 137; Grof 158; A 42A, 19)

[Het kleine losse bakje onderaan het kaar dat tijdens het malen in schuddende beweging is. Het schoen staat de molenaar toe de graantoevoer naar de stenen te regelen.]

schoen: L 165, 213, 214a, 246a, 288, 288b, 292, 386, 425, Q 193; *sxun* K 278, L 289; *sxün* K 353, L 163, 163a; *sxuən* L 211, P 58, 119; *sxūwn* L 246a, 286, 288a; *sün* L 319, 325; *sxōn* L 268, 295; *sōn* L 321, 362, 378, 419, 432, 434, Q 9, 11, 113; *sōan* L 420, Q 19; *sōwn* L 327; **schoentje:** L 210, 216, 246, 267, 286, 288, 288a, 289, 291, 292, 300, 313, 318, 326, 327, 332, 375, 381b, P 46, Q 36; *sxuntjə* L 289; *šuntjə* L 318, 319, 321, 369; *sünjtjə* L 318, 319, 369, 371; *sxyntjə* L 209, 211; *šyntjə* L 377; *sxynkə* L 353, P 57; *sxyntšə* Q 240; *šy.ntšə* L 415; *šyntšə* Q 11; *sxōntjə* L 316; *sxōŋkə* K 357; *sxōŋkə* L 326; *šō.ŋkə* L 331; *šōnkə* L 300, 385, Q 112; *šōntjə* Q 9; *šē.nkə* L 360; *šōlkə* L 324; **schoe:** *sxu* L 164, 192, 245, 250, 268; *šu* L 265, 318b, 320a, 320c, 325, 0426, 432; **schoetje:** L 377; *sxukə* L 318a; *šukə* L 292a; *sxykə* L 374; *šōjka* Q 83; **slof:** *sluf* P 58; **waggelaar:** *wagalēr* Q 72; *wagalēr* Q 71; **schuddelaar:** *šōdalēr* Q 198; **schoggelaar:** *žū.gələr* Q 181; **schuddel:** *šōdal* Q 19; **schudder:** L 432a, Q 39, 113; *sxōdər* P 51; *sxōdər* P 50, 58, 120, 187, 188; *šōdər* L 321a, 430, 432, Q 74, 75, 77a, 99*, 117a, 160a, 162, 188, 204a, 211, 240, 241; *šēdər* L 362, 368, 415, 417; **schuddertje:** *šōdərəkə* L 331; *šēdərəkə* L 415; **schuddebak:** *sxōdəbak* L 245; *šōdə-* L 265; *šōdə-* Q 32a, 95; **schuddebakje:** *sxōdəbakska* P 46; *šōdəbekska* Q 99*; **schudbak:** *sxōt.bak* P 57; *sxōt.-* P 58; *šōt.-* L 432 (mv. *-bek*); **schudbakje:** L 288, P 57; *sxōt.bekska* Q 77; *šōt.-* Q 20; **schoggelbakje:** *žogəlbekska* Q 83; **kaarbakje:** *kā.rbekska* Q 95; **korenbakje:** P 51; **bakje:** *bekska* L 313, 355, P 50, 53, 55, 56, 176, 195, Q 71, 75, 78, 83, 159, 160a, 193; **schuif:** *sxōjff* P 177a; *šōjff* Q 162, 188; *skōjff* P 184; *šjff* Q 207; *sxōjff* P 51; **schuifje:** *sxōjffkan* K 357; *šjffkə* L 265c; **schoot:** *šōt* Q 22, 111; **scheutje:** *šōtjə* L 330; *šōtjə* Q 15; *sxōtjə* L 355; **trog:** *trō.x* Q 240; **treugel:** *trōgəl* L 372; *trō.gələ* Q 88; *trōxəl* P 57; *trīgəl* L 368, 417; **treugeltje:** *trōxəlka* P 57, Q 160; **reugel:** *rōgəl* Q 113; **schip:** *šēp* L 372; **scheepje:** *šēpkə* L 322a; *šēpkə* L 372; **lade:** *lāj* L 355; **trechter:** *trextər* L 355; **snuit:** *šnūat* Q 39; **kleine tremel:** *klēnan trēməl* Q 79a; **tremel:** *trēməl* Q 74, 83; **kaar:** *kōər* Q 77; **goot:** L 318b; *gōjt* L 159a; *gōt* L 282, 331, 373, 382; **klopper:** *klōpər* Q 77, 88; **speelman:** *spē.lman* Q 95, 180; *spēl-* Q 164.

SCHOENARM

(N O, 19k; A 42A, 19)

[De vooruitstekende arm aan het schoen die tegen de klapspaan aan het staakijzer slaat. Zie ook de toelichtingen bij de lemmata SCHOEN en SPEELMAN, KLAPSPAAN. In L 265 was de schoenarm van ijzer.]

schudderarm: Q 39; **schudarm:** L 375; **arm van het scheutje:** *eram.van ot šōatjə* L 330; **schudijzer:** L 216, 325; **slagijzer:** *slāx-īzər* L 318, 321; **schoenijzer:** L 267, 292, 300, Q 36; **schoenijzertje:** *sxunejzərəkə* L 286; **ijzerbalk:** L 355; **verklikker:**

vərklekə L 316; **aanslager:** *āšlēgər* Q 113; **klapper:** L 319, 369; **klapijzer:** L 192, 210, 250, 268; **klaphout:** L 210; **speelhout:** L 292a; *spjhlhōwt* L 289; **tikker:** L 211, 291, Q 113, 193; **klepper:** *klepər* L 164, 319, 369; **oplegger:** *oplegər* L 211; **aflegger:** *aflegər* L 211; **gek:** *gek* Q 198; **speelman:** Q 112; *špēlman* Q 99*; *špjalman* Q 198; **speleman:** Q 113; **speeljan:** *špēljan* L 432.

ARMPLAAT

(N O, 19l)

[De ijzeren plaat waarmee de houten schoenarm bekleed is om het afslijten ervan tegen te gaan.] **schermijzer:** *sxeramīzər* L 289; *šeramīzər* L 292a.

SPEELMAN, KLAPSPAAN

(N O, 14n; A 42A, 18; N D, 32; Vds 150; Jan 157; Coe 138; Grof 159)

[Aan het staakijzer bevestigde houten of ijzeren lat of van armen voorziene ijzeren kop waarmee het schoen in schuddende beweging wordt gehouden.]

In P 55 had de as vier vlakke kanten. In P 58 en Q 83 waren er respectievelijk vier **tappen** (*tapə*) en vier **tanden** (*tān*) of **knotsen** (*knotsə*) aan de kop bevestigd (Vanderspickken, pag. 112). De **wippelaar** uit Q 9 bestond uit hout met leer ertegen.] **speelman:** L 322a, 326, 386, Q 22, 39, 95; *spēlman* K 357; *spē.l-* Q 95, 162, 180, 181, 240, 241; *špēl-* L 330, 0426, 432, Q 99*; *spēəl-* P 50, 51, 53, 56, 57, 58, Q 72, 77, 77a, 79a, 83; *spejəl-* P 187; *spēl-* P 119, 120, 195, Q 160a; *spēl-* Q 75; *spōl-* L 288, 295, 320c, 321; *spōl-* Q 71; *spil-* L 362; *spjal-* Q 72; *spjal-* L 289; *spjəl-* K 278; *spō.lma.n* L 321a, 372, 372a; *spī.l-* L 360, 362, 368, 415; *spjə.l-* L 372; *špēlmana* L 432; *spēlmān* Q 71; **speelsman:** *špīalsman* Q 111; *spē.ls-* Q 204a; **speelmanntje:** *špēlmenkə* L 332; *spōlmenkə* L 211; *špēlmentjə* Q 207; **mannetje:** *menəkə* P 184, 187, 188, Q 74, 78, 88, 159; **speler:** *špēlər* L 331; **klepperman:** *klepərman* L 265; **wipperman:** *wōpərma.n* L 370; **wippelaar:** *wepəlēr* Q 9; **gek:** *gek* Q 88, 95, 180; **klepper:** L 374; *klepər* L 245, P 120, 176, Q 77; **klapper:** *klapər* L 331; **klopper:** P 57; *klōpər* P 50, 51, 57, Q 71, 77a, 188; *klōpər* L 159a, P 177a, Q 207; **graanklopper:** P 51; **tikker:** *tekər* L 268; **tiktak:** Q 22; **rimptamp:** Q 39; **klikspaan:** *klekspōn* L 318, 321; *klekspān* L 288; **schuimspaan:** *šjymšpōn* L 320a; *šjumspān* L 318a; **klapspaan:** L 165, 192, 210, 213, 214a, 216, 267, 268, 292, 300, 313, 318, 326, 327, 355, Q 36; *klapspān* L 211; *klapspōn* L 163, 163a, 246a, 289, 319; *klapšpōn* L 292a; **klepspaan:** L 319, 369, 375, P 46, Q 113; *klepspōn* L 353; **klapspeen:** L 300; *klapspiən* L 432; **klephout:** *klephōwt* L 288b; **klapspaander:** L 286, 325, Q 193; **spaander:** *spāndər* L 209; *špānjər* L 291; **spaanlat:** *spānlat* L

II.3

288a; **keerlat**: *kērlat* L 164; **houten latje**: *hōwtā latjā* L 374; **latje**: *letākā* P 51; **slager**: *slēgār* Q 111; **aanslag**: *ānslāx* L 289; *ānslāx* L 382; **krabbe**: *krabā* Q 20; **triangel**: *triaṅal* L 355; **nok**: *nōk* L 316, Q 88; **spil**: *spel* L 321a; **asje bet vierkantige kant**: *askā be viārkentegā kant* P 55; **as**: *a.s* Q 164; **pilet** (fr.): *pālōwṅ* Q 160; **schudder**: *sxōdār* P 57; *šōdār* Q 74.

GREINSTOK

(N O, 19m; Vds 151; Jan 158; Coe 139; Grof 160; N O, 14n)

[Stok met groeven, aan het schoen bevestigd om dat te kunnen verstellen en zo de graantoevoer te kunnen regelen.]

keurstok: *kōrstōk* L 289; **keurstek**: *kōrstek* L 292a; *kūr-* L 289; **greinstek**: *grejnstek* L 374; *grē.n-* Q 241; **graanstek**: *grā.nstek* Q 95; **regelstek**: *rē.galstek* Q 188; **goedstek**: *gūtstek* Q 77a; **stek**: *stek* L 362, 372, P 50, 51, 53, 55, 56, 57, 58, 195, Q 71, 72, 74, 75, 77, 77a, 79a, 83, 162, 188; **greinlicht**: *grēnlixt* P 57; **licht voor het grein te regelen**: *lext-vōr t-gren tā rēgālā* P 53; **licht**: *lext* P 56; **graanregelaar**: *grōnrēgālēr* L 316; **greinregelaar**: *grē.nrē.gālār* Q 181; **regelaar**: *rē.gālār* Q 180; *rēgālēr* Q 77, 83; *rējgālēr* P 184; *rēgālērār* P 51; **regulateur**: K 357; **regellat**: *rēgallat* L 330; **greinlat**: *grēanlat* P 120; **kluppel**: *klōpāl* L 361; **spil**: *spel* L 321a; **hout**: *hōwt* L 321a; **traphoutje**: *traphōtākā* P 51; **laddertje**: *ledārka* P 58.

SPANKOORD

(N O, 19n; Jan 158; Coe 139; Grof 161; N O, 36j add.)

[Het koordje waarmee men het schoen kan verstellen.]

graankoord: *grōnkōr* P 51; **koord**: *kō.rt* L 372a; *kōāt* P 120; *kōi* P 119, 176, 177a, Q 77, 160, 160a; *kōāt* P 187, 188, 195, Q 159; *kjuāt* Q 78; **koordje**: *kōrtjā* L 265; **keurtouw**: *kūrtoṅw* L 289; **rijntouw**: *rī.ntōṅw* Q 95; **kaartouw**: *kō.rtōṅw* Q 188; **touw**: *tōṅw* L 321a, 372a, 374; **loktouw**: *lōktōṅwā* L 265; **touw**: *tōṅwā* L 265; **graankeuring**: *grōnkōrij* L 316; **regelaar**: *rēgālār* L 318, 321; **kettinkje**: *ketēnskā* K 357; **ketting**: P 51.

KEURTOUWTJE

(N O, 19o)

[Touwje aan het schoen waarmee de molenaar door het heen en weer te trekken ervoor zorgt dat er meer of minder graan in het kroggat terecht komt. De opgaven voor het keurtouwje en het spankoord lopen dooreen.]

graankoord: *grōnkōr* P 51; **koordje**: *kōrtjā* L 164; *kōrtjā* L 265; **kroptouw**: *kroptōṅw* L 289; **kroptouw**: *kroptōṅwā* L 292a; **touw**: *tōṅwā* L 265; **pees**: *pēs* K 353; **regelaar**: *rēgālār* L 318, 321.

KETTINKJE, LEREN RIEMPJE

(Grof 166)

[In P 187 en Q 164 gebruikt men een afwijkende methode om de stand van het schoen te regelen. Het spankoord is daar vervangen door een ketting of een leren riempje met gaatjes. Op het kuipdeksel is een spijker aangebracht waarin het riempje kan worden vastgezet.]

leren riempje: *lēārā remkā* Q 164; **kettinkje**: *ketēnskā* P 187.

TANDWIELTJE

(Vds 154; Coe 139; Grof 164; N D, 33 add.)

[Tandwiel waarmee de stand van het schoen kan worden versteld. Op deze wijze kan de graantoevoer naar de stenen worden geregeld. Het tandwiel is in een aantal molens de vervanger van de greinstok. Zie ook de toelichting bij het lemma DE GRAANTOEVOER REGELEN.]

radje: *rōātšā* P 56; *rōtšā* P 188; *rōtšā* Q 77; *rō.tšā* Q 240; *rēātšā* P 57, 58, Q 71; *reātšā* Q 83; **wieltje**: *wi.lākā* Q 162; **bobine**: *bōben* Q 160a; **bobijn**: *bōbejn* P 177a; **rolletje**: *rōlākā* P 50, 51, 58; **rol**: *rōl* P 119, 176; **spanner**: *spanār* Q 188; **ratel**: *rōtāl* K 357.

TAP

(Grof 165)

[De beveiliging aan het radje die verhindert dat het terug kan draaien. Zie ook de toelichting bij de lemmata TANDWIELTJE EN DE GRAANTOEVOER REGELEN.]

tap: *tap* Q 77; **klip**: *klep* P 195, Q 78.

BEL

(N O, 21b; Vds 155; Jan 161; Coe 145; Grof 170)

[De bel die de molenaar waarschuwt wanneer het kaar bijna leeg is. Deze bel klingelt telkens als de speelman tegen een blokje slaat, dat door een koord met de bel verbonden is. Onder het malen is dit blokje omhoog gespannen, zodat de speelman het niet kan raken. Het blokje is verbonden met een plankje dat in het kaar ligt en door het gewicht van het graan onder gehouden wordt. Als het graan vermindert, komt het plankje omhoog waardoor het blokje niet meer omhoog gespannen blijft maar neerkomt, zodat de speelman ertegen slaat (Groffils, pag 145 en 146).

Op sommige plaatsen, zoals bij de oude molens in Q 88, Q 95 en Q 188, had men geen bel en moest de molenaar steeds goed op de graanhoeveelheid in het kaar letten (Coenen, pag. 123).]

bel: *bel* L 361, 362, 368, 372, 372a, 415, 416, 417, 430, P 119, 120, 176, 187, 188, 195, Q 77, 78, 88,

95, 99*, 159, 160, 160a, 162, 164, 180, 181, 188, 198, 240, 241; *bēl* P 50, 51, 53, 55, 56, 57, 58, Q 71, 72, 74, 75, 77, 77a, 79a, 83; **belletje**: *beləkā* L 265, P 177a, 184; *belkā* L 374; **verwittingsbel**: *varwetęs-bel* Q 162; **kaarbel**: *kārbel* L 289, 292a; **veiligheidsbel**: *vejlīxhejs-bel* L 316; **klinger**: *kleņar* P 195; **alarmschel**: *alarāmsel* Q 204a; **klepper**: *klepār* Q 20.

BLOKJE

(Coe 146; Grof 171)

[Het blokje hout dat tegen de speelman slaat en via een koord de bel in beweging brengt. Zie ook de toelichting bij het lemma *BEL*.]

blok: *bløk* P 119, 120, 187, 188, Q 77, 160; **blokje**: *bløkskā* Q 162, 188, 240; **blokje hout**: *bløkskā hōt* Q 160a; **klompje hout**: *klømkā hōwt* Q 240; **klepertje**: *klepārka* Q 240, 241.

PLANKJE, PLAATJE

(Vds 156; Jan 162; Grof 172)

[Het uit diverse materialen vervaardigde plaatje of blokje dat in het kaar onder het te malen graan wordt gelegd. Zie ook de toelichting bij het lemma *BEL*.]

De benaming **kwakvors** werd in Q 78 aan het plankje gegeven vanwege de vormovereenkomst: het plankje dat in het kaar werd gelegd en door het graan werd ondergehouden was driehoekig en gelijkend op een kikker (Groffils, pag. 164).]

plaatje: *plōtsā* P 120, Q 77; *plōjtā* P 50; *plōjtā* Q 79a; *plētā* P 58; **plaat**: *plōat* P 57, 119, 187; **zinken plaat**: *zejņkā plōat* P 176; **bolletje**: *bōlākā* Q 77; *bōlākā* P 51; **klots**: *klōts* Q 75; **klotsje**: *klōtskā* Q 71, 77; **klos**: *klōs* P 57; **blok**: *bløk* P 55, 177a; **stuk hout**: *støk hōat* Q 159; **blokje**: *bløkskā* P 56, Q 83; **blokje hout**: *bløkskā hōat* P 188; **houten blokje**: *hōatā bløkskā* P 187; **knop**: *knop* L 368; **dop**: *dop* Q 83; **stop**: *stōp* P 58; **spijjtje**: *spejka* P 195; **kwakvors**: *kwakvrōs* Q 78; het volgende woordtype gaat terug op het Franse *joint*: **joint-je**: *žwēkā* Q 160; **bel**: *bēl* Q 77, 77a; **vlotter**: *vlōtār* P 187; **leren blokje**: *lēārā bløkskā* Q 164; **stuk leer**: *støk lēār* P 195, Q 160; **koordje**: *kōtsā* P 184, Q 160a; **de koord**: *dā kōat* Q 77a.

SLAK

(Vds 157)

[S-vormige schroef op de speelman die in Q 71 en Q 83 de bel in beweging brengt waarmee de molenaar wordt gewaarschuwd dat het kaar leeg is. De **slak** slaat in een dergelijk geval tegen een latje dat met een koord aan de bel bevestigd is.] **slak**: *sløk* Q 71; **klepje**: *klepka* Q 83.

Meelgoot, meelpijp

SCHEIPLANK

(N O, 24d; A 42A, 42; Vds 165; Jan 171; Coe 156; Grof 187)

[Het plankje dat in de meelbak geplaatst wordt om het meel op te houden wanneer van zak verwisseld wordt. In sommige molens is aan de scheiplank een stok bevestigd die tot op de steenzolder reikt, zodat de molenaar vandaaruit kan *scheiden*. Zie ook afb. 83 en 84.]

meelschuiif: L 386; *mēlsxyf* L 318a; *mē.lšōj* Q 95, 188; **schuiif**: L 313; *sxōj* P 50, 51, 57, 58, 119, 120, 187, 188, 195, Q 77, 78, 159, 160, 184; *šō.jf* Q 88, 162, 188; *šōj* Q 75, 77, 77a, 198; *skōj* P 184; *sxōj* P 176; *šō.f* Q 241; *šōf* Q 71; *sxyf* L 288; *šyfl* 361, 374, Q 99*; *šyv* L 372, 372a; *šēj* Q 83; *šiv* L 361, 362, 368; *sxōf* Q 240; *sā.f* Q 162; *šajf* Q 180, 181; *šūf* L 330; **schuiifje**: *sxōj* L 353; *šōj* Q 88; *šō.fkā* Q 240; *šōfkā* Q 113; *šyfkā* L 265c; *šifkā* L 417; **schei(d)plank**: L 163, 164, 192, 250, 268, 319, 325, 369; *sxejplāņk* L 245, 246; *sxejpla.ņk* L 289; *sxejplāņk* L 288a; *šej-* L 292a; **scheistokplank**: L 425; **schei**: *sxej* L 211; *šej* L 265, 318, 321; **plank**: *plāņk* L 368, P 177a; **schei(d)plankje**: L 216, 291; *sxejplāņkjā* L 288b; *sxejplēņkskā* L 246a; **scheideplankje**: L 326; **voorzetplankje**: L 292; **meelplankje**: *mēlplēņkskā* L 374, 432a; *mēlplāņkskā* L 355; **sluitplankje**: Q 39; **schuiifplankje**: *šyflplēņkskā* Q 20; **bakplankje**: *bakplāņkskā* K 353; **plankje**: L 381b; *plē.ņkskā* Q 88; *plēņkskā* L 362, 370, 415, P 56, 57; **scheistuk**: L 327; **meelsluis**: P 57; **klep**: *klep* Q 164; **opstopper**: *opstōpā* L 316; **berdje**: *berdākā* P 51; **schoft**: *sxōft* P 46; **schot**: Q 22; **keerlatje**: L 165, 213; **latje**: *lētjā* L 209.

MEELSCHUIIF

(N O, 24b)

[Een in de meelpijp bevestigde schuiif met tanden waar het meel door uiteen valt.]

pijpschuiifje: *pēpsxōj* K 353; **ratelschuiif**: *rātəlsxōj* L 289; *rātəlsōj* L 292a; **schuiif**: *šōj* L 318, 321, 374, Q 20.

MEELPIJP, MEELGOOT

(N O, 24a; A 42A, 40; N D, 23; Sche 55; Vds 159; Jan 167; Coe 152; Grof 176; monogr.)

[De pijp of goot onder de molenstenen waardoor het meel naar beneden komt. Zie ook afb. 83 en 84.]

Het woorddeel [*meel*]- is fonetisch gedocumenteerd in het lemma *MEEL*.]

meelpijp: L 163, 192, 210, 213, 214a, 216, 250, 267, 268, 289, 291, 292, 300, 313, 318, 319, 325, 326, 327, 332, 353, 369, 375, 381b, 386, 425, P 57, Q 36, 95; [*meel*]pejp K 278, L 355, Q 77a, 241;



Afb. 83. meelpijp met toebehoren in bergmolen De Welvaart te Horn

–pejp(ə) K 278; –pējp L 355; –pejp L 372; –pēap Q 71; –pēap P 51, 56, 57, 58, 119, 120, 184, 187, 188, 195, Q 71, 72, 74, 75, 77, 78, 79a, 160; –pēap Q 77, 83; –pē.p Q 162; –pīp L 265, 286, 288, 288a, 288b, 289, 292a, 295, 300, 313, 318, 318a, 318b, 319, 320a, 320c, 321, 321a, 324, 325, 327, 330, 332, 361, 362, 368, 369, 371, 372, 372a, 377, 378, 385, 415, 432, 432a, 434, Q 9, 11, 19, 112, 193; –pī.p Q 88, 95; –pī.jp L 419, 420, 421, 423; –pīp L 209, 211, 245, 246; –pī.p L 289, 322a; **meelbuis**: [meel]bøjs L 316, Q 74, 164, 188, 240; –bøws Q 162, 180, 181; –bījs Q 113; –bøjs Q 240; –baas P 51; **maalpijp**: L 300; **mollepijp**: mōlöpīp L 415; **pijp**: L 165; pēp K 353, P 177a; pēp P 50, 56, Q 77, 159; pīp L 265, 318b, 368, 415, 417; **pijpje**: pepkə Q 160a; **meelgoot**: P 46; [meel]gōt L 320c; –gōt L 373; –gōat L 282; –gōt L 270, 321, 331,

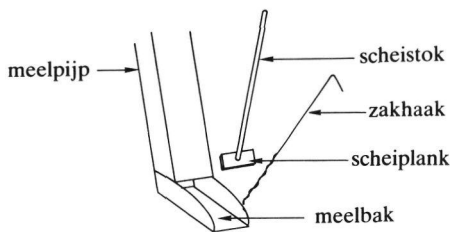

Afb. 84. meelpijp met toebehoren

382; –gōt Q 39; **mollegoot**: mōlögū.ə.t L 415; **goot**: gū.ə.t L 415; **meelkoker**: L 164; mēlkōkər L 374; **koker**: kōkər Q 20; **meeluitgang**: mēlü.ə.gə.ŋk L 331; **uitloop**: øatlöp Q 71; üt– Q 204a; **afloper**: ø.fløjpər Q 162; **afloopbuis**: afløp-bøws Q 180; **buis**: bøjs P 176; báws Q 241; **buisje**: bījskə Q 204a; bij de volgende woordtypen moet worden gedacht aan het werkwoord *schuiven*; het meel *schuift* door de meelgoot naar beneden: **meel-schuif**: mē.lšøjf Q 188; mēlsxūf L 313; **schuif**: K 357; sxōjəf P 51; šyf Q 20.

MEELBAK

(N O, 24c; A 42A, 41; Sche 56; Vds 164; Jan 168; Coe 153; Grof 182; N D, 23; monogr.; A 42A, 40; N O, 24a; N D, 33)

[De houten bak onderaan de meelpijp waaraan de te vullen meelzak wordt bevestigd. Zie ook afb. 83 en 84.

Het woorddeel [meel]- is fonetisch gedocumenteerd in het lemma MEEL.]

meelbak: L 210, 213, 216, 267, 288, 292, 300, 313, 318, 327, 328, 353, 425, 432a, P 57, Q 36, 113; [meel]bak L 163, 163a, 164, 211, 245, 246, 246a, 265, 268, 286, 288, 288a, 288b, 289, 292a, 300, 313, 318, 318a, 318b, 319, 320a, 321, 321a, 324, 325, 326, 327, 355, 368, 370, 371, 374, 378, 415, 420, 423, 432, P 57, Q 11, 14, 83, 88, 95, 160a, 162, 180, 181, 188, 240; **maalbak**: L 163, 165, 267, 292, 300, 326, 330, Q 36; **bak**: bak K 353, L 325, 372a, P 55, 56, Q 74, 240; **meelbakje**: [meel]-bekska L 209, 417; **zakbakje**: zak-bakska L 316; **bakje**: bekska L 265c; **schoot**: šōt L 430; šū.ət Q 19; **meelschuitje**: mēlsy.tjə L 318b; **schuitje**: šūtjə Q 207; **meelkas**: mē.lkas Q 188; **tremel**: trēməl K 357, P 51; triəməl P 51; **meeltremel**: [meel]triəməl P 51; **tremeltje**: trēməlkə Q 74; **tremer**: trēmər P 46; **tremerbak**: trēmərək P 46; **trechter**: trēxtər L 159a; trextər L 432, Q 9, 19a; **treugel**: trēgəl L 385; trōgəl L 292, 319, 320c, 327, 369, 372, 374, 377, 381b, 386, 421, 0426, 432, Q 22, 39, 99*; trjə.gəl L 372; trj.gəl L 419; **treuger**: trōgər L 330; **schoen**: Q 39; **muil**: mōwl Q 74; **meelbek**: mē.lbek L 370; **meellade**: mēllōj Q 198; **lade**: lə.j L 372; **moelde**: mōlj Q 9; **mouwstoel**: mōwstul Q 160a; **meelkuip**: mē.lkō.p Q 162; **kuip**: kōp Q 240; **glijplank**: L 192, 250, 268; **meelschuif**: mēalsxōjf P 50.

SCHEISTOK

(N O, 24e; A 42A, 42)

[De lange stok waaraan de scheiplank vastzit en die doorloopt tot op de steenzolder. Zie ook afb. 83 en 84 en de toelichting bij het lemma SCHEIPLANK.]

schei(d)stok: L 210, 267, 292, 300, 318, Q 36; sxejstok L 211, 246, 286, 289; šej– L 265; **schei(d)-stek**: sxejstek L 289; šej– L 292a, 318, 321; **stek**:

štek Q 99*; **schei(d)stuk**: *sxejstøk* L 164; **steel**: *štel* L 330.

AANHANGEN

(Jan 170; Coe 155; Coe 155 add.; Grof 183)
[De meelzak met behulp van de zakhaakjes aan de meelpijp of meelbak bevestigen.]
aanhangen: *ā.nhaŋə* L 321a, 368, 371, 372, Q 95; *ān-* Q 162; *ō.n-* Q 88, 95, 162, 188, 240; *on-* P 176; *ōn-* Q 88, 180, 240; *ōān-* P 119, 120, 177a, 184, 187, 188, 195, Q 77, 78, 159, 160, 160a, 164; **inhangen**: *əhhaŋə* Q 181, 241; **bijhangen**: *bəəhhaŋə* P 187; de volgende term wordt gebruikt voor het afnemen van de zak: **afhangen**: *ō.fhaŋə* Q 181.

ZAKHAAK

(N O, 24f; Vds 166; Jan 169; Coe 154; Grof 184)
[IJzeren haakje waarmee de te vullen meelzak wordt opengehouden. Om de zak op te hangen kunnen twee systemen gebruikt worden: a) de zak wordt met vier haakjes rondom de meelpijp bevestigd; b) de zak wordt aan één kant van de pijp aan twee haakjes vastgemaakt, terwijl hij aan de andere kant wordt opengehouden door een derde haakje dat verbonden is met een koord dat over een katrolletje loopt en waaraan een zakje zand of een ander tegengewicht hangt. Dit systeem heeft het voordeel dat de molenaar de kwaliteit van het meel tijdens het malen al kan controleren. In L 265 werd op deze wijze gewerkt. Zie ook afb. 83 en 84.
De **kram** uit Q 77 was een stuk ijzer in de vorm van een hoek van 90°, dat in het hout werd geslagen en waarin de zak kon worden gehangen.]
zakke(n)haakje: *zakəhəkskə* L 289, 330; **zakhaakje**: *zakhəkskə* Q 20; **haakje aan de zak**: *həkskə ān de zak* L 316; **haakje**: *həkskə* Q 74; *həəkskə* P 51; *həkskə* P 50; *hə.kskə* L 370, 372; *həkskə* L 289, 292a, 374; *həəkskə* P 56, 57; *hə.kskə* L 362, 368, 415, 416; *həkskəs* (mv.) P 188, 195, Q 162, 188, 240; *həkskəs* (mv.) P 177a; *həkskəs* (mv.) Q 88, 95, 240, 241; **zakke(n)haak**: *zakəhək* L 164; **haak**: *hə.k* L 368, 372a (mv. *hə.k*); *hək* L 265, 292a, 318, 321; *hək* P 55 (mv. *həjk*), 58 (id.), Q 71 (mv. *həək*), 77 (id.), 83 (id.); *huk* P 51; *həkə* (mv.) Q 78, 160a; *hək* (mv.) P 119, 184, 187, Q 159, 160; *əək* (mv.) P 176; *hə.k* (mv.) Q 180; *həjk* (mv.) Q 181; **kram**: *kram* Q 77; *kram* L 318, 321; **tipje**: *təpkəs* (mv.) Q 180.

KATROL

(Grof 185)
[De schijf waarover het koord loopt waaraan enerzijds de zakhaak en anderzijds het tegengewicht zijn bevestigd wanneer bij het ophangen van de meelzak gebruik gemaakt wordt van het

in het lemma **ZAKHAAK** onder b. genoemde systeem.]

katrolletje: *kətrələkə* P 187.

TEGENGEWICHT

(Grof 186)
[Het tegengewicht dat aan één uiteinde van het koord bevestigd is wanneer bij het ophangen van de zak gebruik gemaakt wordt van het in het lemma **ZAKHAAK** onder b. genoemde systeem.]
gewicht: *gəwix* P 119, 177a, 187; *gəwex* P 120; **zakje zavel**: *zəkskə zəvəl* Q 77.

RIEM, BAND

(Vds 166 add.; Coe 154 add.; Grof 184)
[Riem waarmee men in een aantal molens de meelzak rond de meelpijp bevestigd.]
riem: *rīm* Q 160; *rīəm* P 120; *rīəm* P 53, Q 72, 75, 77a, 79a; **band**: *bant* Q 164; **gesp**: *gips* Q 181; **gespel**: *gespəl* Q 95.

ONDERSTEL

(Vds 167; Coe 157; Grof 189)
[Onderstel aan de onderzijde van de meelpijp waar de zak op wordt geplaatst.]
zakkestoel: *zakəstü.l* Q 240; **stoeltje**: *stəlkə* Q 240; **bankje**: *bē.ŋskə* Q 88, 95; *bəŋskə* P 187; *bəŋskə* P 50, Q 77; **zetsel**: *zetsəl* Q 75; **zakkebed**: *zakəbət* Q 71; **trapje**: *trə.pkə* Q 188; **bak**: *bak* P 58, 176, 187, 195; **bakje**: *bəkskə* Q 160; **kist**: *kis* Q 77; **kas**: *kas* P 177a; **blok**: *blək* P 119, 120, 188, Q 88, 160a, 241; **molenblok**: *məjləblək* Q 159; **verhoogsel**: *vərhəxsəl* Q 78; *vərhəxsəl* P 184; **verhoog**: *vərhəjx* P 195; **voet**: *vuət* P 58; **voetje**: *vy.təə* Q 181; **balken**: *baləkə* Q 164.

PLANK MET GATEN

(Vds 168; Jan 173; Grof 190)
[Plank met gaten waarin men op verschillende hoogten een plank kan steken naargelang de grootte van de meelzak.
In Q 71 had men geen plank maar een **kam**, een getande schuif, terwijl men in P 53, Q 77a en Q 79 een riem gebruikte.]
plank met koter: *plə.ŋk mət kəjə.tər* L 362; **plank met ronde koter**: *pləŋk mət rən ku.tər* Q 162; **plank bet koter**: *pləŋk bə kuətər* P 56, 58; *pləŋk bə ~* P 55, 57, Q 71, 72, 75, 83; *pləŋk bə kətər* Q 78; **plank bet koters**: *pləŋk bə kutərs* P 177a; **plank met loker**: *plə.ŋk mət lō.kər* Q 95; **plank bet inkerving**: *pləŋk bə ejnkerveŋ* Q 74; **steel bet gaten**: *stəəl bə gəətə* P 50; **zakplank**: *zakpləŋk* Q 188; **plank**: *plə.ŋk* Q 180; *plə.ŋk* Q 88; **plankje**: *pləŋskə* L 362; **badding**: *badeŋ* L 362; **schuif**: *sxəjff* P 71; **kam**: *kamp* Q 71; **standerik**: *stənərek* L 417.

II.3

TOEBINDEN

(Grof 188)

[De meelzak met behulp van een touw dichtbinden.]

toestroppen: *tøwstroppa* P 184; **stroppen:** *stroppa* P 195; **toebinden:** *tawbejna* Q 77; *tøw-* P 188; *tā-bejja* P 176; *tøw-* P 119, 120, 177a, 187, Q 160, 164; *tøwbeja* Q 78, 159; **binden:** *beja* Q 160a.

Lichtwerk

LICHTEN

(N O, 23n; N O, 23o; Vds 107; Vds 108; Jan 140; Jan 149; Jan 150; Coe 121; Coe 122; Coe 123; Grof 143; Grof 144)

[De molenstenen met behulp van de licht dichter bij elkaar of verder van elkaar brengen.]

Van een aantal opgaven is het onduidelijk of ze intransitief gebruikt worden dan wel een bepaalde term tot object hebben. Voor zover door de respondenten opgegeven, is in het woordtype het object tussen ronde haken vermeld.

Het lemma is onderverdeeld in drie groepen. Het materiaal dat onder a) bijeen is geplaatst, bevat algemene benamingen voor *lichten*. In b) en c) zijn specifieke benamingen voor respectievelijk het verder uit elkaar brengen en het dichterbijbrengen van de molenstenen geplaatst.]

A. de volgende termen zijn algemene benamingen voor het dichterbij elkaar of verder uit elkaar brengen van de stenen: **lichten:** *laxta* Q 241; *lixta* Q 162, 180, 240; *løxta* Q 88, 95; **liften:** *løfta* Q 188; **wippen:** *wepa* Q 95; **regelen:** *rē.gala* Q 181; **opschroeven:** *opšrøwvā* Q 188;

B. de volgende termen betreffen het verder uit elkaar brengen van de molenstenen met behulp van de *licht*: **uitlichten:** *øtlixta* K 353; *ut-* L 319; *ūt-* L 372, 430; *ýt-* L 368, 372a, 415; *út-* L 362, 368; *utlixta* Q 162; *øtjlixta* L 265; *utløxta* Q 95; **oplichten:** *oplixta* L 355, 417, P 51; **(de steen) oplichten:** *oplixta* P 75; **aflichten:** *aflixta* L 355; **(de steen) aflichten:** *āflixta* P 56; **lichten:** K 357, L 355; *lixta* L 164, 211, 289, 292a, 318, 321, 321a, 330, 360, 361, 362, 368, 372, 415, 417, 432; *lixta* L 316, Q 180, 181; *lixta* P 195, Q 78, 164; *løxta* Q 88, 95; *løxta* L 370; **(de steen) lichten:** *lixta(n)* P 50, 51, 56, 57, 58, Q 71, 74, 77a; *løxta* Q 99*; **liften:** *løfta* Q 188; **lichter zetten:** *lixtar zeta* Q 240; **(de molen) grover zetten:** *grōvār zeta* Q 74; **losser zetten:** *lōsār zeta* Q 241; *lōsār [zetten]* P 119, 177a, 184, 187, 188, 195, Q 77, 160; **(de molen) lossar zetten:** *lōsār zeta* P 55, 56, 57, 58, Q 72; **(de stenen) lossar zetten:** *lōsār zeta* L 321a, 368, 370, 416, 417; **de bovenste steen lossar zetten:** *dā bōvāsta stej.n lōsār zeta* L 372; **openzetten:** *ōpazeta* Q 159; **omhoogzetten:** *omhōwx-zeta* P 120; **(de steen) vaneenaf**

zetten: *vānēnōf-zeta* Q 77; **(de steen) uitereen zetten:** *ōtārēn zeta* P 75, 77; **opendraaien:** *ōpā-dreja* Q 20; **opdraaien:** *op-dreā* Q 188; **(de steen) opdraaien:** *op-dreān* Q 79a, 83; **omhoogdraaien:** *omhōwx-dreā* Q 160a; *ōmuāxdrēn* P 176; **(de steen) vaneenaf draaien:** *vānēnōf-dreān* Q 83; **losser draaien:** *lōsār dreja* Q 95; **opschroeven:** *opšrøwvā* Q 188; **(de steen) opschroeven:** *opšxruvā* P 57; **ophogen:** *ophygā* Q 83; **(de steen) hogen:** *hygā* P 50, 53; **optrekken:** *optreka* L 372; **(de steen) trekken:** *trekan* Q 71; **opheffen:** *ophēfa* Q 162; **heffen:** K 357; *hōfa* P 51; **loslaten:** *lōslēta* Q 240; **laten vieren:** *lōtā vē.rā* L 321a; **lossen:** *lōsā* P 187; C. de volgende termen betreffen het dichterbij elkaar brengen van de molenstenen met behulp van de *licht*: **bijhouden:** *bejhaldā* L 211; *bejhāwā* L 265, 355; *bihawā* L 372, 372a; *bihāja* L 330; *bēahāgā* P 56; *bihōja* L 289, 318, 321, 374; *bij-* L 292a; *bej-* L 289; *bēhējāwā* K 353; **bijlichten:** *bilēxtā* L 430; *bi-* L 319; **aandraaien:** *ōāndreā* Q 77; **toendraaien:** *tudreja* Q 20; **opeendraaien:** *op-ēndreān* Q 75, 77; **opeenzetten:** *op-ēnzeta* P 58, Q 77; **vastzetten:** *vas-zeta* Q 95; **vaster zetten:** *vastār zeta* Q 162, 188, 240; *vastār zeta* P 51; *vastār [zetten]* Q 77, 159; *vāstār ~* P 187; *va.zār ~* P 177a, 184, 187, 188, 195, Q 160; *vāzār ~* P 119; **(de molen) vaster zetten:** *vastār zeta* P 58, Q 72; **(de stenen) vaster zetten:** *dā stej.n vastār zeta* L 321a, 361, 368, 370, 416, 417; **vaster opeen leggen:** *vastār opin legā* P 55; **vaster draaien:** *vastār dreja* Q 95; **vaster sluiten:** *vasār slōwtā* Q 240; **lager zetten:** *lejár [zetten]* P 120; **laten zakken:** *luatā zakā* P 176, 195, Q 78; *lō.tā ~* Q 88, 188; *lōtā ~* L 321a, 361, 368; *lō.tā ~* Q 162, 181; *loata ~* P 50; **(de steen) laten zakken:** *lōtā zakā* P 51, Q 83; **daallaten:** *dellōatā* Q 75; **opeenlaten:** *opejnluatā* Q 160a; **afschuiven:** *āfsxōjvā* P 57; **aflagen:** *ōflejgān* Q 83; **afdraaien:** *ōf-dreān* Q 79a, 83; **(de molen) fijner zetten:** *fejnar zeta* P 58, Q 74; **fijner malen:** *findār mālā* Q 99*; **sluiten:** *slawtā* Q 77, 77a; **zakken:** K 357, P 51; *zakān* P 53, 57, Q 71, 74, 79a; *zakā* L 316, Q 164.

LICHT, STEENLICHT

(N O, 23a; A 42A, 30; Sche 58; Vds 109; Jan 139; Coe 120; Grof 142; N O, 23p; monogr.; Vld)

[De inrichting waarmee de looper in verticale richting veresteld kan worden om de afstand tot de onderste steen te regelen. De taats van het staakijzer of de kleine spil rust daartoe in een taatspot.]

In oudere molens is deze pot bevestigd op een zware balk, de *vonderbalk*. Deze balk scharniert aan één zijde in de houtconstructie van de molen, aan de andere zijde wordt hij omhooggehouden met een hefboom, bestaande uit een *lichtijzer* en een *lichtboom* met daaraan een koord of ketting en een gewicht.

Later werd dit type lichtwerk vooral in water-

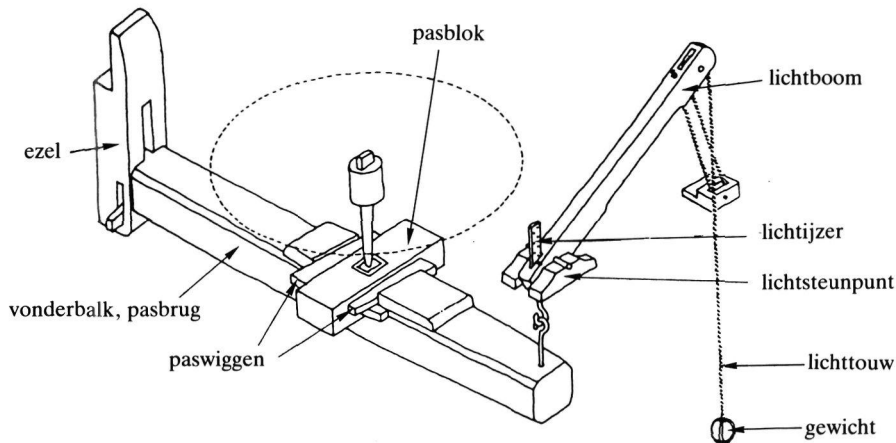

Afb. 85. licht

molens vervangen door een ijzeren systeem. Daarbij staat de *taatspot* op een ijzeren lat die door middel van een *regelrad* op en neer geschroefd kan worden (Janssen, pag. 88/89). Zie ook afb. 85.

Blijkens de opgaven is *licht* in P 53 en P 56 onzijdig.]

steenlicht: *stēanlixt* P 57; **licht:** L 164, 192, 210, 211, 216, 245, 246, 246a, 250, 268, 288, 288a, 288b, 289, 292a, 313, 318a, 320a, 321, 328, 353, 374, 381b, 425, 432, Q 22, 112; *lixt* L 316, 318, 319, 324, 325, 327, 355, 362, 368, 369, 372, 372a, 383, 415, 419, 421, P 51, 53, 56, Q 95, 193; *lēxt* L 265, 286; *lex* L 300, 330, 377, 378, 385, 423, 425, 430, Q 11, 14, 19, 99*; *lixt* Q 79a, 162, 181, 240; *lixx* Q 164; *lōxx* Q 9; **lichtens:** *lixtas* L 360, 386, 415; **lichtwerk:** L 292, 319, 369, P 46; *lēxtwērk* L 265; **lichtinstallatie:** L 209; **lichter:** L 432; **steenlichter:** *stēnlixtar* Q 180; **lichterstel:** P 57; **liftwerk:** *leftwerak* K 353; **lift:** *left* P 55; *lef* P 184, Q 88; **vonderwerk:** *vōndarwē.rak* L 287, 288, 288a, 288b, 288c, 289, 289*, 289a, 289b, 318a, 318d, 318e; **wip:** *wep* Q 95; **hef:** *hef* L 321a; **balans:** *balans* L 192, 250, 268, Q 160a; **zwik:** *zwek* P 176; **sluit:** *slōjt* Q 79a; **maalregeling:** L 265c; de volgende opgave duidt mogelijkwijs een lichtinrichting aan waarbij de looper door middel van een schroef in plaats van een touw, hoger of lager geplaatst wordt: **draadlicht:** *drōtlixt* L 289.

PASHAMER

(N O, 23m; A 42A, 29; Vds 235)

[De houten of ijzeren hamer waarmee de paswiggen worden vastgezet.

In dit lemma is een onderverdeling gemaakt in a) de hamers die specifiek voor het vastzetten van

de paswiggen worden gebruikt, en b) hamers die ook bij andere ambachten gangbaar zijn. Zie ook de toelichting bij het lemma PASWIGGEN.]

A. de volgende termen zijn specifieke benamingen voor de pashamer: **pashamer:** L 289; *pas-hāmər* L 211; **pashamel:** *pashāməl* L 292a; **vonderhamer:** L 216; *vōndarhamər* L 265; **vonderhamel:** *vōndarhāməl* P 46; *vōnər*-P 57; *vōnarhōməl* Q 71; **spie-/spijhamer:** *spijhāmər* L 313; **hanghamer:** L 210; **molenhamel:** *mōlēnhāməl* Q 71; B. de volgende termen zijn algemene benamingen of benamingen van soorten hamers die ook bij andere ambachten gangbaar zijn: **houten hamer:** L 374; **voorhamer:** *vōrhāmər* L 355; **moker:** L 163, 192, 250, 268; **vuistje:** *vysə* L 286; **vuisthamer:** L 267, 292, 300, 326, 425, Q 36; *vūst-hāmər* L 325; *vūs*- Q 20; **ijzeren hamer:** *izərə hāmər* L 316; **muurhamer:** *mōrhāmər* L 292; **hamer:** L 318, 321, Q 113; **hamel:** *hāməl* P 51.

VONDERBALK, PASBRUG

(N O, 23b; A 42A, 26; Vds 105; Jan 143; Coe 127; Grof 150; N D, 21; A 42A, 22)

[De horizontale balk, als onderdeel van de houten licht, waar het pasblok van het staakijzer (in watermolens) of de kleine spil (in windmolens) op rust. Zie ook afb. 85.]

vonderbalk: L 211, 213, 267, 292, 292a, 300, P 46, Q 36, 113; *vōndarbalək* L 265; *fōndər*- L 319, 369; *fōnjər*- L 318, 321; *fōndərən*- L 319, 369; *vōndarəbaw.k* L 360, 415; **vonderbalk:** L 192, 210, 250, 268; *vo.ndəlbalək* L 288b, 289; **vonderbalk:** P 46; **vonder:** L 163, 165, 216, 245, 265, 286, 313, 326, 353, 355, Q 193; *vo.ndər* L 289; *vōndər* L 362; *vōndər* L 164; *vōnər* P 56; *fōndər* L 209; *vōnər* L 288; *vōnjər* L 320a; *vōndərə* L 246a, 360,

II.3

362, 368; *vɔnərə* P 57, Q 71; **vondel**: *vondəl* L 300; **volder**: *vɔldər* L 355; **vlonder**: L 328; **lichtbalk**: K 357, L 318, 330, 381b, P 51; **lichterbalk**: P 57; **lichtboom**: L 291; **lichthout**: *lixhōt* Q 71; *lɔxhɔwt* L 332; **draagbalk**: L 288, 425; **steenbalk**: L 292, 327; *stīnbalək* P 51; **spilbalk**: L 319, 432; **balk**: *balk* L 372a; **kalf**: L 386; **molenblok**: *mīa.ləbłək* L 415.

PASBLOK

(N O, 23h)

[Verschuifbaar stuk hout in de pasbrug waarop de taatspot is bevestigd waar de kleine spil of het staakijzer in draait. Zie ook afb. 85.]
taatsblok: *tātsblək* L 211.

PASWIGGEN

(N O, 23i; N O, 23h)

[Stukken hout waarmee het pasblok vastgezet kan worden. Zie ook afb. 85.]
schuifwiggen: *sxøjfwegə* L 289; *šjǫf-* L 292a; **pas-houten**: *pašhɔwtə* L 289; **bevestigingsspieën**: *bəvestigijsspijə* L 316; **spieën/spijen**: L 211, 374; *spijə* L 164, 318, 321; *spejə* L 265.

VONDERBOUT

(N O, 23j)

[De bout waarmee de *pasbrug* scharnierend aan de *ezel* is bevestigd.]
vonderbout: *vɔndərbɔwt* L 292a; **vondelbout**: *vɔndəlɔwt* L 289; **draaibout**: *drejbɔwt* L 330; **bout in de lichtbalk**: *bōt in də lixtbalək* L 316; **bout**: *bōt* K 357; *būat* P 51.

LICHTSTEUNPUNT

(N O, 23k)

[De balk die de lichtboom aan één zijde ondersteunt. Zie ook afb. 85.]
stelklos: *stelklɔs* L 289, 292a; **lichtbalk**: *lixtbalək* L 289; **brug**: *brɔx* L 211.

EZELBROEK

(N O, 23l)

[(IJzeren) band om de *pasbrug* heen.]
hoolbeugel: *hōlbøgəl* L 318, 321.

BALK VAN DE IJZEREN LICHT

(Coe 127; Grof 150; N O, 23b; A 42A, 26)

[IJzeren, in P 195 en Q 78 houten balk, als onderdeel van de ijzeren licht, waar in watermolens het stalen blok van het staakijzer op rust. Zie ook de toelichting bij het lemma *VONDERBALK*.]
ijzeren balk: *ęzərə balək* P 120; *ęzərə* ~ P 177a; **houten balk**: *hɔtə balək* P 195, Q 78; **streefbalk**:

strē.f.bā.lək Q 188; **balk**: *balək* P 187, 195, Q 160, 160a, 240; *bā.lək* Q 88, 95, 162, 180, 181, 240, 241; **brug**: *brɔk* Q 20, 39, 88; **traverse**: *travers* Q 162; **pilaar**: *pālēr* Q 164; *palēra* (mv.) P 176; **paal**: *puəl* Q 164.

LICHTIJZER

(N O, 23d; Vds 110; Jan 144; Coe 129)

[Lang verticaal ijzer dat aan één kant vastzit aan de pasbrug, aan de andere kant aan de lichtboom. Zie ook afb. 85.]

lichtijzer: *lext-izər* L 372; *lē.x-ī.zər* Q 95; *lix-ęzər* Q 71; *lix-ęzər* Q 162; **lichtstang**: *lext-staŋ* L 330; **stelijzer**: *stęli.zər* L 289; **ijzer**: *ęzər* P 51, 57; **ijzeren balkje**: *izərə beləkskə* L 374; **haal**: *hǫl* L 289, 292a; **hool**: *hōl* L 318, 321; **regulateur**: *ręgəlatør* L 316.

EZEL

(N O, 23c)

[De horizontale balk waar de pasbrug aan één zijde op rust. Zie ook afb. 85.]
Volgens de invullers uit L 318 en L 321 werd deze balk vooral in torenmolens op deze wijze gebruikt.]
hanggareel: *haŋəriəl* L 289; **lichtbalk**: L 164; **balkje**: *beləkskə* L 374; **hefarm**: *høferəm* L 289.

LICHTBOOM

(N O, 23e; A 42A, 27; Vds 111; Jan 145; N D, 22)

[De hefboom waaraan aan één uiteinde het lichttouw is bevestigd; met het andere uiteinde is de lichtboom aan het lichtijzer vastgemaakt. Zie ook afb. 85.]
lichtboom: L 210, 213, 300, 353, 377, 386; *lext-bɔəm* L 211; *lext-bawm* L 320c; *lext-bɔwm* L 289, 292a; *lēxt-bɔm* L 265; *lex-bōm* L 332, Q 113; *lext-būm* P 51; *lixt-bum* L 316; **lichtbalk**: L 163, 216, 267, 288, 292, 300, 313, 319, 326, 327, 328, 355, 369, 425, Q 22, 36; *lext-balək* L 246, 288, 288a, 288b, 320a; *lēxt-* L 265; *lex-* L 245, P 46; **lichthout**: *lextɔwt* L 372; *lextɔj.t* L 361, 362; *lixhōt* Q 71; *lɔxhɔwt* L 332; **lichterhout**: P 57; **hefboom**: *hef-bɔwm* Q 74; *høf-* L 318, 321; *hef-bɔj.m* L 417; *hef-bum* P 53; **hefbalk**: *hef-balək* L 318a, P 57; **trekboom**: *trek-bōm* Q 71; **pasboom**: *pas-bōm* L 332; **steenlicht**: *stejnlext* L 289; **lichter**: L 432; **licht**: L 164, 165, 292, 318, 325, 374, 381b, Q 39, 193; *lext* L 209, 246a, 291; *lex* L 214a; **lift**: *left* K 353; **balk**: *balək* P 51; **wip**: L 192, 250, 265c, 268.

LICHTTOUW, LICHTKOORD

(N O, 23f; A 42A, 28; Vds 112; Jan 146; Coe 130; N D, 33 add.)

[Het touw, de riem of de ketting waarmee de

licht in werking wordt gesteld. Zie ook afb. 85.]
lichttouw: L 164, 288, 289, 300, 318, 330, 374, 377, 381b; *lextōw* L 316; **lichtreep:** *lextrēp* L 209; *lexrēp* Q 113; **lichtzeel:** P 57; **lichtkoord:** *lexkoat* Q 113; *lextkōr* P 46, 51; **lichtriem:** L 163, 210, 211, 267, 292, 300, 328, 386, Q 36; *lēxtriām* L 265; *lextrēm* L 318, 321, 326; **lichttrekker:** Q 39; **licht:** K 357, L 213, 216, 313, 319, 326, 327, 353, 355, 369, 381b, 425, 432a, P 51, Q 22; *lext* L 245, 246, 246a, 265c, 288, 288a, 288b, 318a, 320a; **touw:** *tōw* L 372, Q 95; **riem:** *riām* P 57; *rēm* L 289, 372, 415; **koord:** *kō.rī* L 368, 415; *kōāt* P 56; *kōt* P 57, Q 74, 75; *kōr* P 51; **ketting:** *ketēŋ* L 371, Q 95; **kettel:** *ketāl* Q 71; **touw:** *tōjw* L 361.

LICHTSTEEN

(N O, 23g; Vds 113; Jan 147; Coe 131; A 42A, 28 add.)

[Het gewicht onder aan het lichttouw. Zie ook afb. 85.]

lichtsteen: K 357, L 164, 288, P 51; *lextstejn* L 288a, 320a; *lexstijn* L 288b; **gewichtsteen:** *gawextstejn* L 318, 321, 374; *gawextstej.n* L 361, 362, 415; **lichtgewicht:** *lext.gawext* L 330; **steengewicht:** *stej.ngawext* L 289; **tegengewicht:** *tegagawixt* L 316; **gewicht:** *gawext* L 289, 321a, 362, 368, 372, 415, P 51, 56; *gawex* Q 95; *gawixt* P 51; *gawix* P 57; **punder:** *pōnjār* L 319; **klots:** *klōts* Q 71; **steenballast:** L 289.

TAATSPOT VAN DE KLEINE SPIL

(N O, 16g; A 42A, 25; N D, 21)

[De ijzeren pot op de pasbalk die in windmolens als lager van de kleine spil dient.]

taatspot: L 165, 210, 213, 245, 246, 246a, 319, 325, 369; *tātspōt* L 211, 265, 292a, 318a; *tātspōt* L 430; **taatspotje:** *tātspōtjā* L 330; **staatspot:** *stātspōt* L 289; *stātspōt* Q 32a; **spoorpot:** P 46, Q 112; **spilpot:** *spelpōt* L 265c, 292; **spilpotje:** *spelpōtjā* L 318, 321, 374; **pot:** *pōt* K 353, L 288, 319, 377, P 51; **potje:** L 163, 192, 216, 250, 267, 268, 288b, 292, 300, 313, 326, 327, 353, 381b, 432a, Q 36; *pōtjā* L 164, 209, 246, 246a, 286, 288a, 289, 320a, 330, 355, 374; **pan:** P 46.

TAATSPOT VAN HET STAAKIJZER

(Vds 104; Jan 142; Coe 125; Grof 148; A 42A, 25; N O, 16g)

[De in een stalen blok ingewerkte pot of pan die in watermolens dient als lager van het staakijzer. Zie ook de toelichting bij het lemma TAATSPOT VAN DE KLEINE SPIL.]

In de watermolen van P 51 gebruikt men een *arduinsteen* of *kasseiste* als lager. Het woordtype *kogellager* (L 368, P 55) is specifiek van toepassing op een met stalen kogeltjes gevulde bus waarin het staakijzer draait.]

taatspot: L 214a, 432, Q 39, 99*, 113; *tā.tspōt* Q 95; *tāts*–L 360, 415; **spilpot:** *špelpōt* Q 20; **spoorpot:** P 57; **pot:** *pōt* L 321a, 361, 372, 372a, P 51, Q 240; **smeerpotje:** *smīā.rpēkā* L 415; **potje:** L 425; *pōtjā* L 432; **molenpan:** *mōlāpan* P 177a; **steenpan:** L 328; **pan:** *pan* L 362, 372, P 50, 51, 56, 57, 58, 119, 120, 184, 187, 188, 195, Q 71, 72, 74, 77a, 78, 79a, 83, 95, 99*, 159, 160a, 162, 164, 180, 181; **kleine pan:** *klejn pan* Q 71; **pannetje:** *panākā* Q 240; *penākā* Q 188, 240, 241; **kuip:** *ku.p* Q 88; **pil:** *pel* P 187; **kussen:** *kōsā* P 176, 188, Q 160; **kogelbus:** *kōwgalbōs* P 120; **bus:** *bōs* L 362, 368; **kogelager:** *kogallāgār* P 55; *kūjgāl*–L 368.

TAATSKOGEL

(N O, 16h)

[De kogel in de taatspot, waarop de taats van de kleine spil draait.]

De term *kogel* uit Q 99* werd opgegeven voor een watermolen en moet dus waarschijnlijk worden geïnterpreteerd als „de kogel in de taatspot van een staakijzer”.]

taatskogel: *tātskōgāl* L 330; **kogel:** *kōgāl* L 316, Q 99*; *kuāgāl* L 289; **hef:** *hōf* L 316; **petje:** *petjā* L 318, 319, 321.

BLOK

(Vds 106; Coe 126; Grof 149)

[Het stalen, in P 188 betonnen, blok waarin de pot of pan bevestigd is die in watermolens het lager vormt van de taats van het staakijzer.]

blok: *blōk* P 119, Q 77, 77a, 78, 83, 95, 159, 164, 180, 181; **betonblok:** *bātōnblōk* P 188; **kussen:** *kejsā* Q 83; *kōsā* Q 77; **kogelpan:** *kōgalpan* Q 71; **grote pan:** *grutā pan* Q 71; **pan:** *pan* Q 88; **pot:** *pōt* P 50, 58.

REGELRAD

(Vds 114; Jan 148; Coe 128; Grof 152)

[Rad waarmee men de afstand tussen de beide molenstenen kan regelen. De pan in het pasblok is daartoe op een ijzeren lat bevestigd, die met behulp van het rad op een neer geschroefd kan worden. Zie ook de toelichting bij het lemma LICHT, STEENLICHT.]

regelrad: *rēgāl.rā.t* Q 95; *rēgāl.rōāt* Q 83; *rejgāl.rōāt* P 184, 195; **hefrad:** *hefrō.t* Q 162; **maalrad:** *mōāl.rōāt* Q 83; **rad:** *rat* Q 240; *rā.t* L 362, 368, 371, 372a, 417; *rōāt* P 58, 176, Q 77, 79a, 83; *rōāt* P 119, 120, 177a, 187, 195, Q 78, 159, 160; **radje van de steen:** *rō.tšā van dā stē.n* Q 188; **molenradje:** *mjōlārō.tšā* Q 181; **radje:** *rē.tšā* Q 95; *rēātšā* P 51, 57, Q 72; *rē.tšā* L 370; *rōātšā* P 50, 55, 58; *rōtšā* Q 77, 160a; *rōtšā* Q 77a; *rō.tšā* Q 88, 162, 188; **wiel:** *wil* P 187; **wieltje:** *wilakā* Q 160a; **volant (fr.):** *valō* Q 164; *vōlō* P 57; het volgende woordtype gaat terug op het Franse *volant*: **volantje:** *vōlō.kā*

II.3

Q 240; **schroef:** *sxrūf* P 188; *šru.f* Q 241; *šryf* L 416; **zwong:** *zwōŋk* P 187; **lichter:** *lixtar* Q 180.

IJZEREN LAT

(Grof 151)

[De ijzeren lat die de verbinding vormt tussen enerzijds het regelrad en anderzijds de pan die in het pasblok bevestigd is. Zie ook de toelichting bij het lemma LICHT, STEENLICHT.]

ijzer: *ęazər* P 195; **plat ijzer:** *plat ęazər* P 184; **ijzeren lat:** *ęazərə lat* P 195; **handboom:** *hant-bōwm* Q 78; **arm:** *erəm* P 187.

REGULATEUR

(N O, 35g)

[Toestel dat de looper bij grotere draaisnelheid automatisch doet zakken. Belangrijkste onderdelen van de *regulateur* zijn in het algemeen twee stalen bollen die ieder hangend aan een arm zich onder invloed van de middelpuntvliedende kracht naar buiten willen bewegen. De einden van de armen zijn via twee stangen verbonden met een schuifstuk om de reguleur-as. Wanneer het toerental oploopt en de kogels dus naar buiten bewegen, nemen ze het schuifstuk mee omhoog of bewegen het juist naar beneden al naar gelang de constructie. Aan dit meedraaiende schuifstuk is een stilstaande ring bevestigd die mee op en neer beweegt. Hieraan is weer een hefboom verbonden die via diverse stangen de pasbalk op en neer beweegt en dus de steen meer of minder omhoog of omlaag brengt (Wiesner, pag. 106).]

reguleur: L 164, 211, 289, 330; *ręgalatōr* L 265, 316, 318, 321, 374; *ręgalatōr* P 51; *regalatōjar* K 353; **regulator:** *ręgylātōr* Q 112; *ręgalātār* L 319.

Openbreken en scherpen

BOT

(N O, 34m; Vds 197; Jan 177; Coe 158; Grof 191)
[Gezegd van één of meer molenstenen.]

bot: *bōt* K 353, 357, L 164, 211, 289, 292a, 316, 318, 319, 321, 321a, 361, 362, 368, 370, 371, 372, 372a, 374, 430, P 50, 51, 119, 120, 176, 177a, 184, 187, 188, 195, Q 71, 74, 75, 77, 78, 79a, 83, 88, 95, 159, 160, 160a, 162, 164, 180, 181, 188, 204a, 240, 241; *bot* L 265, Q 20, 99*, 112; **plankbot:** *planjk-bōt* L 265.

OPENBREKEN

(N O, 33g; Vds 199; Jan 178; Coe 160; Grof 194)

[De molenstenen van hun plaats nemen als ze gescherpt moeten worden. Daartoe moet de mo-

lenaar de kuip met alle toebehoren rondom de stenen verwijderen. Vervolgens licht hij de looper uit het staakijzer en legt hem omgekeerd naast de ligger, zodat het maalvlak van de looper en ligger bewerkt kan worden.

De meeste in dit lemma opgenomen termen veronderstellen de (molen)stenen of de molen als object.]

openbreken: K 357; *ōpabrēka* Q 240; *ōpabrēka* P 51, 57; *ō.pabrē.kā* Q 188, 240; *ōpabrīka* L 372a; *ōpabrīka* P 51; *ōpabrēka* L 211, 265, 316, 318, 319, 321, 370, 371; *ōpā-* L 292a, 430, 432, Q 20; *uapā-* L 289; *ūa.pā-* L 372; *ūa.pā-* L 362, 368; *ȳā.pā-* L 361, 362, 415, 416, 417; *ōpabrēka* Q 72; *ōpabrēka* Q 77, 83; **uitbreken:** *ȳt-brēka* L 361; **losbreken:** L 164; **opbreken:** Q 112; *ōp-brēka* Q 204a; *ōp-* Q 99*; *ōp-brē.kā* Q 95; *ōp-brēka* L 321a, 362, 374; **openleggen:** *ōpalegā* P 119, 188, 195, Q 78; *ō.pā-* Q 88, 95, 180, 181, 241; *ōpā-* P 50, 51, Q 71, 79a, 83; *ōpalegā* P 55, Q 74, 75; **bloot leggen:** *blō.t.legā* Q 162; **bloot maken:** *blu.ts.mō.kā* Q 188; **afkleden:** *afklijā* K 353; **openmaken:** *ō.pāmō.kā* Q 88; *ōpāmōka* Q 83; **opendoen:** *ōpāduān* Q 71, 83; **opengooien:** *ō.pagojā* Q 162; *ūa.pāgū.jā* L 417; *ȳā.pāgȳjā* L 368; **opendraaien:** *ōpadrēā* P 120; **opdraaien:** *ōpdrēn* P 176; *ōpdrēn* Q 74, 77; *ōp-drējā* L 372, 417; **oppakken:** *ōppakā* P 177a; **opnemen:** *ōpnejmā* Q 160; *ōpnejmā* P 195; **afnemen:** *ōfnejmā* P 187; **uitlichten:** *ōtlixtā* P 184; **oplichten:** *ōplixtā* Q 164; **opvijzelen:** *ōp-vejzālā* L 415; **vaneen leggen:** *vanejn legā* P 187, 195, Q 159; **vaneenaf pakken:** *vanejnf pakā* Q 77; **uiteenzetten:** *ōt-inzētā* P 56; **uitereendoen:** *ōtārēnduān* Q 71; de volgende opgave wordt in transitief gebruikt: **bunkeren:** *bōŋkārā* L 415.

STEENKRAAN

(N O, 20a; Vds 200; Jan 179; Coe 162; Grof 195; A 42A, 30)

[Hefboominstallatie om molenstenen op te heffen en te verplaatsen. De steenkraan bestaat uit een verticale, draaibare stijl met bovenaan een horizontale balk. Door deze dwarsbalk is een grote schroef bevestigd die met een moer op- en neergedraaid kan worden. Aan de schroef hangen twee gebogen ijzers of beugels die aan het uiteinde een ringvormig oog hebben. Om een steen aan de kraan vast te maken steekt men pinnen door deze ogen in de kraangaten van de stenen. Zie ook afb. 86.

Het woordtype **halve maan** (Q 160) is terug te voeren op het feit dat de twee steenbeugels samen de vorm hebben van een halve maan.]

steenkraan: L 289, 300; *štējnkran* L 330, Q 99*; *štēkrān* Q 113; **kraan:** L 326, 432a, Q 39, 113; *krā.n* Q 88, 95; *krān* K 357, L 265, 289, 292a, 316, 318, 319, 321, 321a, 361, 362, 368, 370, 372, 372a, 415, 416, 417, 432, Q 112, 204a, 240; *krō.n* Q 95, 162, 180, 240, 241; *krōn* K 353, P 176; *krōān* P 50,

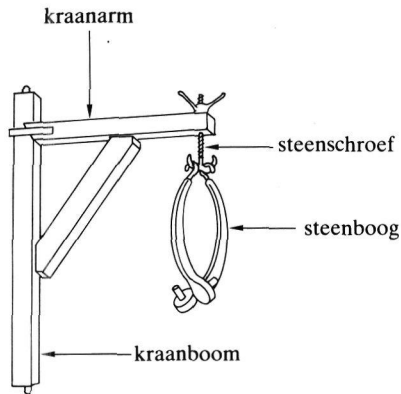

Afb. 86. steenkraan

51, 53, 56, 57, 58, 119, 120, 187, 195, Q 71, 74, 75, 77, 77a, 78, 79a, 83, 159, 160a, 164; **galg**: *galax* L 164, 211, P 57, 58, 177a, 184; **hengst**: *heps* Q 181; **hefboom**: *hef-bowm* Q 162; *høf-bawm* L 374; **lichtboom**: *lext-bowm* L 289; **grijper**: *grēpær* Q 77; het volgende woordtype gaat terug op het Franse *palan*: **palantje**: *pālākā* P 188; **halve maan**: *halaf muæn* Q 160; **scheer**: *šēar* Q 77; **licht**: *lex* L 430; **bunker**: *bønkar* L 415.

KRAANBOOM

(N O, 20b)

[De rechtopstaande balk van de steenkraan. Zie ook afb. 86.]

kraanbalk: *krānbalak* L 265; **galgbalk**: *galax-balak* L 289, 292a; **balk**: *balak* L 374; **hefboom**: Q 198; **hefbalk**: *høf-balak* L 316; **steun**: *støn* L 164; **staander**: *stōndær* L 330.

KRAANARM

(N O, 20c)

[De horizontale balk van de steenkraan. Zie ook afb. 86.]

lichtbalk: *lix-balak* L 316; **draagbalk**: *drāx-balak* L 330; **schroefbalk**: *sxruf-balak* L 289; *šrūf-* L 292a; **balk**: *balak* L 374.

STEENSCHROEF

(Vds 202; Jan 180; Coe 163; Grof 196; N O, 20h)

[Verticale draadspindel die in een gat in de kraanarm zit en van boven aangedraaid kan worden met een moer. Aan de onderzijde van de schroef hangen twee gebogen ijzers of beugels die aan het uiteinde een ringvormig oog hebben. Zie ook afb. 86.]

schroefijzer: *šruf-ajdær* Q 181; **schroef**: Q 204a; *sxruf* P 50, 51, 53, 55, 56, 57, 58, 119, 120, 176, 177a, 187, 188, 195, Q 78, 159, 160, 164, 240; *šruf*

Q 71, 72, 73, 77, 79a, 83; *šrū.f* Q 162, 180; *strū.f* Q 240, 241; *skruf* P 184; *šrū.f* L 362, 372; *šru.v* L 372; *šrū.v* L 368; *šry.v* L 415; *šry.f* L 416, 417; *šrōwf* Q 88, 95, 188; **vijs**: *vejs* Q 160a; **worm**: *worm* P 119, 187.

STEENMOER

(Vds 203; Jan 181; Coe 164; Grof 197)

[De zware moer waarmee de steenschroef van de steenkraan op- en neergedraaid kan worden. Zie ook afb. 86.]

steenmoeder: *stē.nmō.jær* Q 95; **moeder**: *mōjær* P 55, 57, 119, 120, 176, 177a, 184, 187, 188, 195, Q 71, 77, 78, 83, 159, 160, 160a, 164; *mō.jær* Q 88, 95, 162, 180, 240, 241; **moer**: *mōr* L 372; *mū.r* Q 240; **moederschroef**: *mu.jæršrū.f* Q 162; **zwong**: *zwoy* P 176; *žwø.ηk* Q 88, 95.

STEENBOOG

(N O, 20d; Vds 204; Jan 182; Coe 165; Grof 198)

[De uit twee gebogen ijzernen armen bestaande steenboog aan de kraanarm van de steenkraan, waarmee de molensteen gegrepen wordt. Aan het uiteinde van elke arm bevinden zich de steenogen die met behulp van pinnen in de kraangaten van de molensteen bevestigd kunnen worden. Zie ook afb. 86.]

A. de volgende benamingen duiden de uit twee armen bestaande steenbeugel aan: **steenbeugel**: *stejnboğal* L 289; *stejn-* L 330; *stian-* L 211; **beugel**: *bøgal* L 289, 292a, 316, 374, 432, Q 99*; *bø.gal* L 321a, 372, Q 88, 95; *bøğal* Q 204a; *bý.gal* L 368, 372; **boog**: *bō.x* Q 88; **kromijzer**: P 51; **steenklem**: *stēnklem* Q 198; **steenijzer**: *stej.nizær* L 372a; **kram(p)ijzer**: *kramp-ejzær* K 357; **ijzer**: *izær* L 415, 417; **arm**: *erām* L 321a, 368, 370, 415; **staaf**: *stā.f* L 362; **tang**: Q 20;

B. de volgende benamingen duiden de twee armen van de steenbeugel aan: **steunbeugels**: L 164, 327; **kraanbeugels**: *krānbøğals* L 265; **beugels**: *bøğals* K 353, L 318, 321, P 51; *bēğals* P 55; **ijzers**: *ēzærs* P 176; *ēzærs* P 55, 58, Q 77; **ijzernen armen**: *ejzærā ārma* Q 240; *ejzærā ē.rām* Q 240, 241; *ēzærā erām* P 184; **armen**: *ē.rām* Q 95, 162, 180, 181, 188; *erām* P 50, 51, 56, 58, 120, 177a, 188, 195, Q 74, 75, 77, 77a, 78, 83, 159, 160, 164; **boogijzers**: *bōaxēzærs* P 187; **bogen**: *bōgæ* P 57; *bōæx* P 187; **hengels**: *heğals* P 119; **grijpers**: *grēpærs* Q 71; **ziggen**: *zegæ* Q 160a.

STEENOGEN

(Vds 206; Jan 183; Coe 166; Grof 199)

[De ringvormige ogen aan de onderzijde van de steenbeugels. Om de molensteen aan de steenkraan vast te maken, steekt men pinnen door deze ogen in de kraangaten van de stenen.]

ogen: *owgæ(n)* Q 71, 74, 77a; *ō.gæ* Q 88, 95, 181,

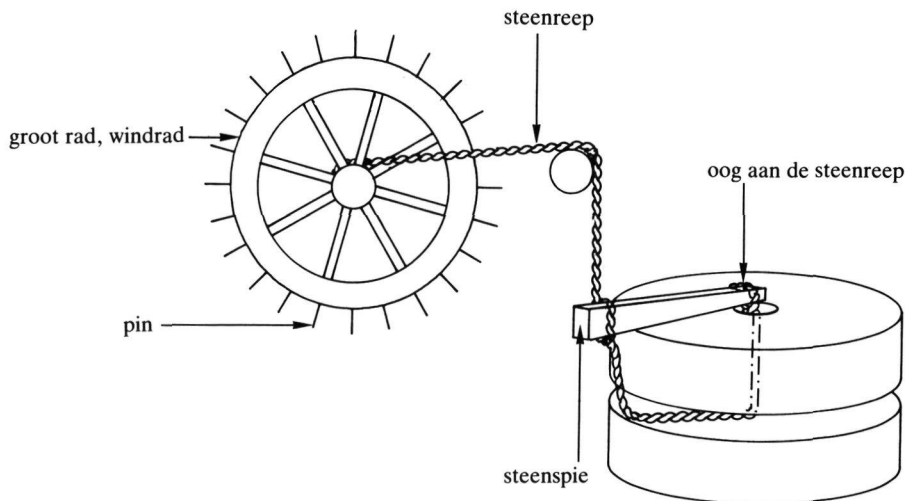

Afb. 87. groot rad en toebehoren

240; *ugā* P 51, 56; *ōx* (enk.) Q 77; *uax* (enk.) P 176; *ōwx* (enk.) P 119, 120, 177a, 184, 187, 188, Q 78, 159, 160, 164; **loker**: *lō.kār* Q 88, 95, 188; **gater**: *gō.tār* Q 188; **ringen**: *reŋ* L 368 (enk. *rē.ŋk*); **koten**: *ku.t* (enk.) Q 162, 180, 184, 241; **openingen**: *ōpāneŋ* (enk.) Q 160a.

PINNEN

(Vds 205; Jan 184; Coe 167; Grof 200)

[De (ijzeren) pinnen waarmee de molensteen aan de beugels van de steenkraan wordt bevestigd.]

ijzeren pinnen: *ajdarā penā* Q 181; **pinnen**: *penā(n)* P 57, Q 71, 74, 77a; *penā* P 119, 195; *penā* Q 88, 95, 188; *pe.n* (enk.) L 321a, 372, 372a, 415; **spieën/spijen**: *spejā* P 184, Q 162; *spiā* Q 180; *spī* (enk.) P 176, Q 77; *spej* (enk.) P 120, 177a, 188, Q 159; **ijzeren spijen**: *ēzārā spejā* P 56, 58; **ijzeren krammen**: *ēzārā kramā* P 53; **ijzeren staven**: *ejzārā stō.f* Q 241; **ijzers**: *ēzārs* P 187; **ijzertjes**: *ēzārkas* Q 160; **bouten**: *bōtā* P 51, 56; het volgende woordtype gaat terug op het Franse *boulon*: **boulonnen**: *balonā* Q 162; **nagels**: *nāgāls* P 55; **nagelen**: *nēgāl* Q 83; **pijlen**: *pī.lā* Q 240; *pīlān* Q 71, 74; *pelān* Q 74; *pel* (enk.) P 187, Q 160a, 164; **pegels**: *pi.gāls* Q 240; *pi.gāls* Q 240; *pīgāl* Q 77a; **tappen**: *tēp* P 195, Q 78; *tēp* Q 75 (enk. *tap*); *tap* Q 88, 95; **doppen**: *dōp* Q 77.

KRAANGATEN

(Vds 160; Jan 185; Coe 150; Grof 178)

[De twee gaten opzij in de molensteen waarin pinnen bevestigd kunnen worden die door de steenogen aan de onderzijde van de steenbeugels worden gestoken.]

kraankoter: *krōnkuātār* P 50, Q 83; **lichtkoter**: *lixxkutār* Q 78; **pegelkoter**: *pi.gālkij.tār* Q 240; **koter in de steen**: *kōtār en dā stejn* P 195; *kijā.tār en ā stej.n* L 361; **kot in de steen**: *kuāt en dā stejn* P 184; **koter van de steen**: *ku.tār van dā stē.n* Q 162; *kij.tār van dā stē.n* Q 180 (enk. *kū.t*), 181, 241; **koter**: *kuātār* P 51, 53, 57, 58, Q 71, 72, 74, 75, 77a; *kutār* P 119, 120, 187, 188, Q 159, 164; *kytār* Q 79a (enk. *kuāt*); *kōtār* P 187, 188, Q 159; *kōt* (enk.) Q 240; *kuāt* P 195; **koters**: *kutārs* P 177a; **kotjes**: *kytās* Q 160; **steenloker**: *stē.nlō.kār* Q 95; **loker**: *lō.kār* Q 88, 95, 188; **kraangaten**: *krā.ngā.t* (enk.) L 372, 372a; **trekgaten**: *trēk.gā.t* (enk.) L 362; **gaten**: P 50, 53; **gater**: *gōātār* Q 160a; *gōātār* P 176; *gō.tār* Q 188.

STEENREEP

(N O, 20e; N O, 20i; Vds 201; Jan 188)

[Het touw dat men gebruikt om er molenstenen mee op te tillen en/of het touw waarmee de bovenste steen gesteld wordt. Het touw wordt gebruikt wanneer men niet de beschikking heeft over een steenkraan. Zie ook afb. 87.]

Men gaat als volgt te werk. Met een hefboom wordt de looper een klein stukje opgelicht. Dan schuift men een spie tussen de looper en de ligger. Een dik touw, de *steenreep*, wordt eerst door een lus gestoken en vervolgens tussen de twee stenen door het kroggat omhoog. Aan het uiteinde van het kroggat bevindt zich eveneens een lus. Door beide lussen wordt een stok gestoken. De *steenreep*, die met het andere uiteinde aan de as van een rad is bevestigd, wordt dan omhooggedraaid. Op de omtrek van dit grote rad zijn pinnen bevestigd. Het rad bevindt zich ergens bovenaan in de molen en de molenaar draait het

met handen en voeten op door middel van de pinnen. Daartoe zit hij in een stoel. Deze methode waarbij met een rad wordt gewerkt, wordt mogelijkwijs alleen in watermolens gebruikt. Volgens Ronse wordt het uiteinde van de steenreep om de molenas gedraaid waarna iemand van buitenaf het wiekenkruis rondsteekt waardoor de steen wordt opgetild.

Vraag N O, 20e luidde: „Touw dat om de molenas geslagen wordt en waarmee men ook de stenen kan optillen”. Vraag N O, 20i luidde: „Touw waarmee de bovenste steen gesteld wordt”. Aangezien veel opgaven identiek waren, is het materiaal uit beide vragen tot één lemma versmolten.]

steenreep: *stīnrēp* K 357; *stēj.nriā.p* L 360; *stīnrīp* P 51; **reep:** *rīap* L 374; **dikke koord:** *dekā kōat* P 53, 56, Q 79a; *dekā kōt* Q 75; **grote koord:** *grutā kōt* P 51, Q 71; **windkoord:** *wēnkōt* P 51; **koord:** *kō.rī* L 362, 370; **zeel:** *zēl* Q 71; *zīl* P 57; *zīal* P 51; *zējl* L 368, 370, 371; **steentouw:** *stējntōw* L 289; *stējn-* L 330; **lichttouw:** L 289; **dik touw:** L 289; **touw:** L 374; *tōjw* L 368.

OOG AAN DE STEENREEP

(Vds 213; Jan 189)

[Het oog aan het uiteinde van de steenreep waar men de teers door steekt. Zie ook afb. 87 en de toelichting bij het lemma STEENREEP.]

oog: *owx* Q 71; *ux* P 53, 56, 57; *øjx* L 362.

GROOT RAD, WINDRAD

(Vds 207; Jan 190)

[Het van pinnen voorziene rad dat wordt gebruikt om de molenstenen met behulp van een steenreep op te heffen. Zie ook de toelichting bij het lemma STEENREEP.]

groot rad: *grjā.t rā.t* L 362, 368; *grut rōāt* P 51, Q 71; *grōwt* ~ Q 79a; **zwikrad:** *zwekrōāt* P 53; **windrad:** *wejntrōāt* Q 71; *wēn-* P 56, 57; *wēntsrā.t* L 362; **rad:** *rōāt* Q 75.

PIN VAN HET GROOT RAD

(Vds 208; Jan 191)

[De op de velg van het groot rad bevestigde pinnen waarmee de molenaar het rad in beweging kan zetten. Zie ook afb. 87 en de toelichting bij het lemma STEENREEP.]

pin: *pe.n* L 362; *pen* P 57; **tap:** *tap* P 51, 53, Q 71, 75, 79a; **tand:** *ta.nt* L 368; **spon:** *spon* P 56.

OPDRAAIEN

(Vds 215; Jan 192)

[Bij het ophijsen door middel van de steenreep met handen en voeten het groot rad in beweging

brengen met behulp van de op de velg bevestigde pinnen. Zie ook de toelichting bij het lemma STEENREEP.]

treden: *trēan* P 56, 57; **aftreden:** *qftrēan* Q 71; **optreden:** *optrēan* Q 71; **opdraaien:** *op<drejā* L 321a; **duwen en trekken:** *dywā en trēkā* L 368.

STOEL

(Vds 216; Jan 193)

[Stoel waarin de molenaar zit wanneer hij met behulp van het groot rad molenstenen ophoort. Zie ook de toelichting bij het lemma STEENREEP.]

stoel: *stul* P 55; *stuəl* P 51, 57, Q 71, 75; *stō.l* L 360; **zit:** *zet* L 362; **zetel:** *zē.təl* L 362, 368; **planke:** *plankā* P 51.

HANDBOOM

(N O, 20h; N O, 41e; Vds 209; Jan 186)

[De hefboom waarmee men de looper een klein stukje oplicht. Daarna maakt men met behulp van steenspieën of een trapspie ruimte om steenreep en teers te plaatsen voor het ophijsen van de molensteen. Zie ook de toelichting bij het lemma STEENREEP.]

handboom: *hānt.bōm* L 164, Q 71, 75; *hānt.bum* P 51; *hant.bom* L 265; *hantj.bōwm* L 319, 374; *hant.bōjm* L 362; **hefboom:** *hef.bōm* Q 71; *hef.bawm* Q 99*; *hef.bom* L 265; *hef.bōwm* L 371; *hef.bōjm* L 361, 368; **koevoet:** L 265, 289; *kuvōt* L 292a, 330; **koepoot:** *kupuāt* L 319; **breekijzer:** *brēk-izər* L 319; **brug:** *brōq* L 371.

STEENSPIEËN

(N O, 20f; Jan 187)

[De wiggen die men bij het ophijsen door middel van de steenreep tussen de molenstenen schuift. Zie ook afb. 87 en de toelichting bij het lemma STEENREEP.]

steenspijen: *stējnspejā* L 289; **steenwiggen:** *stējnwegā* L 289; **steenblokken:** *stējnbloq* L 374; **blokken:** *blōq* Q 204a; **steenbouten:** *stējnbōwtā* L 318, 321; **bouten:** *bōtān* K 357; **kijlen:** *kilā* Q 20, 99*, 198; *kylā* L 330; **rollen:** *rolā* L 316; **steekhouten:** *stēakhōtā* P 51; **drietippen:** *driēpā* L 362.

TRAPSPIE

(N O, 20g; Vds 211)

[Trapvormige wig die men bij het ophijsen door middel van de steenreep steeds verder onder de stenen schuift. Zie ook de toelichting bij het lemma STEENREEP.]

traphout: *traphōt* P 51; **trap:** *trap* P 57, Q 71; **getrapte spij:** *gātraptā spaj* P 51; **spij:** *spej* P 56, Q 71; **stelwig:** *stēlwex* L 289, 292a; **kraphout:** *kraphōwt* L 289; **krophout:** *krōphōwt* L 318, 321;

II.3

steenblok: *stejnbløk* L 374; **bok:** *bøk* Q 99* (mv. *bøk*).

TEERS

(Vds 214)

[Houten knuppel die dient als hulpmiddel wanneer men gebruik maakt van de steenreep om de loper van de ligger te verwijderen. Zie ook de toelichting bij het lemma STEENREEP.]

stek: *stek* P 51, Q 71; **spie/spij:** *spi* P 53; *spej* P 57.

SCHERPMACHINE

(Jan 219; Coe 193; Grof 213)

[Toestel voor het scherpen van molenstenen.

Volgens Van Dam 1972 (pag. 119/120) kende men reeds vóór 1900 scherp machines, waarbij beitels het bodemsel tussen de kerven weg-schaafden. De machines vergden nogal enige routine in het gebruik en werden betrekkelijk weinig aangeschaft. Zie voor het woordtype **pi-queur** ook het lemma LUCHTHAMER in WLD II.5, pag. 132.]

schermachine: *sxerpmāšen* Q 78; *šerap<maši.n* Q 162, 180, 184, 240, 241; *šē.rap<-* Q 95; *šerp-māšin* L 362, 371; *šē.rap<maše.n* Q 188; **schermachientje:** *šerpmašijnkə* L 416, 417; **scherper:** *šē.rapar* Q 181; **slijpschijf:** *slēapsxejf* Q 160; **dobber:** *dqbər* P 195; **revolver:** *rəvolvər* Q 162; **pi-queur (fr.):** *pekər* P 177a; *pekər* P 119, 120, 176, 187, Q 77, 160a, 164; *pikər.r* Q 162, 181.

SCHERPEN

(N O, 34a; Sche 61; Vds 198; Jan 194; Coe 159; Grof 192; A 42A, 29 add.; N D, 33; N D, add.; monogr.; A 42A, 33 add.)

[Het maalvlak van molenstenen scherp maken. Door de onduidelijke vraagstelling van vraag N O, 34a („Hoe noemt u het aanbrengen van groeven in de stenen?") is een aantal opgaven mogelijk ook van toepassing op het aanbrengen van een geheel nieuw scherp sel op een (nieuwe) molensteen.

Zie voor de meer specifieke handelingen bij het scherpen de lemmata UITHALEN, BREED SCHERPEN, HOL SCHERPEN etc.]

scherven: L 211, P 51; *sxerpə* Q 240; *šerpə* L 372a, 417, Q 99*; *šerapə* L 300, 421; *šerpə* L 289, 292a, 318, 321, 330, 369, 416, Q 11; *šerpə* L 267, 292, 300, 321a, 322a, 324, 330, 360, 361, 362, 368, 370, 371, 372, 372a, 374, 385, 415, 417, 430, Q 20, 22, 36; *šerapə* L 325, 327, 377, 378, 382, Q 9, 11; *sxerapə(n)* L 286, 355; *sxə.rapə* L 289; *sxerapə* L 313, P 51, 53, 55, 57, 58, 119, 176, 177a, 187, 188, 195, Q 74, 159, 160, 164; *šerapə* L 381, Q 77, 160a; *šer(ə)pə* L 318, 420, Q 19, 77, 77a, 79a, 83, 193; *šē.rapə* Q 88, 95, 162, 180, 181; *sxørpən* K 357; *sxørpə* L 316; *šørpə* L 319; *šørpə* Q 14; *šør(ə)-*

pə Q 71, 72, 74, 75, 83; *sxørpə* P 50, 51, 56, 58; **scherp maken:** *sxerp māka* P 51; *sxerap mōkə* P 58, Q 78; *sxørpə* ~ P 58; *šē.rap mō.kə* Q 188; **scherp sel opleggen:** *sxerpsəl oplegə* L 289; **voren maken:** *vōrə māka* Q 204a; **maalkanten zetten:** *mōlkantə zeta* P 51; **billen:** L 292a, Q 71; *belə* L 370, 432, Q 99*; **slijpen:** *slī.pə* Q 95; *slajpə* Q 162; *slēapə* P 120, 188, 195; **kappen:** *kapə* Q 162, 181, 188, 240, 241.

STENENSCHERPER

(N D, 33)

[De persoon die de molenstenen scherpt.]

molensteenschערper: *mōlāšteinšerpər* L 322a.

RIJEN

(N O, 34i)

[Met de *scherprij* bepalen waar de steen *arm* of *rijk* is en bij uitbreiding ook controleren of het maalvlak van de steen na het scherpen de goede vorm heeft gekregen. Zie ook de toelichting bij het lemma SCHERPRIJ.]

de rij derover leggen: *də ri drōvər legə* L 330; **een mal opleggen:** *ən mal oplegə* L 318, 321; **kijken of de steen onder de rij ligt:** *kikə qf. də stejn oņər də rij lektj* L 319; *kikə qf. də stian oņdər də rej le* L 265; **zien of ze glad liggen:** K 357, P 51; **waterpassen:** *wātərpasə* Q 99*; bij het volgende woordtype wordt *de steen* als object verondersteld: **onder de rij leggen:** *oņər də rij legə* L 292a; **onder de rij liggen:** *oņdər də rej legə* L 211; *oņər də ri legə* L 374.

SCHERPRIJ

(N O, 34i; Vds 220; Jan 196; Coe 168; Grof 201)

[Lange, rechte houten of stalen lineaal die wordt gebruikt om te bepalen waar de steen *arm* of *rijk* is. De molenaar kan daartoe kleurstof op de rij aanbrengen die, als hij ermee over het maalvlak wrijft, de te hoge gedeelten van de steen aanduidt.]

scherprij: *sxerprej* P 57; **molenrij:** *mōjlərej* Q 160a; **steenrij:** *stej.nri* L 360; **rij:** *rej* L 211, 265, P 50, 56, 58, 119, 120, 177a, 184, 195, Q 71, 74, 77, 77a, 78, 79a; *rej* Q 72, 77, 83, 88, 95, 180, 188, 240; *raj* P 51, Q 83, 162, 180; *ri* L 321a, 330, 360, 361, 362, 368, 370, 372, 372a, 374, 415, 416, 417; *rij* L 292a; *rij* L 319; **gladreen:** *glatrejn* Q 162; **rijf:** *rej* Q 240; **keper:** *kēpər* Q 164; *kejapər* Q 78; **lat:** *lat* P 58, Q 77, 241; **kleurbalk:** *klēərbalak* Q 83; **balk:** *balək* P 176; **stek:** *stek* Q 160; **lang hout:** *lanġ hōət* P 195; **plank:** *planġ* P 187; **mal:** *mal* L 318, 321.

KLEURSTOF

(Coe 168 add.; Grof 202)

[Kleurstof die wordt gebruikt bij het *rijen*. Zie ook de toelichting bij het lemma SCHERPRIJ.]

In dit lemma zijn de verschillende kleurstoffen bijeengeplaatst die door de molenaar worden gebruikt. Waterverf wordt toegepast, omdat dit weer gemakkelijk van de steen verwijderd kan worden. Op deze wijze vermijdt men problemen bij de volgende onderhoudsbeurt: alle verf moet dan verdwenen zijn.

De term **doodskop** wordt in Q 88 gebruikt voor „menie”.]

houtskoop: *hō. tskō.l* Q 188; **doodskop**: *du. tsqop* Q 88; **menie**: *mē.ni* Q 88, 95; **krijt**: *krē.t* Q 162; **verf**: *veraf* P 184, Q 160; **watervarf**: *wqtərveraf* Q 77; *wetər-* P 195, Q 240; **zwarte verf**: *zwata veraf* P 195; **zwartsel**: *zwaśal* Q 78, 160a; **rode verf**: *rōj veraf* Q 164; *ru.j* ~ Q 180, 181; **roodsel**: *ruśal* P 177a; *rōwśal* P 119; **rood**: *rōwat* P 120; **blauwsel**: *blōśal* P 187; *blōwśal* P 176; *blā.sal* Q 241; **stijfsel**: *stēśal* P 187.

AANTEKENEN

(Grof 203)

[Het maalvlak van de molensteen met behulp van een van kleurstof voorziene rij van merktekens voorzien. Zie ook de toelichting bij het lemma SCHERPRIJ.]

tekenen: *tīākānə* P 177a; *tejkānə* Q 78, 160a, 164; **tekelen**: *tīākala* P 176; **aantekenen**: *qāntēkānə* P 195; *qāntejkānə* P 195; **raken**: *rōkā* P 187.

ARM LIGGEN

(N O, 34j)

[Gezegd van een molensteen wanneer bij controle de rij alleen op de buitenbaan, de *zgn. maalbaan*, draagt.]

(de steen) ligt arm: *lext erəm* K 353; *lek erəm* L 330, Q 99*; *lit* ~ Q 204a; **(de steen) is arm**: *es-ārəm* L 265; *es-erəm* L 211, 289, 292a, 318, 319, 321; **(de steen) is te arm**: *es tā erəm* Q 112; **(de steen) ligt onder de rij**: K 357; *lixt qnər ə raj* P 51; *le qndər də rej* L 265; **(de steen) is ongelijk**: *is ongalik* L 316.

ARM

(N O, 34j; Vds 193; Jan 198; Coe 169)

[Zie de toelichting bij het lemma ARM LIGGEN.] **arm**: L 164, 432; *ārm* L 265; *ε.rəm* L 321a, 360, 362, 368, 372, 372a, 415, 417; *erəm* K 353, L 211, 289, 292a, 318, 319, 321, 330, 430, P 50, 51, 56, 57, Q 71, 88, 99*, 112, 162, 180, 204a; **goed**: *gō.t* Q 95.

RIJK LIGGEN

(N O, 34k)

[Gezegd van een molensteen wanneer bij con-

trole de rij alleen in het midden in de buurt van het kropgat aanligt. Volgens de invuller uit Q 112 is de steen dan te hoog in het hart.]

(de steen) ligt rijk: *lek rik* L 330, Q 99*; *lit* ~ Q 204a; *lixt rik* L 316; *lext rēk* K 353; **(de steen) is rijk**: *es rik* L 211, 292a; *es riək* L 289; **(de steen) is te rijk**: *es tā rik* L 265, 319; *es tā rēk* P 51.

RIJK

(N O, 34k; Vds 219; Jan 199; Coe 172)

[Zie de toelichting bij het lemma RIJK LIGGEN.] **rijk**: *riək* L 289; *rik* L 265, 316, 318, 319, 321, 374; *ri.k* L 321a, 360, 362, 368, 372, 372a, 415, 417; *rik* L 164, 211, 292a, 330, 430, 432, Q 99*, 204a; *rajk* Q 180; *rēk* P 56, 57, Q 71, 240; *rēk* P 51; *rē.k* Q 162; **hoog**: *hō.x* Q 162; **vol**: *vpl* Q 88; **ongelijk**: *qngəlaljk* Q 181; **gans verkeerd**: *gā.ns s-vərki.rt* Q 95.

VLAK

(Coe 171)

[Gezegd van een molensteen wanneer bij controle de rij over de volle lengte van de steen draagt.]

vlak: *vlak* Q 95; **plat**: *plat* Q 162, 240; **eens**: *ejs* Q 188; **te vol**: *tə vō.l* Q 88.

AANLIGGEN

(Vds 224; Jan 197; Coe 170)

[Wanneer de rij over de volle lengte van de molensteen draagt, dan zegt men dat de steen vlak is en dat de rij aanligt. Zie ook de toelichting bij het lemma VLAK.]

aanliggen: *ā.nlegə* L 415; *ā.nlegə* Q 95; *q.nliqə* Q 180; **platliggen**: *platlegə* Q 162, 241; bij de volgende opgaven is het onderwerp *de molensteen*: **in de rij liggen**: P 51, 56, 58, Q 71, 77a; *en ə ri legə* L 372, 415, 417.

MAALVLAK

(N O, 18a; Vds 192; Jan 195; Coe 161; Grof 193; N O, 18a; A 42A, 33)

[Dat gedeelte van het steenoppervlak dat het eigenlijke maalwerk verricht.

Volgens Vanderspickken (pag. 41) worden de buitenste 15 tot 20 cm van de steen als maalvlak beschouwd.]

maalvlak: L 265, 292a, 318, 319, 321, 325, Q 204a; *mā.lvlak* Q 95; *māl-* L 360, 368, 372, 417; *mō.l-* Q 88, 95, 162, 180, 181, 188, 240, 241; *mōl-* P 51; *mōal-* P 51, 56, Q 83 (10 cm); *mōal-* Q 78, 160a; *mōlvlak* Q 240; **gebilde kant**: *gəbeldə kant* L 432; **maalkant**: *mālkenj* Q 112; *mōlkānt* Q 198; *mōalkant* Q 77a; **buitenkant**: *bōtəkānt* P 56, 57; **maallaag**: *mōallox* P 55 (20 cm).

II.3

ONEFFENHEID OP DE MOLENSTEEN

(Coe 168 add.)

krofje: *kry.fka* Q 240.

UITHALEN

(Vds 222; Jan 201; Coe 175; Grof 205)

[Algemene benaming voor het uitkappen van de groeven van een molensteen.

Zie voor meer specifieke handelingen bij het uitkappen van de groeven de lemmata BREED SCHERPEN, HOL SCHERPEN, DIEP SCHERPEN en zovoorts.]

uithalen: *ÿthāla* L 415; **uitholen:** *owthō.la* Q 162, 180, 181; *øthōlā* P 177a; *āt-* Q 74; *awt-* Q 77; *øathōlā* P 184, 187, 188, 195, Q 164; *ōāt-* P 55, 58, Q 74; **uitbillen:** *ū.t.belā* L 321a; **uitkerven:** *ō.tkeravā* Q 162; **uitgroeven:** *ōāt.gruvā* P 57; **uit-houwen:** *ū.thōwā* L 370; **weghouwen:** *wexhōjwā* L 368; **houwen:** *hōjwā* L 372a; **uitkappen:** *u.tkapā* Q 88, 95; *ūt-* L 321a, 372; *ūt-* L 368, 370; *ÿt-* L 372a, 415; *āt-* P 176; *awt-* Q 77, 77a; *owt-* Q 83; *ōāt-* Q 240; *ōāt-* P 50, 51, 56, 58, Q 74; *ōāt-* P 120, 187, Q 78, 159, 160; **bijkappen:** *bī.kapā* L 372; **afkappen:** *ā.fkapā* L 321a, 362, 371; *āf-* P 56, 57; *ōf-* Q 74; **kappen:** *kapā* L 417, Q 188; **dieper maken:** *dipār.mōkā* Q 77; **openmaken:** *ōpāmō.kā* Q 240, 241; *ōpāmōkā* P 195; **uitscherpen:** *øatsxerapā* P 119; *ōāt-* P 57; **scherpen:** *šē.rapā* Q 95, 188; **afsnijden:** *ōfsnejā* Q 74; **bodemmen:** *bōjmā* L 415; *bÿjmā* L 360, 362, 368; **uitbodemen:** *ūt.bÿjmā* L 372, 372a; *ÿt.bÿjmā* L 361, 417; *ōāt.bōjmā* P 57, Q 71; de volgende opgave betreft voorbereidende werkzaamheden, die door minder gespecialiseerden werden gedaan: **voorschERPEN:** *vīā.ršerpā* L 416.

WEGKAPPEN

(Jan 200; Coe 173; Grof 204)

[De te hoge delen van het maalvlak van een molensteen weggakppen.

Woordtypen als **hart geven** (Q 162), **hart uithalen** (Q 162, Q 180) en **krop uithalen** (Q 95) duiden erop dat de te hoge delen in de buurt van het kroggat worden weggehaald. In dit geval spreekt men van een (te) rijke steen. Vgl. het lemma RIJK.]

vortkappen: *furtkapā* P 177a; *fut-* P 187; *vut-* P 120; **wegkappen:** *wexkapā* P 187, 188, Q 77, 78, 88, 95, 160, 162, 188, 240; **ewegkappen:** *awexkapā* P 176; **kappen:** *kapā* P 195, Q 160a, 181; **vorthouwen:** *futhōwā* Q 164; **afscherpen:** *ōfsxerapā* P 119; **afkloppen:** *ōfklōpā* Q 160a; **hart geven:** *hat.gē.vā* Q 162; **hart uithalen:** *hat.owthō.lā* Q 162, 180; **krop uithalen:** *krōp.u.thō.lā* Q 95; **uithalen:** *owthō.lā* Q 181; **vloeren:** *vlūrā* L 360, 361, 362, 368, 372; *vlūrā* L 362.

BREED SCHERPEN

(N O, 34b)

[De stenen zó scherpen dat de groeven breed worden.]

breed scherpen: L 211; **breed slaan:** *brejt šlōn* L 330; **breed aanhalen:** *brejt ānhāla* L 289; **meer aftrekken:** *mēr āftrekā* L 289; **uittrekken:** *ūttrekā* L 430; **uitheulen:** *ōthōlā* P 51; **uitbodemen:** *ūt.bājmā* L 374; **uitslaan:** *øtjislō* L 265; **rijker maken:** *rikār.mākā* Q 99*.

HOL SCHERPEN

(N O, 34c)

[De groeven hol maken.]

hol scherpen: *hual.sxerpā* L 289; *hōl* ~ L 211; *hōl šerpā* L 292a; **rond scherpen:** *ront.sxerpā* L 289; **scherpen:** *šerpā* L 374; **uitkappen:** *ōtkapā* P 51; *ūt-* Q 112; **hol slaan:** *hōl šlōn* L 330; **uitbodemenselen:** *ūt.bōmsalā* L 318, 321; **bodemen:** L 164.

DIEP SCHERPEN

(N O, 34d)

[De groeven diep maken.]

diep scherpen: *dēp.sxerpā* L 289; *dējp.sxōrpā* L 316; **uitdiepen:** *ūt.dipā* L 292a; *ūt.dēpā* L 289; *øtj.dipā* L 265; **diep slaan:** *dēp šlōn* L 330; **diepe voren maken:** *dējpā.vōrā.mākā* Q 20; **uitbillen:** *ūt.belā* L 430; **(een) kantje voorzetten:** *kenjtjā.vōrzetā* L 318, 321; **rijker maken:** *rikār.mākā* Q 99*.

LICHT SCHERPEN

(N O, 34e)

[De groeven ondiep maken.]

ondiep scherpen: *ōndēp.sxerpā* L 289; **niet diep scherpen:** *nē.dējp.sxōrpā* L 316; **witmaken:** *wet.mākā* L 289, 292a; **armer maken:** *ermār.mākā* Q 99*; **afvloeren:** *af.vlūrā* L 265.

BOMEN

(N O, 34f)

[Het diepe gedeelte van de groeven, het *bodem-sel*, scherpen.]

bodemen: *bōjmā* L 316; *byjmā* K 353; **verbodemen:** *vārbōmā* L 318, 321; **opbomen:** *ōp.bōmā* L 211; *ōp.bōwmā* L 289; **afscherpen:** K 357, P 51; **uitscherpen:** *ūtšerpā* L 374; **de snijkant aanslaan:** *dā.snejkant.anslō* L 265.

VELKANTEN

(N O, 34g)

[De groeven versmallen.]

velkanten: L 211; *vēlkantā* L 289; *vēlkāntā* K 353; **vijkanten:** K 357, P 51; *vīlkantjā* L 292a; *vil-*

kanjta L 318, 321; **de vijlkant aanslaan:** *da vilkant anslō* L 265; **zelfkanten:** *zēlfkantjā* L 374; **verengen:** *vəriṅā* L 316; **inkorten:** *enkōrtā* L 289; **de stenen laten bot werden:** *da stin lōata bot wērā* P 51.

MAALKANTEN

(N O, 34h)

[De maalkanten van de groeven scherpen.]

maalkanten: K 357, L 211, P 51; *mālkantā* L 289; *mālkantjā* L 292a, 374; *māalkāntā* K 353; **(de) maalkant scherpen:** *mālkantjā šerpā* L 330; **(de) maalkant aanzetten:** *mālkant ānzētā* L 316; **de maalkanten afsnijden:** *da mōlkantān āfsnajā* P 51; **(het) maalvlak scherpen:** *mālvlak širpā* Q 204a.

VOREN, GROEVEN

(N O, 18b; A 42A, 33; N D, 9; Sche 54; Vds 172; Jan 202; Coe 174; Grof 206)

[De lange, smalle uithollingen die in de molensteen worden gekapt. Een aantal opgaven, met name de meervoudige, is mogelijk ook van toepassing op het gehele stelsel van groeven, het *scherpse*. Zie ook het lemma SCHERPSEL en het gelijknamige lemma in WBD II.2, pag. 368.

Volgens de invuller uit Q 204a zaten in een steen 36 (rechte) voren; Coenen (pag. 136) en Groffils (pag. 188) spreken van 60 kerwen.]

kerven: L 210, 211, 268, 300, 318, 319, 320c, 321, 330, 332, 377, 381b, 425, 430, 432, 432a, Q 32a, 193; *kērāvā* L 265, 288a; *kērāvā* L 163, 163a; *ke.rvā* L 331; *kerāvā* L 245, 246a, 316, 372; *kerāvā* L 246, 265, 265c, 286, 288, 288b, 289, 313, 318a, 318b, 320a, 321a, 322a, 330, 353, 355, 360, 361, 368, 371, 372, 372a, 374, 415, 417, 434, Q 19a, 95; *kerāv* L 362 (enk. *ker(ə)ʃ*), 368 (id.), 370 (id.), 415 (id.); *kerāʃ* (enk.) L 286, 300, 313, 318, 319, 324, 325, 327, 355, 362, 369, 370, 371, 377, 378, 383, 385, 419, 420, 421, 423, 424, P 56, Q 9, 11, 14, 15, 19, 71, 74, 162, 240, 241; **voren:** Q 22, 95; *vō.rā* L 417; *vōrā* Q 99*, 204a; *vōrā* Q 20, 181; *vōrā* P 187, Q 159, 164; *vuārā* P 188, 195, Q 160; *vūārā* Q 111, 113; *vōr* (enk.) Q 193; *vō.r* (enk.) Q 162, 180, 188, 240, 241; *vōr* (enk.) Q 14; *vōār* (enk.) Q 75, 77, 77a, 79a, 83; **groeven:** Q 22, 112; *gruvān* L 282; *grūvā* P 119, 177a, 184, 187, Q 77; *grūvā* Q 72; *grō.vā* L 361; *grō.f* (enk.) L 362, 368; *grōʃ* (enk.) L 324; *gruf* (enk.) P 53, 57, Q 71, 72; **maalgroeven:** K 357; *mōālgruvā* P 51; **nerven:** *ner(ə)vā* L 416 (enk. *ne.r(ə)ʃ*); *nerāʃ* (enk.) Q 88; **voegen:** *vugā* L 355, Q 211; *vōgā* Q 112; *vux* (enk.) Q 74, 77a; *vō.x* (enk.) Q 88; **maalgleuven:** *mōlglōvā* Q 198; **scherpgleuven:** *šerpglōjvā* L 331; **gleuven:** L 373; *glōjvā* L 322; *glōvā* Q 160a; *qlō.vā* L 370; *glōʃ* (enk.) Q 74; *glēāʃ* (enk.) Q 77; het volgende woordtype gaat terug op het Franse *rainure*: **rainuren:** *rānūrā* P 176, Q 78; *rānūr* (enk.) Q 188; *rānūr* (enk.) P 58; **gernuren:** *gernūrā*

P 120; **rijen:** *rēā* P 120; *rējā* Q 241; *rēj* (enk.) Q 77; *raj* (enk.) P 51; **ribben:** *rebā* P 195; **lijnen:** *lejnā* Q 160; **kloven:** *klōvān* K 278; *klō.f* (enk.) Q 241; **rayons:** *rājōs* P 176; *rējō* (enk.) P 50; **reutels:** *rōtals* P 51; *rōtāl* (enk.) P 58; *rētāl* (enk.) P 55; **gerven:** *gervā* Q 20; **maalbalken:** L 300; *mālbēlāk* L 289; **billen:** *bēlā* Q 207.

HOOFDGROEF, LANGE GROEF

(Vds 175; Jan 208; Coe 177; Grof 215; A 42A, 33)

[De hoofdgroef die, wanneer de molensteen in panden is ingedeeld, van het kropgat naar de steenrand loopt. Zie ook afb. 88.]

hoofdvoor: *hōft.vōār* Q 77a; **hoofdkerf:** *hōftkerāʃ* P 57; **lange voor:** *laṅ vōār* Q 83; **lange [kerf]:** L 327; *la.ṅā* Q 88, 95, 162, 180, 181, 240, 241; *laṅ(ə)* P 119, 176, 177a, 184, 188, 195, Q 77, 78, 160a, 164; *laṅ* L 368, 415; **lange rayon:** *laṅ rējō* P 50; **lange reutel:** *laṅ rētāl* P 55; **lange rij:** *laṅ raj* P 51; **grote [kerf]:** *grūā.tā* L 368; *grījā.tā* L 415; *grōwta* P 120.

KORTGROEF, KORTE GROEF

(Vds 176; Jan 208; Coe 178; Grof 216; A 42A, 33)

[De korte groef die, wanneer de molensteen in panden is ingedeeld, van de hoofdgroef naar de steenrand loopt. Zie ook afb. 88.]

kortkerf: *kōtkerʃ* P 57; **kortvoor:** *kōtvōār* Q 77a, 83; **kortrij:** *kōtrej* P 58; *kōtrej* Q 77; **kortrayon:** *kōtrejō* P 50; **korte [kerf]:** L 327; *kōrtā* L 368, 415, Q 95; *kōtā* P 119, 176, 177a, 184, 195, Q 77, 78, 88, 95, 160a, 162, 180, 181, 188, 240, 241; **korte rij:** *kōtā raj* P 51; **korte reutel:** *kōtā rētāl* P 55; **kleine voor:** *klejn vuār* P 120; **kleine [kerf]:** *klejn* L 368, 415; **halve voor:** *halōʃ.vuār* P 187; **tweede (voor):** *twidā* Q 164; **derde (voor):** *dērdā* Q 164; **vertakking:** *vārtakeṅā* (mv.) P 188; de volgende opgave duidt een middenkerf aan: **middelvoor:** *mīdālvōār* Q 83.

RECHTE KERF

(Vds 179; Jan 209; Coe 179; Grof 218)

[Kerf van een recht scherpse of recht pand-scherpsel.]

rechte [kerf]: *rēxtā* P 57; *rē.xtā* Q 88, 95, 180, 181, 188; *rēxtā* P 188, 195; de volgende opgaven zijn predicatief gebruikt: **recht:** *rēxt* L 321a, 372, 372a, Q 240; *rēx* Q 240; *rē.x* Q 95, 162, 241.

GEBOGEN KERF

(Vds 178; Jan 210; Coe 181; Grof 217; A 42A, 33; N O, 18b; N O, 18e; N D, 9 add.)

[Kerf van een zwaaischerpsel of zwaaipand-scherpsel.]

II.3

zwaaikerf: *zwājkeraf* Q 95; *zwājkerf* L 265; *zweiker(ə)f* L 372a; *zwēkeraf* P 57; **zwaai:** L 216, 291, Q 112; *šwōj* L 432; *zwej* Q 99*; **zwenkvoor:** *šwejk-vōr* Q 204a; **gebogen [kerf]:** *gəbō.gə* Q 88, 162; *gəbōgə* Q 240; **gebuigde [kerf]:** *gəbōjx-da* Q 162, 240, 241; **gedraaide [kerf]:** *gədrejdə* Q 88; *gədrejdə* L 321a; **schuinse [kerf]:** *šē.nsə* L 415; **bochtige [kerf]:** *bōxtegə* L 321a; **kromme [kerf]:** *kromə* Q 181, 188; de volgende opgaven zijn predicatief gebruikt: **gebogen:** *gəbōgə* P 119, 187, Q 77, 78, 159, 160, 160a; *gəbōwgə* P 176, 177a; **gebuigd:** *gəbōx* P 195; **gedraaid:** *gədrēt* P 120; *gədrət* Q 164; **schuins:** *sxøns* P 184, 188; **krom:** *krom* L 372; de volgende opgave is een omschrijving van het hier bedoelde begrip: **de ker-ven liggen in een zwaai:** *də ker(ə)və legə en nə zwej* L 372.

SCHERPSEL

(N D, 9; A 42A, 33; Vds 173; Jan 206; Coe 180) [Het stelsel van rechte of gebogen groeven dat in de molensteen wordt gekapt. Zie ook afb. 88.] **scherpse:** L 163, 165, 209, 213, 267, 292, 300, 318, 328, P 57, Q 36; *sxerəpsəl* L 289; *šerəpsəl* L 295; *sxerəpsəl* K 357; *sxerəpsəl* K 353; *šerəpsəl* L 265, Q 99*; *šerəpsəl* Q 95; *sxørəpsəl* P 56, 58; *še.r(ə)psəl* L 361, 372, 417; *šerəpsəl* L 326; *šerəpsəl* L 0426; *širəpsəl* L 270; *šerəpsəl* L 432; **kerfse:** *kerfəsəl* K 278; *kerfəsəl* L 382, Q 204a; *kərfəsəl* L 159a; **bilse:** *belsəl* L 289, 295.

PAND

(Vds 174; Jan 207; Coe 176; Grof 214; N O, 18c; A 42A, 33; N D, 9; N D, 9 add.) [Deel van het maalvlak van een molensteen. Een *pand* bestaat meestal uit vier voren of groeven van ongelijke lengte. Volgens de invuller uit L 381b werden panden alleen op kunststenen aangebracht. In Q 204a bestond een pand uit drie voren.]

pand: L 292, 319, 369, 381b, 386, P 46, 57 (hoofdkerf en kortkerven samen), Q 39, 204a; *pa.nt* L 362 (mv. *penj*), 368 (id.), 371 (id.), 372 (id.), 415 (mv. *pen*); *pant* P 57, Q 95, 162, 240, 241; *panjij* L 432; *panjij* L 319; *panjt* L 330; *pā.nt* Q 88, 95; *pānt* K 353, P 50 (mv. *pān*), 51 (id.), 53 (id.), 56 (id.), Q 71 (id.); **recht pand:** *rext pant* L 211; **pandje:** L 313, 326, P 51; **pandse:** L 216; *pantsəl* L 361, 372, 372a; *pansəl* L 291; *pantšəl* L 321; *pāntsəl* L 288b; **pandser:** *pa.nsar* L 331; **spansel:** L 288; **perk:** *perək* P 55, Q 74, 75, 83; het volgende woordtype gaat terug op het Franse *rayon*: **rayon(ne)tje:** *rejōkə* L 368; **wafel:** *wafəl* Q 181; **vak:** *vak* P 119, 176, 177a, 195, Q 78, 160a.

PANDSCHERPSEL

(N O, 18c; Grof 214; A 42A, 33; N D, 9) [Het scherpsestelsel waarbij het vlak van de molensteen in panden is verdeeld. Afhankelijk van de buitenomtrek kan de steen in acht tot vijftien panden opgedeeld zijn. Zie ook afb. 88.] **pandenscherpse:** *pandəsxerəpsəl* L 292a; **pand-scherpse:** L 289; **pandser-scherpse:** *pansəršerəpsəl* L 331; **pandse:** *pantsəls* L 318, 321; *pansəls* L 265, 289, 432; **pandser:** *pansərs* L 374; **smalle panden:** K 357, P 51; **brede panden:** K 357, P 51; **panden:** *pandə* L 316; *pāndə* L 288a; **pander:** *panjər* Q 20; **ransels:** *ransəls* L 192, 250, 268; **perken:** *perəkə* P 51; **bedden:** *bēdə* L 316; **vakjes:** *vekskəs* Q 164; *vaxskəs* Q 77; **panelen:** *panejlə* P 120; **percelen:** *pərseljə* P 187, 188.

RECHT PANDSCHERPSEL

(N O, 18d; N O, 18c) [Het pandscherpse waarbij het scherpse binnen elk pand rechte voren en ribben vertoont. Zie ook afb. 88.] **recht pandse:** *rext panjtsəl* L 330; de volgende termen betreffen panden met recht scherpse: **rechte panden:** L 292a; *rextə pandə* L 289; **smalle**

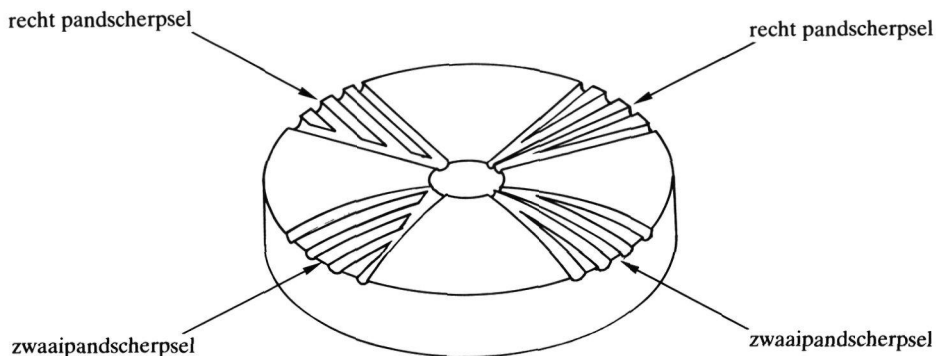

Afb. 88. verschillende scherpse

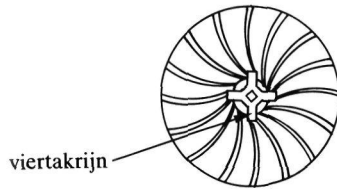

Afb. 89. molensteen met zwaaischerpsel

panden: K 357; **rechte kerven:** L 318, 321; **gelijke reutels:** *gālēka rōtāls* P 51.

ZWAAIPANDSCHERPSEL

(N O, 18e)

[Het pandscherpstel waarbij het scherpstel binnen elk pand gebogen ribben en voren vertoont. Zie ook afb. 88.]

gezwaaid pandsel: *gəzwejt panjtsəl* L 330; **zwaaischerpsel:** L 292a; **zwaaipand:** *zwāipant* L 211; de volgende termen betreffen panden met een zwaaipandscherpsel: **zwaaipanden:** *zwejpandā* L 289; **zwaaikerven:** *zwejkerəvā* L 289; **zwaaiende kerven:** *zwejānda kervā* L 318, 321; **ronde reutels:** *rōn rōtāls* P 51; **pandsers voor boekweit en tarwe:** *pansərs vōr bōkēntj en tər* L 374.

RECHT SCHERPSEL

(N O, 18g; Vds 179)

[Scherpselsysteem met rechte groeven en ribben, maar zonder panden.]

recht scherpstel: *rəxt šerəpsəl* L 330; **rechte kerf:** *rēxtā kerəf* P 57; *rēxtā kēraf* L 265; *rēxtā kerf* L 316, 318, 321; **rechte voor:** *rēxtā vōr* Q 20.

ZWAAISCHERPSEL

(N O, 18f; Vds 177; Coe 181)

[Scherpselsysteem met zwaaiende voren en ribben, maar zonder panden. Zie ook afb. 88 en 89.]

zwaaischerpsel: L 211, 292a; *zwejsxerəpsəl* L 289; *zwejšē.rəpsəl* Q 95; **zwaaiestelsel:** *zwēastelsəl* P 56; **zwaaiwerk:** *zwejwerək* Q 75; **zwaaikerf:** *zwēkerəf* P 57; de volgende term duidt de zwaaiende ribben van een zwaaischerpsel aan: **zwongkerven:** *šwōnkkervā* Q 204a.

DRAAD

(Jan 213; Coe 184; Grof 219)

[De buigrichting van de kerven in een molensteen bij een zwaaipandscherpsel of een zwaaischerpsel.]

draad: *drūat* P 184; *drōt* Q 240; *drō.t* Q 88, 95, 162, 180, 188; *drō.t* Q 162, 181, 240, 241; **linkse**

draad: *lējksə drō.t* L 368; **links scherpstel:** *lē.ηks šē.rəpsəl* Q 95; **rechtse draad:** *rēxsə drō.t* L 368; **rechtse:** *rēxsə* Q 88.

GATENSCHERPSEL

(N O, 18h; N O, 18i)

[Scherpselsysteem waarbij op verschillende plaatsen gaten in het maalvlak zijn gemaakt waardoor het graan gemakkelijker tussen de stenen kan komen.]

gatenscherpsel: L 211, 292a; *gātəšerpsəl* L 318, 321; *gātəsxerpsəl* L 289; **gatscherpsel:** *gātšerpsəl* L 330; **gatensysteem:** L 318, 321.

TREKGATEN

(N O, 18i; Vds 194)

[De gaten in de oppervlakte van de molensteen die dienen om het graan beter te laten grijpen. Het woordtype **kropgatter** (L 211) is een verwijzing naar het feit dat de trekaten met name in de krop, het binnenste gedeelte van de steen rondom het kropgat, worden aangebracht.]

trekaten: L 292a; *trek-gātā* L 164; *trek-* L 289; *trek-gōātā* P 50; **trekgatter:** *trek-gatər* L 164; **zweiggatter:** *zwejx-gatər* L 265; **slindgaten:** *slēj-gatā* L 316; *šlējgātā* L 432; **kropgatter:** *krop-gatər* L 211.

RIB

(N O, 18j; Vds 194)

[Elk van de hoogliggende delen van het scherpstel.]

kerf: L 292a, 430, 432, Q 112; *kerəf* K 353, L 164, 289, Q 20; *kerəf* L 211, 318, 321, Q 204a; *kēraf* L 265; **breekvlak:** *brēk-vlāk* Q 99*; **bovenste vlak:** *bōvastā vlak* P 51; **maalbalk:** *mālbālāk* L 330 (mv. *-bēlāk*); **snijbalk:** *snejbālāk* L 289 (mv. *-bēlāk*).

SCHERPHAMER, BIL

(N O, 33a; N O, 33b; N D, 10; A 42A, 34; Sche 62; Vds 217; Vds 218; Jan 214; Coe 188; Grof 207; monogr.)

[De houweelvormige hamer waarmee de groeven van een molensteen gescherpt worden. Zie ook afb. 90.]

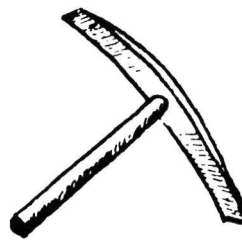

Afb. 90. scherphamer

II.3

De vragen N O, 33a, A 42A, 34 en N D, 10 en het materiaal uit Sche 62, Vds 217, Jan 214, Coe 188 en Grof 207 leverden algemene benamingen op voor de scherphamer. Vraag N O, 33b en het materiaal uit Vds 218 betroffen speciale scherphamers. Dit lemma bestaat dan ook uit twee delen: a) een algemeen gedeelte en b) een specifiek gedeelte.

Met de **pikbil** of **puntbil** worden, als de steen wat rijk is, de hogere gedeelten weggekapt. Deze hamer heeft een vierkantige kop met gleufjes en is bijzonder geschikt voor dit werk (Vanderspikken, pag. 43). De **kneushamer** (L 318, L 321) werd gebruikt om de kerf oneffen te maken. Volgens de invuller uit L 265 zaten er op het blad van deze hamer puntjes. In L 289 kende men stalen en ijzeren scherphamers.]

A. de volgende termen zijn benamingen voor de scherphamer in het algemeen: **bil**: L 163, 165, 213, 267, 292, 313, 328, 381b, 425, 432a, Q 22, 36, 39; **bel** K 278, L 209, 211, 265, 265c, 286, 288, 288a, 289, 291, 292a, 300, 318, 318a, 319, 320a, 321a, 324, 325, 326, 327, 330, 332, 360, 361, 362, 368, 369, 370, 371, 372, 372a, 374, 377, 378, 386, 415, 417, 420, 421, 0426, 430, 432, P 50, 51, 53, 55, 56, 57, 58, 119, 177a, 184, 187, 195, Q 9, 11, 14, 19, 19a, 20, 33, 71, 72, 74, 75, 77, 78, 79a, 83, 88, 95, 101, 111, 112, 117a, 160a, 162, 180, 181, 198, 240; **be.l** L 385; **bē.l** K 353, P 46 (ouder dan *schcrphamer*); **bē.l** L 318; **bi.l** L 313, Q 193; **bil** L 355; **bøl** L 355; het is niet duidelijk of de volgende varianten het type *bil* dan wel het type *bijl* vertegenwoordigen: **bē.lan** (mv.) K 357; **bē.la** (mv.) P 51; **bī.la** (mv.) Q 198; **steenbil**: **stianbel** L 265; **stejn**– L 321; **schcrpbil**: **sxerap-bil** L 159a; **molenbil**: [**molen**] **bel** L 265, 318, 320c, 321, 372; **–bil** L 316; **platbil**: **plat-bel** Q 77a; **stalen bil**: **stō.la** **bel** P 195; **schcrphamer**: L 164, 192, 214a, 216, 245, 246a, 250, 268, 286, 288, 313, 322, 327, 353, 355, 382, P 46; **sxeraphāmār** L 286; **sxeraphāmār** L 355; **sxerap**– L 289; **šerap**– L 330, 369; **šerap**– L 319; **šerp**– L 295, 318b, 321, 434, Q 39, 204a, 207; **sxerap**– L 316, P 51, 57; **šerp**– L 362, 368, 370, 372, 415, 416, 417, Q 9, 32a; **širp**– L 270, Q 204a; **sxeraphōmār** P 53; **schcrphamel**: **šer.raphā.məl** L 331; **sxeraphāmāl** P 51; **šerap**– L 325; **šerp**– L 332; **šerp**– L 330, 331, 332; **sxeraphōmāl** P 50, 58, 177a; **šerap**– Q 71, 79; **šōrap**– Q 72; **šōrap**– Q 71, 75; **sxōrap**– P 58; **hamel voor te schcrpen**: **hōmāl vør tā šerapā** Q 241; **schcrphameltje**: **šeraphō.məl.kā** Q 241; **bilhamer**: L 210, 216, 245, 246, 268, 288b, 289, 295, 300, 318, 320c, 322, 322a, 326, 332, 375, 0426, 432, P 51, Q 22, 95, 113, 193; **belhā.mār** Q 95; **belhāmār** L 163, 163a, 288, 318b, Q 19, 99*, 207; **belhamār** L 265, Q 211; **bilhamel**: **belhā.məl** L 331; **belhāmāl** L 322; **belhōmāl** P 187; **beitelhamel**: **bejətāl.hōmāl** Q 159; **stalen hamel**: **stō.lā hō.məl** Q 162; **kaphamer**: **kaphāmār** K 278; **kaphamel**: **kaphō.məl** Q 188; **molenhamer**: **mōlāhōmār** Q 240; **molenhamel**:

mjō.lāhō.məl Q 181; **pomphamel**: **pomphō.məl** Q 162; **wafelhamer**: **wafālhōmār** Q 240; **vuisthamel**: **vu.shō.məl** Q 88; **hamer**: **hā.mār** L 362, 371; **hamel**: **hāmāl** L 324; **hō.məl** Q 188, 240; **hōmāl** P 120, 188, Q 71, 74, 75; **hamelbeitel**: **hōmālbejtāl** Q 160; **beitel**: **bē.tāl** Q 88, 240; **bētāl** P 50; **bjē.tāl** Q 180, 181; **bejtāls** (mv.) P 176; **bētāls** (mv.) Q 164; B. de volgende termen zijn benamingen voor diverse speciale scherphamers: **kneushamer**: **knōshāmār** L 265; **knōshāmār** L 292a, 316, 318, 319, 321, 330, P 55; **snijkanthamel**: **snejkant-hāmāl** P 51; **heulhamel**: **hōlhāmāl** P 51; **pikhamer**: **pekhāmār** L 319; **ruwhamer**: **rywhāmār** L 289, 292a; **bodemshamer**: **bojāmshāmār** L 316; **penhamer**: **penhāmār** Q 207; **punthamer**: **pōnt-hāmār** Q 207; **spitse hamer**: **špetsā hāmār** Q 204a; **puntbil**: **pōnt-bel** Q 83; **pynt**– Q 71; **schcrpbil**: **šerap-bel** Q 77a; **spitse bil**: **špetsā bel** Q 20; **pikbil**: **pek-bel** P 56, Q 83; **platte hamer**: **platā hāmār** Q 204a; **platte bil**: **platā bel** Q 20; **hamerbeitel**: **hōmārbētāl** Q 198; **pinbeitel**: **penbētāl** P 50; **beitel**: **bētāl** Q 198; **horeurhamer** (?): L 289.

UITTREKKEN, UITHALEN

(N O, 33j; Vds 225; Jan 215; Jan 216; Coe 189; Grof 208)

[De scherphamer al smedende dunner en breder maken. Daarbij worden eerst de beide slagzijden van de hamer uitgerekt met staal dat van het middenstuk wordt gehaald.]

uittrekken: **ū.ttrēkā** L 321a, 372, Q 88, 95, 188; **ūt**– L 330, 374, 432, Q 112; **ū.t**– L 370; **ōwt**– Q 180; **uithalen**: L 164; **ythālā** L 211; **ūt**– L 289; **ōtj**– L 265; **uitholen**: **ūthōlā** L 292a; **ōwthō.lā** Q 181, 240, 241; **uitt Kloppen**: **ōatkloppā** P 50, 51; **ōat**– P 195; **uittkappen**: **ū.tkapā** L 362; **uittslaan**: **ūtslōn** L 316; **uittsmeden**: **ū.tsmē.jā** L 372; **ōwtismē.jā** Q 162; **ōatsmēā** P 56, 57; **awt**– Q 77, 77a; **ū.tsmē.jā**– Q 188; **ōatsmējā** P 187, 188, 195, Q 78, 159; **bij-smeden**: **bēasmēā** P 57; **aansmeden**: **ānsmēān** P 58; **langer maken**: **lānār mā.kā** Q 95; **dunner maken**: **dōnār mā.kā** P 56; **zetten**: **zētā** Q 240; **plat houwen**: **plat hōwā** P 184; **uithouwen**: **ōathōān** P 58, Q 71; **schcrp Kloppen**: **šerap kloppā** Q 77, 83.

SCHERPEN, SCHERP MAKEN

(N O, 33j; Vds 225; Jan 216; Coe 190; Grof 209)

[De scherphamer scherp maken.]

schcrpen: **sxerapā** Q 240; **sxerapā** P 187, Q 159, 160, 164; **šerapā** Q 88, 160a, 162, 180, 181, 198; **šē.rapā** Q 88, 95, 162, 188; **uittschcrpen**: **awittšerpā** Q 77; **schcrp maken**: **sxerap mā.kā** P 55; **šerp** ~ L 417; **sxerap mōkā** P 58, 119, 120, 176, 177a, 187, 188, 195, Q 78; **šerap** ~ Q 77, 77a, 83; **skerap** ~ P 184; **uittslijpen**: **ōwtislejppā** Q 83; **afslippen**: **āfslēppā** P 56; **slijpen**: **sli.pā** Q 88, 95, 240, 241; **slipā** L 370, 372; **slajpā** Q 162; **beleggen**: **bālegā** P 51.

HARD ZETTEN

(N O, 33j; Vds 226; Jan 217; Coe 191; Grof 210)
[Het harden (verstalen) van de uitgesmede scherphamer.]

hard zetten: K 357; *het* >zetā P 51; *hert* >zetā Q 240; *hāt* >zetā P 55, 57; *hōt* >zetā P 50, 58, 119, 120, 176, 177a, 187, 188, 195, Q 78, 160, 160a, 164; *hō.t* >zetā Q 181, 240, 241; **hel zetten:** *hē.l* zetā L 361, 362, 368, 415, 417; *hē.l* ~ Q 88; *hēl* ~ L 319; *hel* zetā(n) P 57, Q 71, 77; **scherp zetten:** *šerap* >zetān P 56; **zetten:** zetā P 56; zetā K 353; **hel maken:** *hē.l mō.kā* Q 88, 188; **hard maken:** *het mākā* P 51; *hō.t mō.kā* Q 162, 180, 181; *hōt mō.kā* P 184; **uitharen:** *ūthārā* L 318, 321; **harden:** Q 95; *hardā* L 265, 316; *hōdā* P 58; *hērdā* L 416, Q 99*; *hetā* K 353; **haren:** *hārā* L 321a, 368, 415, Q 20; *hērā* L 321a, 361, 362, 368, 370, 372, 372a, 415, 430; **aarden:** *jādā* P 57.

KWAK

(Coe 191 add.; Grof 211)

[Gezegd van een scherphamer die niet goed hard gezet is. De hamer buigt bij het gebruik dan snel om.]

kwak: *kwak* P 120, 176, 184, 187, 195, Q 240, 241; **mals:** *mals* P 188, 195, Q 78; **zoet:** *zjt* P 177a, Q 160a, 164, 240.

HANDLEER

(Coe 192 add.)

[Stuk leer dat men aan de steel van de scherphamer vastmaakte, zodat het de wegspringende stukjes steen van de hand weghield.]

handleer: *hā.nīlē.r* Q 88.

SCHERPZAK

(N O, 33c)

[De met kaf, zemelen etc. gevulde zak of het kussen waarop men bij het scherpen geknield zit.]

scherpzak: L 164, 289, 432; **scherpkussen:** L 211; *sxerāpkōsā* K 353; *sxerāpkōsā* L 289; *šerap*– L 265, 292a, 318, 321; *širap*– Q 204a; **bilkussen:** *belkōsā* Q 99*; **steenkussen:** *stējnkōsā* L 374; **kniekussen:** *knikō.sā* L 330; *knajkōsā* P 51; *knajkōsān* K 357; **boekweitse klijkussen:** *bogāsā klejkōsā* L 316; **kussen:** *kōsā* P 51; *kōsā* Q 112.

SCHERPLAMP

(N O, 33d)

[De speciale lamp die bij het scherpen gebruikt wordt als verlichting.

In L 318 en L 321 gebruikte men vroeger een petroleumlamp die aan de achterkant voorzien was van een spiegeltje.]

scherplamp: L 164, 211, 289; *šerāplamp* L 265, 292a, 318, 321; *šerap*– L 330, 374, 430; *širap*– Q 204a; **molenlamp:** *mōlālamp* K 357, P 51; **looplamp:** *lōwplamp* Q 20; **petrollamp:** *pātrōllamp* L 316, Q 112; **petrolslamp:** *pātrōlslamp* L 330; **snotlampje:** *snōtlempkā* L 289, 292a; **snotneus:** *šnōtnōs* L 432; **snotnaas:** *snōtnās* L 289; **stallucht:** *štāllyx* Q 198; **lanteerne:** *lantērā* Q 99*.

SCHERPBRIL

(Jan 218; Coe 192; Grof 212)

[Bril waarmee de molenaar tijdens het scherpen zijn ogen beschermt tegen wegspringende stukjes steen. De bril werd vaak door de molenaar zelf gemaakt uit vensterglas of doorzichtig plastic.]

scherpbril: *šē.rāp.brē.l* Q 95, 180; *šerp.brē.l* L 321a, 368, 372a; **steenkappersbril:** *stējnkāpārs.brē.l* P 184; **kapbril:** *kāp.brē.l* Q 88, 188; **steenbril:** *stē.nbrē.l* Q 240, 241; **slijpersbril:** *slājārs.brē.l* Q 162; **stubbil:** *stōp.brē.l* Q 88; **bril:** *brē.l* P 119, 120, 176, 177a, 187, 188, 195, Q 77, 78, 159, 160, 160a, 162, 164, 181, 240.

SCHERPZAND

(N O, 33e; Jan 206 add.)

[Het stof dat door het scherpen ontstaat.]

scherpzand: L 211; *sxerāp>zānt* K 353; *šerap>zanjt* L 318 (iets grover dan *molenstof*), 321 (id.); **scherpstof:** *sxerāpstōf* L 289; *šerāpstōf* Q 20; **molenstof:** *mōlāstōf* L 318, 321; **bilstof:** *belštōf* L 330; **steenstof:** *stējnstōf* L 316; **scherpsel:** L 164, 289; *sxerāpsāl* P 51; *šerāpsāl* L 292a, 319, Q 99*; *še.r(ā)psāl* L 362 (kleine stukjes steen); *šerāpsāl* L 374, 430; *širāpsāl* Q 204a; **uitslag:** *ōtjislax* L 265.

SCHERPHAMERREK

(N O, 33f)

[Het rek waarin de scherphamers worden opgehangen.]

billenrek: L 211; *belārek* L 318, 321, 330, 374; **bilrek:** *belrek* L 289; **hamerrek:** L 164; *hāmārek* L 316; **rek:** *rēk* L 265; *rēk* Q 204a.

EEN OPLAAG AANBRENGEN

(N O, 34p)

[Een afgesleten steen nieuw maken door er een kunststeenlaag op te gieten.]

(een) **steenlaag aanbrengen:** *stējnlōx ānbrenā* Q 99*; **een oplaag maken:** L 211; **een nieuwe kunstlaag opleggen:** K 357; **een kunstlaag opleggen:** *ān kōnstlōx legān* P 51; (een) **kunstlaag opleggen:** *kōnstlōx< oplegā* L 289; (een) **laag opleggen:** *lōx< ople.gā* L 318, 321; **opleggen:** L 164; *oplegā* L 430; (een) **oplaag leggen:** L 292a; *oplāx legā* L 289; **een oplaag derop leggen:** *ān oplōx dārop legā* L 265;

II.3

een nieuwe laag leggen: *ən nuw lāx legə* L 316.

UITBALANCEREN, WATERPAS LEGGEN

(N O, 33i; Vds 228; Jan 221; Coe 201; Grof 227) [Het staakijzer na het scherpen van de stenen weer in een loodrechte stand plaatsen en de looper waterpas leggen.]

De woordtypen **uitbalanceren** (P 187), **basculeren** (P 188), **klinken** (P 199), **bijwerken** (P 195) en **op zijn plak leggen** (P 120) zijn specifiek van toepassing op het horizontaal leggen van de looper. Zie ook de toelichting bij de lemmata SPEUREN, SPEURLAT, RECHTZETTEN, RECHTHANGEN en REGELEN.]

rechthangen: *reḫthaḡa* L 319, 330, 374; *rāxt-* L 265; **hangen:** L 164, 211; *haḡa* L 289, 292a, 318, 321, 360, 362, 432, P 57, Q 71, 74; **waterpas leggen:** *wātarpas leḡa* L 361, 368, 370, 416; *wōtarpas leḡa* Q 162, 180, 240; *wō.tarpas* ~ Q 88, 188; *wetarpās* ~ Q 79a; *wetarpas* ~ Q 162; **waterpas zetten:** *wō.tarpas -zəṭa* Q 181; *wətarpas* ~ Q 77a; **waterpassen:** *wā.tarpasə* Q 95; *wō.tarpasə* Q 188; *wōtarpasə* Q 240, 241; *wetarpāsə* Q 75; **pas leggen:** *pas leḡa* P 51, 56; *pās* ~ P 55; **recht leggen:** K 357, P 51; *rext leḡa* L 372; **goed leggen:** *gowt leḡa* L 430; **richten:** *rexta* Q 20; **evenwicht geven:** *ḡəwəxt -ḡəvə* L 372; **uitbalanceren:** *ḡatbalansēra* Q 57; *ḡatbalansēra* P 187; **balanceren:** *balansēra* L 316; **basculeren:** *baskalēra* P 188; **klinken:** *klenḡa* P 119; **bijwerken:** *bəwəṛəkə* P 195; **op zijn plak leggen:** *ḡp -zan plak leḡa* P 120.

RECHTZETTEN, RECHTHANGEN

(Coe 198; Grof 223)

[Bij het dichtleggen van de molen met behulp van de speurlat het staakijzer in een loodrechte stand plaatsen.]

recht hangen: *reḫthaḡa* P 119, 120, 188; **recht zetten:** *rex zəṭa* Q 240; *rē.x* ~ Q 88, 95, 188; **recht leggen:** *rēx leḡa* P 176, 195, Q 159; **ten goede leggen:** *tə guj leḡa* P 187; **plat leggen:** *plat leḡa* P 177a, Q 164; **terugwerken:** *təṛəwəṛəkə* Q 162, 240, 241; **herleggen:** *herleḡa* Q 88; **bijstellen:** *biste.lə* Q 95; **herschuiwen:** *heršəwvə* Q 180.

SPEUREN

(Vds 229; Jan 226; Coe 197; Grof 225; N O, 33i)

[Met behulp van de speurlat controleren of het staakijzer een loodrechte stand vertoont. Daartoe wordt in de gleuf van de kop van het staakijzer een lat geplaatst. Wanneer de molen vervolgens voorzichtig wordt rondgedraaid, zal de lat, indien het staakijzer scheef staat, aan één zijde de ligger raken. Zie ook de toelichting bij het lemma SPEURLAT. Alle opgaven in dit lemma betreffen watermolens.]

sporen: *spōra* Q 83; *spūa.ra* L 372; *spj.ra* L 415;

nasporen: *nōspō.ra* Q 181; **speuren:** *spō.ra* Q 240, 241; *spōra* P 50, 51, 57, 58, 177a, 195; *spōra* P 119, 188, Q 77, 159; *spō.ra* Q 88, 95; *spōra* Q 99*; *spjōra* Q 79a; *spēra* P 57, Q 78, 83; *spī.ra* L 362, 368, 415, 417; **opspeuren:** *opspī.ra* L 415; **in het spoor zetten:** *en t spjūr zəṭa* L 415; **in het spoor houden:** *en t spjūr hawə* L 361; **keuren:** *kōra* Q 240; **controleren:** *kōntarlē.ra* Q 162; **nakijken:** *nō.kikə* Q 188; *nō-* Q 162; **onder de rij zetten:** *ōndər də rej zəṭa* P 120; **paren:** *pōra* Q 83; **sporen maken:** *spō.ra mō.kə* Q 180.

SPEURLAT

(Vds 230; Jan 222; Coe 195; Grof 224; N O, 33i add.; N D, 33 add.)

[Metalen of houten rij of lat met aan het uiteinde een kepernagel of veer die in watermolens na het scherpen van de stenen in de gleuf van de kop van het staakijzer wordt geplaatst om te controleren of het staakijzer een rechte stand vertoont.]

spoorlat: *spōarlat* Q 83; **speursteek:** *spō.rstek* Q 88; *spōr-* P 51, 195; *spōar-* P 119; *spjōrstek* Q 77a; *spēarstek* P 56, Q 83; *spīa.r-* L 417; **speurlat:** *spō.rlat* Q 241; *spōr-* P 50, 51, 56, 57; *spēar-* P 57, Q 78; **speurder:** *spōardər* P 188; **plank voor te speuren:** *plāḡk vōr tə spōra* P 58; **gek:** *gek* Q 71, 72, 95, 99*; **sergeant:** *sərzānt* Q 74; **kompass:** *kompā.s* Q 162; **regelaar:** *rejḡalēr* P 184; **passerlat:** *pēstərlat* Q 75; **plank met gat:** *plā.ḡk mēt -ḡā.t* Q 95; **stek met kepernagel:** *stek mēt kēpərnḡ.gəl* Q 162; **latje met pluim:** *le.tšə mēt plowm* Q 240; **stuk badding:** *stək badəḡ* L 368; **hout:** *hōj.t* L 368; *ōt* P 176; **plankje:** *plē.ḡkskə* L 361; *plēḡkskə* P 177a; **plank:** *plāḡk* P 55, Q 78; **lat:** *lat* L 368, P 120, 187, 188, Q 77, 159; **rij:** *rej* P 50, Q 77, 79a, 180, 181, 188; *raj* Q 83; **stek:** *stek* P 184, 195, Q 74; **ril:** *ril* Q 204a; het volgende woordtype betreft een waterpas waarmee de loodrechte stand van het staakijzer wordt gecontroleerd: **waterpas:** *wō.tarpas* Q 88; *wōtarpās* Q 240.

SCHUREN

(Vds 231; Jan 223; Coe 195; Grof 226)

[Gezegd van de speurlat wanneer hij de ligger raakt tijdens het speuren. Zie ook de toelichting bij de lemmata SPEURLAT en SPEUREN.]

schuren: *sxuəra* P 120, 187; *šuəra* Q 71, 77, 77a; *sxūra* P 55, 58; *šū.ra* Q 162, 180, 181, 240; *šō.ra* Q 95, 188; *šōra* L 362; **scheren:** *sxēra* P 51; *xēra* Q 74; **slepen:** *slēpa* Q 71; **kretsen:** *kretsə* P 188; **schrompen:** *šrō.mpə* Q 88, 188; *sxrumpə* Q 164; **pakken:** *pakə* P 176, Q 77a, 79a, 83; **dragen:** *drōḡa* P 188; **raken:** *rā.kə* Q 95; *rākə* L 361, 368, 372a, 415, 417; *rō.kə* Q 162, 241; *rōkə* P 50, 119, 177a, 184, 195, Q 78, 159.

REGELLEN

(Vds 232; Vds 233; Jan 224; Jan 225; Coe 199; Coe 200; Grof 228)

[De schroeven aan de pan van het staakijzer lossen of vaster draaien, of, in molens met een houten steenlicht, de vonderbalk met behulp van spieën in de goede positie brengen waardoor de looper waterpas boven de ligger wordt geplaatst. Alle opgaven in dit lemma betreffen watermolens.]

regelen: *rejgalā* P 120, 188, 195, Q 77; de volgende termen betreffen het losdraaien van de regelschroeven of het lossen slaan van de spieën: **losdraaien:** *lōs-dreġā* L 361; *lōs-drġ.ā* Q 162; *lōs-drġā* Q 75, 83; **loskloppen:** *losklopā* P 57; **losmaken:** *lōsmā.kā* Q 95; **los doen:** *lōs-dōn* Q 164; **lossen:** *lōsā* P 195; **losser doen:** *lōsar dōn* P 184; **omhoogdraaien:** *ōmhōwx-dreā* P 119; **slinks draaien:** *slejnks dreā* P 177a; **loslaten:** *lōslō.tā* Q 181; **(de molen) zakken laten:** *zakā lō.tā* Q 95; de volgende termen betreffen het vastdraaien van de regelschroeven of het vaster slaan van de spieën: **aandraaien:** *ōndreā* P 184, 195; **omlaagdraaien:** *ōmleġx-dreā* P 119; **bijdraaien:** *bġadreā* Q 164; **rechts draaien:** *rġxs dreā* P 177a; **spieën/spijen:** *spijā* L 372; **bijspieën/-spijen:** *bī.spijā* L 416; **schroeven:** *šrūvā* L 368; **bij Schroeven:** *bī.šryvā* L 417; **bajšru.vā Q 162; **bisrōwvā Q 95; **bijvullen:** *bajvōlā* Q 180; **herjagen:** *herjōgā* P 56; het volgende woordtype gaat terug op het Franse *caler*: **aancaleren:** *ōānkalēārā* P 56; **schroeven:** *šruvā* Q 77a; **bijdraaien:** *bġadrġā* Q 75; *bġ-* Q 83; **aandraaien:** *ōāndrġā* Q 77; **schroeven regelen:** *šruvā rġgalā* P 55, Q 71; **spijen:** *speġān* Q 71; **bijspijen:** *bġaspeġā* P 57; **bijkloppen:** *bġāklopā* P 57.****

WATERPAS

(Grof 229)

[Horizontaal, gezegd van de looper van een koppel molenstenen.]

waterpas: *wetārpas* P 176, 177a; *wetārpas* P 119, 184, 188, 195, Q 78, 160a; *wetārpās* P 120, 187; *wō.tārpas* Q 77; **plat:** *plāt* P 184, 187, 195; **in evenwicht:** *ēn ejvāwix* P 187; **krek:** *kreġ* Q 164.

BALANCEERGATEN

(Vds 236; Jan 227; Coe 202; Grof 231)

[Bij een maalgang met balanceerwerk de drie of vier gaten in de looper waar men lood of zand (Q 164) kan bijvullen om de steen in evenwicht te brengen. Alle opgaven in dit lemma betreffen watermolens.]

loodgater: *luāt-gōātār* P 176; **loodkoter:** *lōwtkutār* P 187; *lōwtkōtār* P 188; **loodkoters:** *luātkutārs* P 177a; *lōwtkōtārs* P 187; **loodkootjes:** *lōwtkōtjās* P 184, 195; **kootjes met lood:** *kū.tās mġt lōwt* Q 162; **loodloker:** *lū.tlō.kār* Q 188; **loker voor lood:**

lō.kār vōr lū.t Q 88; **loodbakjes:** *lōwt-bġkskas* P 195, Q 78; **zandkotter:** *zāntkutār* Q 164; **kotjes voor evenwicht:** *kutās vōr ē.vāwext* Q 240; **balanceergaten:** *balānsġ.rgā.t* (enk.) L 368 (alleen aanwezig bij balanceerwerk); **koter:** *kū.tār* Q 162; *kuātār* P 50 (4 stuks), 51 (id.), 57 (id.), Q 77a (3 stuks); **kootjes:** *kū.tās* Q 241; **loker:** *lō.kār* Q 88, 95; **gaatjes:** *gōtās* Q 240.

DICHTLEGGEN

(N O, 33h; Vds 227; Jan 220; Coe 194; Grof 230; N O, 34q)

[De molenstenen na afloop van het scherpen weer op elkaar plaatsen. Daartoe maakt men gebruik van de steenkraan of de steenreep en het groot rad.]

De woordtypen veronderstellen doorgaans *de stenen* als object, ook als dat niet werd opgegeven. Toch kunnen ze soms - absoluut gebruikt - op de handeling zonder meer slaan.]

toeleggen: K 357; *tulġgā* Q 204a; *tulġgā* L 292a, 318, 321, 321a, 362, 371, 372, 372a, Q 240; *tā-* L 362, 368, 370; *ty-* L 361, 362, 368, 415, 416, 417; *tuw-* L 211; *tā-* P 176; *taw-* Q 77; *tōw-* L 289, P 50, Q 71, 79a, 88, 95, 162, 180, 241; *tōw-* P 119, 120, 177a, 184, 187, 188, 195, Q 78, 164; *tōwġgā* P 57, Q 72, 74, 75; *taw-* P 51; *tulġqā* L 430, 432; *tuw-* L 374; *tuleqā* L 319, Q 99*; *tuleqā* L 330; *tulġgā* K 353; **dichtleggen:** L 164, 432; *dextġgā* L 289; *dġxt-* L 265; *dixtlġgā* L 316; **toedoen:** *tōwduān* P 55, Q 71; **toemaken:** *tōwmō.kā* Q 240; **toezetten:** *tōwzġtā* Q 160; **ineenzetten:** *enġnzġtān* Q 71; *enġ.nzġtā* L 417; **opeenzetten:** *opinzġtā* P 56; **opeenleggen:** *opġjnġgā* Q 159, 160a; **terugleggen:** *tārōxġgā* Q 188; **opleggen:** *opġlġgā* Q 20; *opġlġgā* Q 204a; **op zijn plaats zetten:** *op-zān plō.ts-zġtā* Q 188; **toedekken:** *tōwdġkā* Q 181; **neerlaten:** *nġrlōtā* Q 112.

AANKLEDEN

(N O, 33h)

[De steenkuij met toebehoren na het scherpen en dichtleggen weer om de molenstenen plaatsen.]

aankleden: *ōnklġjā* K 353.

IN HET GEMAAL BRENGEN

(N O, 34q)

[Een molensteen na het scherpen weer in bedrijf brengen; ook: een nieuwe steen in bedrijf brengen.]

in het gemaal brengen: *en āt-gāmāl breġā* L 292a; **aan de maal brengen:** *ān dā māl breġā* Q 99*; **aan het draaien brengen:** *ān āt-drġjā breġā* L 316; **aanzetten:** *ānzġtā* L 330.

II.3

Malen

DRAAIEN

(N O, 13e)

[Het gewone draaien en werken van de molen.]
draaien: K 357, P 51; *drōwan* K 353; *drejā* L 164, 289, 292a; *drejā* L 318, 321, 330, 374, Q 112; *drējā* L 265, 316; *drēā* L 430.

KRUIPEN

(N O, 13f)

[Het langzaam lopen van de molen.]

kruipen: L 432; *krypā* L 164, 265; *krūpā* L 211, 289, 292a, 316, 318, 321, 330, 374, 430; *krōwəpā* K 353; **stil draaien:** *stel drēn* P 51; **zemelen:** K 357; *zēmala* P 51.

MALEN

(N O, 36a; JG 1a; Vds 4; Jan 8; Coe 8; Grof 17; monogr.)

[Graan fijnmaken met behulp van een molen. Zie ook de toelichting bij het lemma BREKEN, SNIJDEN.

Het woordtype **malen** heeft in P 53, P 58, Q 77a en Q 83 naast de bovengenoemde algemene betekenis ook de specifieke betekenis „de bewerking die de graankorrel ondergaat op het *maalvlak* van de molensteen”. Vanderspickken (pag. 61) merkt daarover op: „Als het graan tussen de maalstenen komt, wordt het eerst in het midden van de steen gebroken of gesneden en meer naar de buitenkant toe gewreven of gemalen.”]

malen: K 357; *mā.lā* L 316, 321a, 360, 361, 362, 368, 370, 371, 372, 372a, 415, 416, 417, 418, Q 95; *māla* L 164, 211, 265, 289, 318, 318b, 319, 321, 330, 374, 382, 430, 432, Q 20, 99*, 112, 201, 204a; *mō.lā* L 414, Q 1, 2a, 3, 5, 71, 72, 82, 83, 88, 95, 162, 180, 181, 188, 240; *mōlā* K 353, P 51, 176, Q 198, 284; *mō(ə)lā* P 50, 51, 53, 55, 56, 57, 58, Q 71, 72, 74, 75, 77, 77a, 79a, 83; *mōāla* Q 241; *mōala* P 119, 120, 177a, 184, 187, 188, 195, Q 77, 78, 159, 160, 160a, 164; de volgende woordtypen zijn specifiek van toepassing op de bewerking die de graankorrel ondergaat op de *snijkant* van de molensteen: **pletten:** *pletā* Q 74; **wrijven:** *vreāva* P 50, 57; *vreāra* Q 77a; **walsen:** *walsā* Q 75.

BREKEN, SNIJDEN

(N O, 36c; Vds 189)

[De bewerking die de graankorrel ondergaat op het snijvlak van de molensteen. Zie ook het lemma BREKEN, PLETTEN. Het betreft daar het grof malen van haver met behulp van de *haverpletter*.]

breken: K 357, L 164, P 51; *brēkā* K 353; *brēkā* L 211, 265, 289, 292a, 318, 319, 321, 330, Q 20;

brēkā P 57, 58; *brēkā* Q 77a, 83; **kroken:** *krōkā* P 50, Q 77a; **kappen:** *kapā* P 50, 51; **hakkelen:** *hakāla* Q 77a; **brokkelen:** *brōkālā* P 51; **snijden:** *sneā* P 57, Q 75; **pletten:** *pletā* L 289; **schroten:** L 211; *šrōtā* Q 112, 204a; **kapot houwen:** *kapōt hōān* Q 83; **kapot zagen:** *kapōt-zēāgā* Q 74; **openpellen:** *ōpāpēlā* P 57; **grof malen:** *grōfmāla* L 316, 319, Q 99*; *grōf* ~ L 430; *gruāf mōlā* Q 198; **scherp malen:** K 357, P 51.

VERSNIJDEN

(N O, 36b)

[Slecht meel bij beetjes door het graan malen.]

versnijden: *vārsnejā* L 211; **overmalen:** Q 112; *ōvārmāla* L 292a, 318, 321, 374, Q 99*; *ōvār*– Q 204a; *ōvār*– L 265; *uāvār*– L 289; **doordraaien:** *durdrejā* L 289; **doorslaan:** *dōrslān* L 432; **mengen:** *mēgālā* P 51; **mischen (d.):** *mešā* Q 20; **knoeien:** *knoājā* L 289.

OVERMALEN

(N O, 36d)

[Voor de tweede maal hetzelfde materiaal malen.]

overmalen: K 357; *ōvārmāla* L 289; *ōāvār*– L 211; *ōvār*– L 292a, 316, 318, 321, 330, 374, 430, Q 20, 99*, 112; *ōvār*– L 265; *ōvārmōāla* P 51; **hermalen:** *hermōlā* P 51; **namalen:** *nōmōlā* Q 198; **fijnmalen:** *finmāla* Q 204a.

SCHEIDEN

(N O, 36g)

[Tijdens het malen overgaan op ander graan.]

scheiden: *sxejā* L 164, 211, 289, 316; *šejā* L 265, 292a, 318, 321, 330, 374, Q 112; **afscheid:** *ōššejā* L 432; **omzetten:** *ōmzētā* Q 99*; **uitkeuren:** *utkūrā* L 289.

DOORMALEN

(N O, 36f)

[Alles wat er te malen is, afmalen.]

doormalen: *dōrmāla* L 316, 319, 330, 430, Q 99*; *duār*– L 289; *dōr*– L 211; *dōrmōlā* P 51; *dōr*– K 353; **afmalen:** K 357; *āfmāla* L 318, 321, 374, Q 204a; *af-mōāla* P 51; **opmalen:** *ōpmāla* L 318, 321; **doordraaien:** *dōrdrejā* L 374; *dōrdrejā* L 292a; **alles doordraaien:** *alās-dōrdrēā* Q 20; **bijwerken:** *bejwērākā* L 265.

AANMALEN

(N O, 36h; Vds 163; Jan 263; Coe 203; N O, 34g; monogr.)

[Met een nieuwe of pas gescherpte molensteen beginnen te malen.]

In P 51 bracht men daarbij een hoeveelheid ze-

melen als eerste „maalgoed” tussen de stenen. Men noemde dit: **een beetje zemelen tussenbrengen** (*a betskā zēmāla tōsabreṅa*). Zie ook het lemma IN HET GEMAAL BRENGEN.]

aanmalen: L 164, 292a; *ā.nmā.lā* Q 95; *ā.nmā.lā* L 321a, 361, 368, 370, 415, 416; *ān-* L 287, 288, 288a, 288b, 289, 289*, 289a, 289b, 318, 318a, 318d, 318e, 321, 330, 374, Q 99*; *an-* L 211, 265; *ā.nmō.lā* Q 88; *ō.n-* Q 162, 180, 188; *ōnmō.lā* P 51; *ōn-* K 353; *ōanmō.lā* Q 71; **inmalen**: *inmā.lā* L 211; *emā.lā* L 430, Q 204a; **proberen**: *probē.ra* Q 240; *probē.ra* Q 95, 240, 241; **proefdraaien**: *prō.f.drē.jā* Q 88; **aan de gang malen**: *ān a gaṅ mā.lā* L 415; **aan de gang zetten**: *ān a gaṅ zētā* L 371; **aanzetten**: *ōanzētā* Q 77a; **de molen voeren**: *dā miā.lā vō.ra* L 362.

VERMALEN

(N O, 36i)

[Meel verliezen tijdens het maalproces.]

vermalen: L 292a; *vārmā.lā* L 318, 321, 330; *vārmō.lā* K 353; **zich vermalen**: *zex vārmā.lā* L 319; **inmalen**: *enmā.lā* L 265; **bet verlies malen**: *be vārlēs mō.lā* P 51; **verstuiven**: L 164; *vārstyvā* L 211; de volgende opgave heeft waarschijnlijk *het meel* als onderwerp: **achterblijven**: *axtārbli.vā* L 289.

MAALVERLIJES

(N O, 36i)

[Het verliezen van meel tijdens het maalproces.]

maalverlies: Q 204a; *mālvārlēs* L 289; *mālvārlīs* Q 20; **verlies**: *vārlīs* L 430; **onderwicht**: *ōndārwex* Q 99*; *ōṅārwxet* L 432.

LOS DRAAIEN

(N O, 13h)

[De molen laten draaien zonder dat de stenen werken.

Met betrekking tot het woordtype **voor de prins draaien** (L 265) merkt Wiessner (pag. 94) op: „Deze uitdrukking schijnt afkomstig te zijn uit de tijd van de vele belegeringen en uithongeringen van steden. Men liet dan de molen zonder de stenen draaien, daarmee de schijn ophoudend nog eten genoeg te hebben.”]

los lopen: L 432; *lōs lupā* P 51; *lōs lōwpā* L 289, 292a, 318, 321, 430; **los draaien**: K 357, P 51; *lōs<* *drē.jā* L 289, Q 112; *lōs<* *drē.jā* L 316; **leeg lopen**: *lēx lōpā* L 164; **voor de koning draaien**: *vōr dā kōnēṅ drē.jā* L 289; *vōr dā kōnēṅ drē.jā* L 374; **voor de koningin draaien**: *vōr dā kōnēṅ drē.jā* L 289; **voor de prins draaien**: *vōr dā prens<* *drē.jā* L 265.

LEEGLOPEN

(N O, 34o; Vds 116; Jan 260; Coe 142; Grof 167;

N O, 36e)

[Het over elkaar gaan van de molenstenen zonder graan. De stenen kunnen dan sneller gaan draaien waardoor het gevaar ontstaat dat de molen heet loopt.]

leeglopen: L 164; *lēxlōpā* P 57; *leix-* P 58; *lēx-* Q 198, 204a; *lēā-* Q 77, 77a; *lē.xlōw.pā* L 321a, 371; *lē.x-* L 372, 372a; *lē.xlōwpā* Q 162; *lēx-* L 319; *lēx-* L 292a, 330, 430; *lix-* L 289; *lēxlawpā* L 432; *lēxlōwpā* Q 99*; *lē.xlō.pā* Q 162, 181, 240, 241; *lē.x-* Q 88, 95, 180, 188; *lēxluapā* L 265; *lē.xlōj.pā* L 362, 368, 415; *leixlōwpā* P 119, 187, 195, Q 159; *lēxlypā* Q 240; **leegmalen**: L 211; **droogmalen**: K 357; *drīxmō.lā* P 51; **drooglopen**: *drōxlōwpā* Q 20; **loslopen**: *lōslōj.pā* L 361, 362, 415, 416; *lōslōwpā* L 318, 321; **lager komen**: *lēgār kōwmā* Q 164; **leeg zijn**: *lēax >zen* Q 77; *leix >zen* P 120, 177a, 184, 187, 188, 195, Q 78, 160; de volgende termen worden gebruikt om aan te geven dat de molen leeggelopen is: **(de) molen is af**: *dā miā.lā es<* *āf* L 362, 417; *mjō.lā es<* *ō.f* Q 181; **de molen is leeg**: *dā miā.lā es* *lē.x* L 368; **het kaar is leeg**: *t kār es* *lē.x* L 417; **het koren is af**: *t kōrā es<* *ā.f* L 362; **(het) graan is af**: *grēan es<* *ōf* Q 160a.

LOPEN GAAN, OP DE LOOP GAAN

(Vds 118; Jan 260; Coe 144; Grof 169)

[Gezegd van de molen wanneer hij steeds sneller gaat draaien als gevolg van het ontbreken van graan tussen de molenstenen. Het gevaar ontstaat dan dat de molen heet loopt. Alle in dit lemma opgenomen opgaven betreffen de watermolen.]

op de loop gaan: *ōp<* *dā lō.p >gō.n* Q 88; **lopen gaan**: *lōwpā gōn* P 187; *lupā gōan* P 58; **de molen is op de loop**: *dā mō.lā es<* *ōp a lōj.p* L 370; **de stenen beginnen te lopen**: *dā stej.n bāgenā tā lōj.pā* L 368.

HEET LOPEN

(N O, 36e; Vds 117; Jan 262; Coe 144; Grof 169)

[Het heet lopen van de molen als gevolg van het feit dat zich bijvoorbeeld tijdens het malen geen graan tussen de molenstenen bevindt, de stenen bot zijn of het graan niet droog genoeg is. Zie ook de toelichting bij het lemma LEEGLOPEN.]

heet lopen: *hē.t.lō.pā* Q 240, 241; *hē.t.lō.pā* Q 180, 181; *hē.t.lō.pā* Q 88, 95, 188; *hejt* ~ Q 95, 162; *hejt lōwpā* Q 162; *hejt lōj.pā* L 368, 417; *hēt lōpā* Q 240; *hejt luapā* P 177a; *hejt lōwpā* P 119, 120, 184, 187, 188, 195, Q 78, 159, 160, 160a; **warm lopen**: *weram luapā* P 176; *weram lōj.pā* L 416; **verbranden**: *vārbranā* L 316; *vārbjā.nā* Q 164; *vārbrenā* Q 20; **gloeïend malen**: *gluṅant mā.lā* L 265; **snerken**: *snērakā* L 368; **dol draaien**: *dō.l drē.jā* Q 188; **bot lopen**: *bot lō.pā* Q 240; **leeg malen**: *leix mō.lā* P 58; **droog draaien**: *drīx drē.jā* P 56; *drī.x drē.jā* L 415; de volgende opgave heeft

II.3

de stenen als onderwerp: **zich afschrompen**: *zex-ā.fšrompə* L 372.

DOODMALEN

(N O, 36e)

[Het meel te fijn malen.]

doodmalen: L 164; *doətmālə* L 211; *doət-* L 289, 432; *duət-* L 318, 321, Q 204a; *dūət-* K 357, L 330; *dūətmōālə* P 51; *duwətmōlā* K 353; **kapotmalen**: L 292a; *kəpōtmālə* L 211, 289, 319; *kāpōt-* Q 99*; **te dik malen**: *tə dek mōlā* P 51.

EEN ZAK OPGIETEN

(Jan 261; Coe 143; Grof 168)

[Een nieuwe zak graan in het kaar gieten om te voorkomen dat de molen *leegloopt*. Met uitzondering van de woordtypen **de molen vullen** (Q 162) en **de molen laden** (Q 240) hoort bij alle opgaven *een zak* als object.]

opschudden: *opšəda* Q 88, 95, 162, 180; *opšəda* L 417; **inschudden**: *ē.nšəda* Q 95; *en-* Q 181; **bij-schudden**: *bi.šəda* Q 188; **omschudden**: *əmsəda* Q 188; **opgieten**: *op-giəta* P 119, 120, Q 164; *op-giəta* P 177a, Q 77, 78; *op-gi.tə* Q 241; *op-giəta* Q 240; **ingieten**: *ejngiəta* P 188; *ejngiəta* P 184, Q 159; *engi.tə* Q 240; **bijgieten**: *bēgiəta* P 176; *bēə-* P 187, 195, Q 160a; *bēəgiəta* P 187; **inkappen**: *ejnkəpə* Q 162; **de molen vullen**: [*de molen*] *vələ* Q 162; **de molen laden**: [*de molen*] *lō.jə* Q 240.

DE GRAANTOEVOER REGELEN

(N O, 36j; Jan 159; N O, 19p)

[De graantoevoer naar de stenen regelen. Daar toe wordt gebruik gemaakt van het schoen dat aan de onderzijde in verticale richting bewogen kan worden. Hoe schuiner het schoen staat, des te meer graan tussen de stenen wordt gebracht. Er zijn verschillende methodes om de stand van het schoen te regelen. De meest verspreide methode is die met de *graanstok*. De *graanstok*, die via een touwtje aan het schoen is bevestigd, kan vastgezet worden in de groeven van de berrie. Wanneer men de *graanstok* achterruit zet, dan trekt het koord het schoen omhoog, zodat er minder graan gegeven wordt. De *graanstok* vooruit zetten betekent dat er meer graan naar de stenen wordt gevoerd.

In verschillende molens kent men de *graanstok* niet meer. Het koord is verbonden met een tandwiel tje met rem dat onder in de molen is geplaatst. Met behulp van dit tandwiel tje kan de molenaar het schoen in een willekeurige positie plaatsen. Op enkele plaatsen hanteert men een eenvoudiger systeem. Het koord dat het schoen doet bewegen, is vervangen door een ketting of een leren riempje met gaatjes; op het kuipdeksel is een spijker aangebracht waarin het riempje in

een willekeurige stand kan worden vastgezet.

De graantoevoer vergroten leverde volgens een aantal invullers een grover, de graantoevoer verminderen daarentegen een fijner produkt op.

Zie voor de specifieke benamingen voor het laten zakken respectievelijk lichten van het schoen de lemmata GRAAN VERMEERDEREN EN GRAAN VERMINDEREN.]

keuren: L 211, Q 112; *kəra* L 265, 289, 316, 318, 319, 321, 330, 374, 432; *kəra* L 164, 292a; *kjra* L 289; **graankoord regelen**: *grōnkōr rēgəla* P 51; **regelen**: *rēgəla* L 372a; *rēgəla* L 430; **voeren**: *vōra* L 318, 321, Q 99*.

GRAANREGELING

(N O, 19p)

graanregeling: L 374.

HET GRANEN

(N O, 19p)

[Het doorlaten van graan door het schoen.]

het granen: *ət-grōnə* K 353.

GRAAN VERMINDEREN

(N O, 36k; Vds 152; Jan 159; Coe 140; Grof 162; N O, 19m add.)

[De graantoevoer remmen als de steen teveel krijgt. Zie ook de toelichting bij het lemma DE GRAANTOEVOER REGELEN.]

[**het schoen**] **lichten**: *lētə* P 50, 53, 56; **lichten**: *lētə* L 372; *lētə* Q 162, 241; **opdraaien**: *op-drēja* L 316; **een schakel omhoog draaien**: *nə šəkəl əmux* [*draaien*] Q 83; **opleggen**: *oplegə* L 265; *oplegə* L 289, 292a; *oplēgə* L 318, 321; **afhouden**: L 164; *āfhaldə* L 211; *āfhōja* L 374; **ophouden**: *ophājə* L 330; **afremmen**: *āfremə* L 430, Q 204a; **strekken**: P 51; **strakken**: K 357; **schoen oplichten**: *šōn* *oplextə* L 432; [**het schoen**] **hoger trekken**: *hugər* *trəkə* Q 71; **schoen optrekken**: *sxūn* *uptreʔə* K 353; [**het schoen**] **trekken**: *trəkən* Q 71; **omhoog trekken**: K 357, P 51; **bakje hoger zetten**: *bekska* *hōgər* *zətə* Q 77; **hoger zetten**: *hū.gər* *zətə* Q 95; **minder zetten**: *mendər* *zətə* Q 78, 159; **min zetten**: *men* *zətə* P 120; **fijner zetten**: *finər* *zətə* L 362, 368, 417; **vooruit zetten**: *vərū.t* *zətə* Q 88, 180; *vərū.t* *zətə* Q 181; **losser zetten**: *lōsər* *zətə* Q 188; (**de**) **graanklopper tegenhouden**: *grōnklōpər* *tēgəhōn* P 51; **minder keuren**: *mendər* *kəra* L 319; **minder geven**: *mendər* *gē.və* Q 88; *mendər* *gē.və* P 119, 187, 188; *mendər* ~ P 176, 184; **weinig geven**: *wejnex* *gē.və* Q 160a; **minder grein geven**: *mendər* *greən* *gē.və* Q 83; *menər* *grēn* ~ P 51, 55; **weiniger geven**: *wē.nəgər* *gē.və* Q 162; **minder laten vallen**: *mendər* *luətə* *valə* P 195; **minder in laten vallen**: *mendər* *en* *lōtə* *valə* L 265; **stiller lopen**: *stələr* *lowpə* Q 74; **minder lopen**: *mendər* *luəpə* P 177a; *mendər* *lōwpə* P 195, Q

160, 164; **weinig** **lopen**: *wejnægār lōwpā* P 187.

GRAAN VERMEERDEREN

(N O, 36j; Vds 153; Jan 160; Coe 141; Grof 163; N O, 19m add.; N O, 34l)

[De graantoevoer naar de steen opvoeren. Op deze wijze wordt gedeeltelijk de kwaliteit van het graan geregeld: hoe meer graan tegelijkertijd op de molen is, des te grover het wordt gemalen. Zie ook de toelichting bij het lemma DE GRAAN-TOEVOER REGELEN.]

bakje lager zetten: *bekskā lēgār zētā* Q 77; **lager zetten**: *lē.gār zētā* Q 240; **lager laten**: *lēgār lōtā* Q 240; **[het schoen] laten zakken**: *lōtā zakā* P 50, 56, Q 71; **laten zakken**: *lō.tā zakā* Q 95, 241; *lō.tā* ~ Q 162; **achteruit zetten**: *ā.tārōwt >zētā* Q 180, 181; **naar achter zetten**: *nō ā.xtār zētā* Q 88; **terug zetten**: *tārōk >zētā* Q 188; **[het schoen] zakken**: *zakā* P 53, Q 71; **zakken**: K 357, P 51; **bijhouden**: *bihawā* L 372; **aflleggen**: *aflēgā* L 265; **(touw) spannen**: *spanā* Q 188; **zwaarder keuren**: *zwōrdār kūrā* L 289; **meer geven**: *mē.r.gē.vā* Q 162; *mejr gēāvā* P 184; *mejr* ~ P 187, Q 159; **meer voeren**: *mīār vōrā* L 330; *mēr* ~ L 316; **meer voederen**: K 357; *mēr vōjārā* P 51; **meer vruchten geven**: *mīā vrōxtā gēvā* Q 204a; **meer grein geven**: *mīār grēn gēāvā* P 51, 55; *mēr grēn* ~ Q 83; **bijgreinen**: *bigrēnā* L 318, 321; **veel geven**: *vōjl gēāvā* Q 160a; **meer laten vallen**: *mejr luātā valā* P 195; **meer zetten**: *mejr zētā* Q 78; **veel zetten**: *vōjl zētā* P 120; **grover zetten**: *grō.vār zētā* L 362, 368, 417; **heller laten**: *hēlar lā.tā* Q 95; **feller lopen**: *fēldār luwā* P 177a; *fēldār lōwpā* P 195, Q 160; **meer lopen**: *mejr lōwpā* P 119, 187, 188; **heller lopen**: *hēlar lōwpā* Q 164; *hēlar lowpā* Q 74; **meer krijgen**: *mīār krēgā* P 176.

MEER GRAAN WILLEN, GEZEGD VAN DE STEEN

(N O, 34l)

gaarne zijn: *gēr zēn* L 430; **graag zijn**: *grāx zin* L 164; **honger hebben**: *hōjār hēbā* L 211; **ruw zijn**: *ruw zēn* L 374; de volgende opgave wordt gebruikt wanneer de steen arm is: **teveel graan vragen**: *tāvōl grān vrōgā* L 265.

AANLADEN

(N O, 34n; Vds 181; Coe 147; Grof 173)

[Het toegeplakt raken van het scherpsel van de molenstenen als gevolg van deegachtig meel. Zie ook de toelichting bij het lemma AANGELADEN, TOEGEMALEN.]

aanladen: *ōānlōā* Q 78; **toemalen**: *tōwmālā* L 289; *tu-* L 318, 321; *tōwmā.lā* Q 95; *tōwmō.lā* Q 88; **dichtmalen**: L 432; *dēxtmālā* L 265; **vastmalen**: *vāsmō.lā* Q 88; **opmalen**: *ōpmō.lā* P 176; **in deeg malen**: *en diāx mō.lā* P 51; **toelopen**: *tulōwpā* Q 20;

vastvaren: *va.s.vōārā* P 177a; **toesmeren**: *tusmērā* L 211; **pieringen hebben**: *pirejā hōbā* P 119; **koe-ken**: *kukā* P 187; **plakken**: *plakā* P 58, 119, 120, 177a, 184, 187, 188, Q 160, 160a; bij het volgende woordtype heeft de variant van Q 162 en Q 188 als onderwerp *de molen* en de variant van L 316, P 51 en Q 79a als onderwerp *de steen/de stenen*: **plekken**: *plekā* L 316, P 51, Q 83, 95, 162, 164, 180, 181, 188; *plēkā* Q 79a; **aanplakken**: *ōānplakā* Q 159; **aanplekken**: *ōānplekā* Q 77; **slecht lopen**: *slēx lōwpā* P 195; **vastzitten**: *va.s.zētā* P 195; de volgende opgave heeft *de steen* als onderwerp: **zich aanzetten**: *zēx. ānzētā* Q 99*; de volgende opgave heeft *de molen* als onderwerp: **stoppen**: *stōpā* Q 241; de volgende opgave, die *de molen* als onderwerp heeft, wordt gebruikt wanneer het meel zich als gevolg van het te lang gesloten houden van de meelschuif zo hoog in de meelpijp opstapelt, dat het tussen de stenen komt te zitten: **opmalen**: *ōp.mō.lā* Q 95.

AANGELADEN, TOEGEMALEN

(N O, 34n; Vds 181; Jan 264; Coe 147)

[Gezegd van het scherpsel van een molensteen wanneer dit toegeplakt raakt als gevolg van deegachtig meel. Zie ook de toelichting bij het lemma AANLADEN.]

bij de volgende opgaven werd geen onderwerp vermeld: **aangeladen**: *ōāngālōgān* Q 77; **toegeplakt**: *tōwgāplakt* P 57; **ingeplakt**: *ējngāplakt* P 57, 58, Q 71; *ēn-* P 50; **ingeplekt**: *en.gāplēkt* K 353; **geplekt**: *gāplekt* Q 77; **toegemalen**: *tuwgāmālā* L 374; *tu-* L 292a, 319, 430, Q 112; *tow-* L 289; *tawgāmō.lā* Q 77a; *tow-* P 55, Q 71, 72, 83; **ingemalen**: *ēngāmō.lā* P 51; **ingedeed**: *ējngādixt* P 57; **verdeegd**: *vārdēx* Q 74; **toejejaagd**: *tōwgājōxt* Q 83; **toegesmeerd**: *tugāsmērt* L 330; **ingesmeerd**: *ējngāsmērt* P 56; **vastgelopen**: *vas.gālōpā* Q 71; **verstopt**: *vārstoxt* L 330; de volgende opgaven hebben *de molen* als onderwerp: **vastgemalen**: *vast.gāmālā* L 362; **toegemalen**: *tuwgāmā.lā* L 321a, 371, 372, 415; *ty-* L 362, 368; *tū-* L 370; **toejejaagd**: *tūgājā.xt* L 368; **gekoekt**: *gākō.kt* L 415; **vastgelopen**: *vast.gālōj.pā* L 361, 415, 417; **geplekt**: *gāplekt* Q 162, 240; **toe**: *ty* L 415, 416; de volgende opgaven hebben *de steen/de stenen* als onderwerp: **ingemalen**: K 357, P 51; **geplekt**: *gāplekt* Q 204a; **ingeplekt**: *en.gāplekt* L 417.

RIJK MALEN

(N O, 36l; A 42A, add.)

[Met veel winst malen, vlot malen.]

goed malen: *gōt mālā* L 289; **overmalen**: *ōvārmālā* L 318, 321, 374; **stijf malen**: K 357, P 51; **overhouden**: *ōvār hōā* P 51; **geluk hebben**: *gālōk hēbā* L 289; de volgende uitdrukkingen worden gebruikt wanneer het meel vlot komt en de molenstenen goed gescherpt zijn: **het spoedt goed**: *āt sput .gut*

II.3

L 246; *at spuýt* >gut L 246a, 286; *at spøjt* >göt L 320a; *at spøjt* >göt L 288, 288a, 318a; **het avancceert goed**: *at< avansært* >gut L 353, 355; *at< avansert* >gut L 313.

ZINGEND GELUID

(A 42A, add.; A 42A, 50 add.)

[In L 246 sprak men van het **speelmannetje** en in L 164, L 246a en L 320 van de **speelman** wanneer de stenen goed gescherpt waren en dus goed liepen.]

speelmannetje: *spøjlmənəkə* L 246; **speelman**: *spøłman* L 164, 320a; *spøłman* L 164, 246a.

MEEL

(Wi 53; JG 1a; JG 1b; L monogr.; N O, 37b; Sche 49; Sche 55; Vds 144; Vds 145; Vds 159; Jan 151; Jan 167; Jan 242; Coe 152; Coe 217; Grof 153; Grof 176; monogr.; Vld; Jan 9; Jan 10; Jan 11; Jan 14; Coe 9; Coe 14; N O, 24a; A 42A, 40; N D, 23; A 42A, 36 add.; N O, 19b)

[Het gemalen, maar nog niet bewerkte graan.

Het woordtype **boulté**, het voltooid deelwoord van het Waalse *boulter*, *bouleter*, „builen”, duidt er mogelijkwijs op dat het graan in de genoemde plaatsen al een bepaalde bewerking heeft ondergaan. Zie ook het lemma GEMALEN, NIET GEZUIVERD GRAAN in WLD II.1, pag. 85.]
meel: *mēl* K 278, 314, 315, 318, 353, L 209, 288a, 292a, 367, 432, P 46, 176, Q 95, 113, 162, 284; *mēal* K 358, 359, 361, P 44, 45, 47, 49, 50, 51, 53, 55, 56, 57, 58, 113, 115, 117, 119, 120, 167, 171, 172, 173, 174, 176, 176a, 177a, 178, 179, 180, 184, 187, 188, 195, 214, 224, Q 39, 71, 74, 75, 77, 78, 79a, 83, 159, 160, 160a, 164, 203, 241; *mē.al* P 48, 175; *mē.al* K 359; *mēl* L 413; *mējal* Q 113; *mē.l* L 321a, Q 95; *mēl* K 278, 317a, 353, 357, L 163, 163a, 210, 216, 246, 250, 265, 270, 271, 282, 286, 288, 288a, 288b, 289, 291, 292a, 295, 300, 312, 313, 314, 315, 316, 317, 318, 318a, 319, 320a, 320c, 321, 322a, 324, 325, 326, 329, 330, 331, 332, 352, 353, 354, 355, 356, 358, 359, 360, 361, 362, 363, 364, 365, 366, 367, 368, 369, 370, 371, 372, 373, 374, 377, 378, 382, 387, 413, 415, 416, 417, 418, 419, 420, 421, 422, 423, 424, 430, 432, 432a, 434, Q 1, 3, 5, 6, 7, 8, 9, 10, 11, 12, 13, 20, 33, 34, 82, 83, 84, 87, 88, 89, 90, 91, 94, 96, 99*, 101, 111, 112, 158a, 162, 163, 167, 168a, 170, 171, 172, 174, 175, 177, 178, 179, 181, 182, 188, 193, 198, 199, 204a, 240, 242; *mē.l* L 321a, 329, 360, 361, 362, 368, 370, 371, 372, 372a, 415, 416, 417, Q 1, 19, 20, 88, 95, 113, 162, 180, 181, 188, 240, 241, 253; *mē(ə)l* L 354, 355; *mēal* K 316, L 266, 327, 421, Q 19, 72, 76, 77, 116, 155, 161, 168, 169, 241; *mē.al* K 316; *mēl* Q 79; *mēl* K 278, L 159, 164, 282, 314, 316, Q 112, 207, 249; *mē.l* L 420; *mēal* L 211, 245, 319, Q 72, 77, 77a, 83, 279; *mē.al* Q 284;

mē.al Q 116, 119, 121, 211, 222; *mēal* P 218, 219; *meel* P 182, Q 198; *mīl* P 51; *mīal* K 360, L 414, P 46, 47, 51, 56, 57, Q 1, 2a, 71; *mī.al* P 197; *mī.al* P 52; *miel* P 177, 184, 187, 188, 195, 220, 223, Q 74, 75, 78, 79a, 80, 154, 157a, 160, 164, 166; *miel* P 192, Q 2, 152, 157; *mial* P 118, 118a, 119, 120, 121, 186, 227, Q 2, 73, 153, 156, 165; *mi.al* P 51, 56; **boulté**: *bultej* P 174, 179, 218; *bu.ltej* P 195, Q 165; *'bultej* P 219, 223, 224, 227; *'bu.ltej* P 197; *bul'tej* P 175; *'bultej* P 186; *bu.lti* P 220; *bøltej* P 182; de volgende termen duiden **roggemeel** aan: **roggemeel**: *rogamē.l* L 321a, 362, 368, 370, 371, 372, 372a, 415, 416, 417; *rogā*– Q 95; *rogamēl* L 381; *regā*– Q 89; **korenmeel**: *kōramē.l* Q 180; de volgende term duidt **tarwemeel** aan: **tarwemeel**: *tervamē.l* L 368, 371, 372, 372a; *teravamēl* Q 95; *tervamēl* Q 34; de volgende term duidt **havermeel** aan: **havermeel**: *hāvarmē.l* L 321a, 360, 361, 362, 368, 370, 371, 372, 372a, 415, 416, 417; de volgende termen duiden **boekweitmeel** aan: **boekweitmeel**: *bukātmē.l* Q 95, 181; *byk*– Q 180; **boekweitsmeel**: *bukāsmē.l* Q 162; *bōkas*– L 371, 372, Q 88; *bō.kas*– L 321a; *bu.gas*– L 361, 368, 372, 372a, 415, 417; *bōgas*– L 362; *bōxas*– Q 95; *bōkasmēl* L 329.

SCHERPMEEL

(N O, 37f)

[Het met stof vermengde, eerste meel nadat de molenstenen gescherpt zijn.

Nadat de blauwe steen gescherpt was, maalde men in L 265 de eerste keer **voergraan**. Dit gebeurde ook vóór het malen van boekweit.]

scherpmeel: L 211; *sxerapmēl* L 289; *šerap*– L 330; **scherpsemeel**: *sxerpsalmēl* P 51; *šerapsalmēl* L 430; **stofmeel**: K 357; *stəf-mil* P 51; **ruwmeel**: *ruwmēl* L 374.

STUIFMEEL, STOFMEEL

(N O, 37g; JG 1a; JG 1b; Jan 269; Coe 251; Grof 290; A 42A, 48 add.; JG 1c add.; JG 2c add.)

[Dat gedeelte van het meel dat tijdens het malen verloren gaat en dus in mindering komt van het meel moet afleveren.

Het woordtype **stofloen** is te verklaren uit het feit dat in Belgisch Limburg de meeste molenaars geen onderscheid maken tussen **stofmeel** en **schepmeel**. Meestal worden beide samengeteld zodat één grotere hoeveelheid ontstaat die van het meel mag worden afgehouden. Zie ook de toelichting bij het lemma SCHEPMEEL.

In Q 204a werd het stuifmeel als veevoer (**beestengoed**: *bīstəgōt*) of als **filtermeel** gebruikt.

Achter de plaatscodes is, voor zover opgegeven, tussen haakjes vermeld hoeveel stuifmeel per honderd kilo meel in de betreffende plaats wordt berekend.

De woorddelen *[-meel]* en *[molen-]* zijn fone-

tisch gedocumenteerd in de lemmata MEEL respectievelijk MOLEN.]

stuifmeel: L 164; *stuyf[meel]* L 289, 292a, 372a; *štuf-* L 330; *štjuf-* L 432; *stō̄.f-* P 177; *støf-* P 44 (2/100); **stiefmeel:** *stijf[meel]* Q 240; *stijf-* Q 241 (1/100); **stofmeel:** K 357, P 51; *støf[meel]* K 278, 314 (1/100), 315 (3/100), 316 (2/100), 317a, 353 (1/100); *stø.f-* L 286; *stof-* K 318 (1/100); 357 (1/100), 358 (1-2/100), 359 (1/100; thans 2/100), 360 (1-2/100), 361 (1-2/100), L 312 (1/100), 313 (1/100), 314, 315 (1/100), 316 (2/100), 317 (0,5/100), 353, 354, 355, 356, 358, 359 (1/100), 360 (2/100), 361 (1/100), 362 (1,5-2/100), 363, 364 (1-2/100), 365, 366 (2/100), 367 (1/100), 368 (1/100), 413 (1/100), 414, 415, 416, 417, 418, P 51 (2/100), 56 (1/100), Q 82; *sto.f-* L 415 (1/100); *stōf-* L 423; *stō.f-* L 370, 372, Q 1; *stu.f-* Q 5; *stuf-* P 45 (2/100); *stuf-* Q 242 (2/100); **stubmeel:** *støp[meel]* P 46, 47 (2/100), 49 (1/50), 50 (2/100), 58 (1/100), 118 (2/100), 119 (1/100; thans 2/100), 120 (1/100), 121 (1/100), 176, 177a, 178 (1/100), 179 (2/100), 187 (1/100), 188, 192, 195, 214, 218, 219 (1/100), Q 10 (1/100), 11 (1/100), 12 (1/100), 13 (1/100), 71, 73, 74, 76 (2/100), 77 (1/50), 80 (2/100), 88, 96c, 152, 153 (2/100), 154 (2/100), 155 (2/100), 156, 157 (1/100; thans 2/100), 157a (2/100), 158a, 159 (1/100), 160, 160a, 161, 164 (1/100), 165, 168 (1/100), 168a (1/100), 169 (2/100), 183 (1/50 of 1/100); *stø.p-* Q 75 (2/100); *štøp-* Q 99*; *støp-* P 118a (1/50), Q 162 (2/100), 163 (1/100), 177, 182 (2/100), 240; *st-øp-* Q 79a (1-2/100); *støb-* Q 88, 95, 162, 180, 181, 188, 240, 241; *step-* P 52 (1/100), 53, 55, 57 (1/100), Q 2 (1-2/100), 2a, 3, 72, 82 (2/100), 83, 84 (2/100), 87, 89 (2/100), 90 (1/100), 91 (1/100), 94 (1-2/100), 170 (2/100); *ste.p-* Q 171 (1/100); *step-* Q 94 (1-2/100), 174, 175 (1/100; thans 2/100), 178 (2/100), 179; **molenstof:** *lmolen/stōf* L 289, 318, 319, 321, 369 (1/50), 420 (1/100), 424; *-stoaf* L 374; *-støf* L 211, 265; *-štøf* Q 20; **molenstub:** *mølaštøp* L 430; **stub:** *støp* P 48 (2/200), 113 (1/100), 115, 117, 167, 172 (1/100), 173, 174, 175 (1-2/100), 176, 176a, 180, 182, 184, 186 (2/100), 188, 197, 220, 223, 224, 227, Q 8 (1/100), 9, 10 (1/100), 166, 167 (1/100); *støp* P 118a (1/50); *step* P 55; **stof:** *stof* L 352, 362 (1,5-2/100), 367 (2/100); *sto.f* L 282; *stōf* L 372 (2/100), 421 (1/100), 422, Q 7; *stō.f* L 370 (1/100), 371 (1 kg. per zak); *stō.ə.f* Q 6 (2/100); *stū.ə.f* L 419 (2/100); **stofloon:** *stō.f-lū.ə.n* L 321a.

INWEGEN

(Jan 269 add.)

[Minder wegen omwille van het stof.]

inwagen: *e.nwō.gə* L 321a.

RINGMEEL

(N O, 37e; Vds 161; Jan 166; Coe 151; Grof 179; A 42, add.; A 42A, 48 add.)

[Meel dat rondom de ligger in de steenkuip gevallen is.]

In L 288b verstond men onder *ringmeel* het meel dat rondom de stenen zat. Wanneer de stenen pas gescherpt waren en de molen opengebroken was geweest, gooide men er ringmeel over alvorens met malen te beginnen.

Zie voor de fonetische documentatie van het woorddeel *-[meel]* het lemma MEEL.]

ringmeel: *reŋ[meel]* L 164, 211, 246, 265, 288, 288a, 288b, 289, 292a, 318, 321, 432, P 51, Q 241; *reŋ-* L 318a, Q 162; *rejn-* P 120, 176, 177a, 187, Q 78; *reŋk-* K 353, L 289, 316, 321a, 330, 353, 355, 362, 374, Q 162, 204a, 240; *reŋk-* L 372, 415, 416, 417, P 50, 57, Q 71, 77; *rēŋk-* Q 88, 95, 180, 181, 188; *rejn-* P 119, 187, 195, Q 77, 160a; **randmeel:** *raŋk[meel]* L 362, 368, 372a, 430, Q 75; *reŋtj-* L 330, Q 112; *reŋt-* P 53, Q 83; *reŋt-* P 56, Q 77; *rejt-* P 51, 58, Q 74, 77; **kuipmeel:** K 357; *kuapmēal* L 319; *kōapmūl* P 51; **stubmeel:** *støp[meel]* P 55, Q 71, 164; *støb-* Q 181; **schiemeel:** *sētmē.l* L 321a; **overschot:** *ōjvārsxot* P 184; **rijnmeel:** *rīnmēl* Q 99*; **kropgrein:** *kropgren* Q 77a; **kortmeel:** *kortmē.l* Q 88; **vuilmeel:** *vøal mēal* P 195; **vuiligheds:** *vøalexets* P 188.

LATEN AFKOELEN

(N O, 38f)

[De zakken meel wegzetten om ze te laten afkoelen.]

koud laten werden: *kōt lōta wēra* L 374; **laten bekomen:** *lōta bakōma* L 318, 321; **lochten:** *lōxta* Q 198; **open zetten:** *ōpa zeta* L 289.

AFKOELEN

(N O, 38f)

[Afkoelen, gezegd van (zakken) meel.]

afkoelen: *āfkōla* L 330; *āfkōjla* L 430.

BROEIEN

(N O, 39g)

[Het door warmte gecombineerd met vocht bederven van het meel.]

broeien: L 211; *brōja* L 318, 319, 321, 330, Q 198; *brōja* Q 204a; **verbranden:** K 357.

DUF WORDEN

(JG, 1a)

[Duf worden, gezegd van meel.]

verdoffen: *vārdofa* L 414, 416, 417, 418, Q 3, 82; *vārdofa* Q 1; *vārdufa* Q 3; **versmotsen:** *vārsmotsa* Q 2a, 71; *vārsmutsa* Q 72, 82; **vermoffen:** *vārmufa* Q 72, 83.

II.3

ZEVEN, BUIDELEN

- / buidelen, builen
- ▣ zeven
- * boulteren

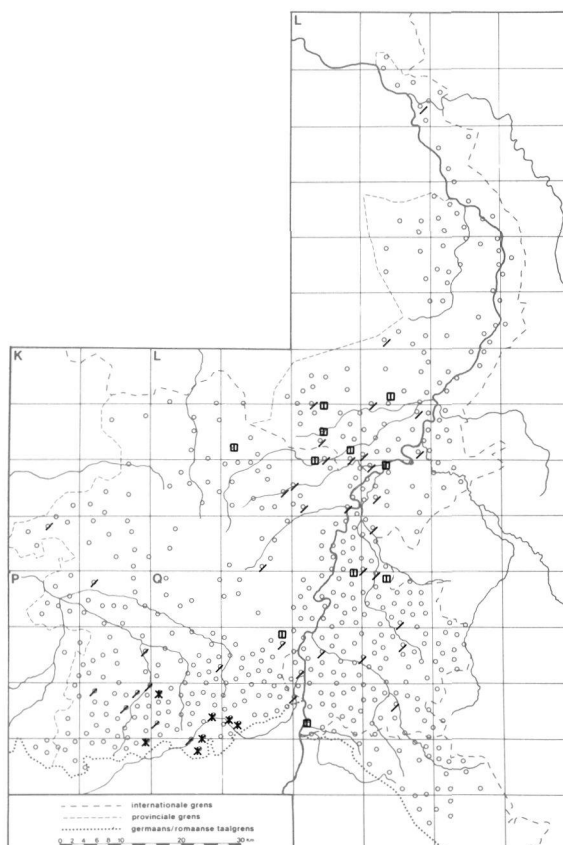

BESCHIMMELD

(Vds 162; Grof 180)

[Beschimmeld, gezegd van meel.]

beschimmeld: *bæxøməlt* Q 78; **versmotst:** *værsmut* P 119, 176, 177a, 184, 187, 188, 195, Q 77a, 159, 160a; *værsmots* Q 74; *værsmojtst* P 51, Q 75, 77; **bedorven:** *bæðrvæ* Q 77a; **rot:** *røt* Q 77a.

SAMENKLONTEREN

(JG 1a)

[Samenpakken, samenklonteren van meel.]

klonteren: *klø.ntərə* L 414, Q 2a, 71; *kløntərə* L 416, 417; *kløntərə* K 353; *klu.ntərə* Q 5; *kle.ntərə* L 418, Q 3, 82, 83; **ineenkoeken:** *ē'ni.kokə* Q 1; **knoddelen:** *knødələ* Q 72.

SAMENGEKLONTERD

(Grof 180)

[Samengeklonterd, gezegd van meel.]

gekoekt: *gəkuk* P 195, Q 164.

MEELWORMEN

(Grof 181)

[Kevers waarvan het masker meelworm heet en in meel, graan en brood leeft. Zie ook de lemma's MEELWORM en BAKKERSTOR in WLD II.1, pag. 64.

Volgens de invuller uit P 176 werden de meelwormen niet altijd als een plaag beschouwd. Vroeger werden ze zelfs met behulp van beenmerg gekweekt. Meelwormen zijn immers een geliefd vogelvoer (Groffils, pag. 173.)

meelwormen: *mēalwørm* P 119, 120, 176, 177a, 184, 187, 188, 195, Q 78, 159, 160, 160a, 164; **wormen:** *wørm* Q 77; **meelkevers:** *mēalkēvərs* Q 160.

ZEVEN, BUILEN (zie kaart)

(N O, 38a; Vds 241; Jan 239; Coe 215; Grof 244; monogr.; N 18, 136; N 18, 136 add.; JG 1b)

[Het meel zeven. In P 222 maakt men een onderscheid tussen **teemsen** en **boulteren**. De eerste term gebruikt men voor het zeven van meel met

de hand door middel van een zeef. Wanneer deze bewerking machinaal door de molenaar wordt uitgevoerd, spreekt men van *bouliteren*. Zie ook het lemma *UITZEVEN VAN DE ZEMELN* in WLD II.1, pag. 85.]

builen: Q 112; *bøjla* L 292a, 319, 361, 362, 368, 372, 417, P 120, 184, 187, 188, 195; *bøjla* P 51; *bøjla* Q 77; *bøjla* P 176, Q 240; *by.la* L 289, Q 95; *byla* L 164, 265; *byala* L 432, Q 39; *by.ala* Q 20, 99*; *bjla* L 430, Q 204a; *bøwala* K 353; **buidelen:** *bøjala* Q 88, 101; *byjala* L 318, 321, 321a, 322, 330, 374, 381, Q 88; *bygala* Q 95, 188; het volgende woordtype gaat terug op het Waalse *bouleter*, „builen”: **bouliteren:** *bultē.ra* Q 180, 240, 241; *bultjē.ra* Q 181; *bultē.ja* P 222; *bultē.ra* Q 162; *bøltē.ra* Q 162; *bultia* P 187; **teemsen:** *timsa* P 222; **uitzeven:** *ūt-zēvā* L 415; **zeven:** *zēvā* L 289, 318, 319, 321, 374, 430; *zēvā* L 292a, Q 198; *zē.va* Q 88; *zēvā* L 316; *zējvā* Q 20; **uitziften:** *owt-ze.ftā* Q 162; **ziften:** K 357, L 211, P 51; **buisteren:** *bøj.stara* L 415; **bloem maken:** *blō.m mō.kā* Q 88; *blu.m* ~ Q 181; *blum mōkā* P 119, 177a, 184, Q 160.

MEELKUIP

(Vds 245)

[Verzamelbak voor meel.]

meelkuip: *mēalkowp* Q 83; **tremel:** *trēmāl* P 58.

BUILMOLEN

(N O, 38b; N 18, 136; Vds 242; Jan 238; Coe 216; Grof 241; N 14, 136; N D, 33 add.)

[Werktuig waarmee de molenaar in het groot de verschillende soorten van bloem en zemelen uit het meel scheidt. De builmolen bestaat uit een veelhoekige, vaak vier tot vijf meter lange, draaiende trommel waar een fijne zijden doek, de *buildoek*, rond is gespannen. Het meel wordt in de ronddraaiende trommel met behulp van een lange spiraal verplaatst. Vooraan in de trommel is de buildoek zeer fijn; meer naar achter toe wordt hij telkens steeds grover. Zo worden met behulp van de buil achtereenvolgens *kriel*, *kort* (*meel*) en *zemelen* afgescheiden. Enkele molenaars gebruiken in plaats van een buildoek verschillende *zeven*, van zeer fijn tot zeer grof.

De woordtypen *meelzeef*, *meelzift*, *zeef* en *zift* zijn in dit lemma opgenomen omdat de invullers aangaven dat het hier specifiek een molen, dus geen handzeef, betrof.

De **builkast** uit Q 19a bestond uit een draaiende trommel met een lengte van ca 2 meter en een doorsnee van 60 à 70 cm, die was gespannen met drie soorten doek: a) zeer fijn, voor wittebrood (**weg:** *wēk*); b) minder fijn, voor grof brood (**grove weg:** *grōvā wēk*) en c) grof, voor veevoer (**veevoer:** *viāvōr*).

Voor de niet-fonetisch gedocumenteerde vor-

men van-[*molen*] respectievelijk [*molen*] zie men het lemma *MOLEN*.]

builmolen: *bøjl[molen]* L 159a, 361, 362, 368, 372, P 120, 213, Q 53, 71; *bøj-* Q 240; *byl-* Q 18, 20, 119, 203a; *bø.lmō.la* Q 209; *bøjlmōla* K 358; *bøjlmōla* Q 247; *bøjlmøjla* P 107a; *bøj-* P 48; *bøjlmēla* Q 2b; *bowalmyala* P 177a; *byjlmøla* Q 96c; *bøjlmōla* P 58; *bøjlmølan* L 282; **buil:** *bøjl* L 372a, P 55, 57, 119, 177a, 184, 187, 188, 195, Q 77, 78, 160, 160a, 164; *bøwāl* K 353; *bøjāl* Q 77a; *bøjāl* P 176; *byl* L 164; *byal* L 289, 374, 432; *bjāl* L 265, Q 99*; **builer:** K 357; *bøjlar* Q 83; *bjlar* L 163, 163a, 271; **builkist:** Q 112; *by.lkes* Q 204a, 211; *bjāl-* Q 32a; *bøj-* Q 204a; **builkast:** *by.lkas* Q 19a; **builinstallatie:** *bøjlenstalāsi* L 417; **builmachine:** *by.lmaši.n* Q 95; **buidelmolen:** *bøjalmōla* Q 96d; *bøjalmjōla* Q 179; *bøjāl[molen]* L 321, 331, 384, Q 9; *byjal-* L 322, 0426, Q 111; **buidel:** *bøjāl* Q 88; *bøjāl* L 318 (voor tarwe), 321 (id.); *bygāl* Q 95, 188; **meelbuidel:** *mēlbyjāl* L 386; **buidelzeef:** *bøjālzēf* Q 93; **buidelkist:** *byjalkes* Q 204a; **boulteu:** *bultē*. Q 180, 240; *bultē*. Q 241; *bultjē.r* Q 180; *bulti* P 187, 195, Q 159, 160a; *byltē*. Q 162; *byltē*. Q 162; **zeefmolen:** *zēfmōla* Q 96; *zējf-* Q 156; *zēāfmēla* P 55; **teems-molen:** *temsmøjla* Q 156; **zuiveringsmolen:** *zøjvarengsmōla* K 278; **bloemmolen:** *blō.m mō.la* L 321a; *blommōla* P 58, Q 74, 88; **tarwemolen:** *terāvamjla* Q 198b; **molen:** [*molen*] L 420, Q 78, 98; **meelzeef:** *mēlzēf* L 318b, Q 113a; *mējāl-* L 423; *mēlzēf* L 368b; *mēlziaf* L 368b; **meelzift:** *mēlzēft* L 416; **zeef:** *zēāf* Q 83; *ziāf* L 317; *ziāf* K 361a; **zift:** *zēft* K 361a; *zēf* P 184.

TROMMEL VAN DE BUILMOLEN

(Vds 243)

[Ronde of zes- of achtkantige cilinder, onderdeel van de builmolen, waarin het te zeven meel wordt gedaan. Zie ook de toelichting bij het lemma *BUILMOLEN*.]

trommel: *tromāl* P 50, 57, Q 77, 83.

BUILDOEK

(Vds 244)

[Fijne, zijden doek die rond de trommel van de builmolen is bevestigd. Doordat de mazen van de buildoek variëren van zeer fijn tot zeer grof, kunnen verschillende soorten bloem en zemelen uit het meel worden gescheiden. Zie ook de toelichting bij het lemma *BUILMOLEN*.]

buildoek: *bøjldok* P 50, 57; *bajl-* Q 83; **doek:** *dok* P 58; **zij:** *zaj* Q 83; **zift:** *zēft* P 58; **draad:** *drōāt* Q 77.

SPIRAAL VAN DE BUILMOLEN

(Vds 247)

[Lange spiraal in de trommel van de builmolen waarmee het te zeven meel wordt verplaatst.]

spiraal: *spiarāl* P 57; **slang:** *slan* P 50, Q 83.

MEELZEEF

(N O, 38b; N 18, 136; JG 1c; JG 2c; L 48, 35II; Lu 2, 35II; Grof 256; monogr.; JG 1b add.)

[Handwerktuig waarmee men de grovere bestanddelen uit het meel kan zeven.

Zie voor de fonetische documentatie van het woorddeel [meel]- het lemma MEEL.]

meelzeef: L 0426, Q 162; [meel]zēf L 330, 356, 360, 367, 413, 415, 421, 424, Q 7, 10, 11, 33; -zē.f L 353; -zēf Q 188; -zif L 317, 366, 372; -ziāf Q 170; -ziā.f L 417; -zief L 364, 368; -ziēf Q 162, 171, 241; **handzeef:** hantj-zēf L 324; hanjt-zēf L 330; **zeef:** L 299, Q 87, 101, 179, 193; zēf L 271, 282, 286, 289, 292a, 313, 314, 316, 318 (meest voor rogge), 319, 321 (id.), 352, 353, 355, 355a, 359, 365, 369, 371a, 374, 415a, 419, 422, 430, P 118, Q 3, 7, 8, 9, 80, 90, 163, 179, 242; zē.f L 315; zēāf L 363, 421, 424, Q 10, 12, 83; zēf L 372, Q 10; zēf L 416; zēff Q 20, 158a; zif L 356, 360a, 367, 420, Q 4 (mv. zivar); ziaf L 421, Q 3a, 177; ziā.f L 362; zi.āf Q 72; zif L 317, 360, 372, Q 3; ziaf L 360; ziāf L 415a; ziā.f L 416, 418, Q 3, 5, 82; zijāf Q 3; zief Q 83, 155a, 158, 162, 172, 179, 182; zie.f Q 164a, 183; zief Q 94; **meelzeefje:** mēlzēfkā L 317; **zeefje:** Q 174; zēfkā L 319, 369, 370, 371; zē.fkā Q 188; zifkā L 360, Q 2; ziafkā Q 76; ziefkā Q 84; **meelzift:** [meel]zēft L 211, 352, P 58; **handzift:** hant-zēft L 265; **zift:** K 357, L 414, P 45, 51, 55, 176, 188; zēft K 278, 315, 316, 317, 353, 353c, 357, 360; zēf P 212, Q 2, 78; zēāf Q 71; zēft P 212; zēf P 222; zēft L 286; **zifter:** zēftār K 357; **ziftje:** zēftakā K 318; **zij:** zēx P 176; zējx P 118a; **teems:** tēmt P 48 (wordt gebruikt als het graan of koren reeds gemalen is en dan gezeefd wordt); tēms P 176; tēmt P 47, 51, 108a; tēms K 317, Q 78; tēmps Q 2; tēmt K 278, 358, P 53, 55, 176; tēms P 118, 119, 177, 177a, 186, 187, 188, 189, 190, 195, 197, Q 2, 2a (modern), 71, 74, 75, 78, 80, 152, 156, 157a, 160, 160a, 162, 163, 164, 166; tēmps P 56, 195, 220, Q 2a (oud); tēmt K 357, 360, 361, P 46; tēms P 119; tē.ms Q 2a, 71; tēms P 56, 214; tēmt P 176; tēms P 58; tēm(p)s P 120; tēms P 184, 197, Q 155a (mv. tēmsā), 161; tē.ms P 185, 195, Q 74, 162; tēms Q 2; tēmsā P 46; tēmas Q 1; **jager:** Q 94, 171; jēgār Q 155, 178, 179; j-ōgār Q 175; jēgār Q 91; jēgār Q 75; **kaar:** kōār K 353; **schofel:** šōfāl Q 6; **schutsel:** sxōtsəl P 107a; **pleinzifter:** plānzēftār Q 112; **buil:** bōjl K 361, L 414; bōjl L 292; **vruchtenzeef:** vrōxtānzēf L 319; **roggezeef:** rōgāzēf L 319; rōgāziaf Q 198; **tarwezeef:** tērvāziaf Q 198; **boekweitzeef:** bōgāt-zēf L 312; bōgāzēf L 355; bugi- L 354; **boekweitszeef:** bōkās-zēf L 324; bōqās-zēf L 319; bōgās- L 361; **buxas-zēf L 363; boekweitsmeelzeef:** bukāsmēlzēf L 265; **boxasmēl- L 362; roggemeelzeef:** rōgāmēlzēf L 265; **bloemzeef:** L 352; **blomzēf Q 88; blōm- Q 13; blomzēf Q 197, 197a; klizenzeef:** klizāzēf L 369.

BLOEM

(N O, 37c; JG 1a; JG 1b; Vds 246; Jan 240; Coe 218; Grof 245; monogr.)

[Bloem bestaat uit het inwendige van de graan-korrel, de meelkern, en is wit tot grauw van kleur. Het vormt de fijnste soort in de reeks produkten die tijdens het builen worden gescheiden. Bloem is uitermate geschikt om mee te bakken. Zie ook de toelichting bij de lemmata MEEL en BOULTE.

Het woordtype **dobbele zero** (Q 167) verwijst naar het feit dat de fijnheid van bloem met „0” (zero) wordt aangegeven. Hoe meer zero's, des te fijner de bloem.

Dit lemma vormt een aanvulling op het lemma BLOEM in WLD II.1, pag. 83.]

bloem: L 164, 211; **blum** K 278, 318, 353, L 282, 286, 312, 313, 314, 315, 352, 353, 354, 355, 413, P 44 (van tarwe), 45, 46, 47, 48, 49, 50, 113, 115, 117, 118a, 119, 120, 167, 172, 173, 174, 176, 176a, 177a, 179, 180, 182, 184, 187, 188, 192, 195, 197, 214, 219, 220, 223, 224, 227, Q 2, 2a, 3, 76, 77, 78, 80, 89, 153, 154, 155, 156, 157a, 158a, 159, 160, 160a, 161, 162, 163, 164, 166, 167, 168, 168a, 169, 170, 174, 175, 177, 178, 179, 181, 182 (fijner dan *bultē*), 240, 241, 242; **blu.m** Q 162, 180, 181, 240, 241; **blu.m** P 121, 175, 177a, 218; **blōm** L 289, 292a, 316, 317, 318, 319, 321, 330, 356, 358, 359, 360, 361, 362, 363, 364, 365, 366, 367, 368, 369, 370 (van tarwe), 371, 372 (id.), 415, 416, 417, 418, 419 (id.), 420 (id.), 421, 422 (id.), 423 (id.; na twee zevingen), 424 (van tarwe), Q 5, 6, 8 (id.), 9 (id.), 10 (id.), 13 (id.), 87, 96c, 111, 112, 204a; **blō.m** L 321a, 360, 361, 362, 368, 370, 371, 372, 372a, 415, 416, 417; **blō.m** Q 88, 95, 188; **blōm** P 51, Q 71; **blom** K 314, 316, 317a, 353, 357, 358, 359, 360, 361, L 414, P 51, 52, 53, 55, 56, 57, 58, 119, 120, 177, Q 1, 2a, 71, 72, 73, 74, 75, 77, 77a, 78, 79, 79a, 82, 83, 84, 88, 90, 91, 94, 99*, 152, 157, 159, 165, 171, 172, 188, 198; **blō.m** P 53, 118, 178, 187; **blōwm** Q 20; **boultē:** 'bultē Q 152, 164, 182; **bu.ltē** Q 167, 240; 'bu.ltē Q 162, 241; 'bu.ltej Q 157, 159, 166; **bultej** P 113 (jonger dan *blum*); 'bultij Q 161; 'bultij Q 156; **bu.lti.j** P 192; 'bu.lti.j P 188; 'bu.ltiā P 177a; **by.ltē** Q 169; **byltej** P 178; **byl'tej** P 172; **bōl'tej** P 115; **bōltej** P 173; **bōltē** Q 83; 'bultō Q 181; **dobbele zero:** dōbālā zēro Q 167 (allerfijnste bloem); **gezift meel:** gāzēft mēl P 44; **gezeefd meel:** gāzēft mēl L 316; gāzēf mēl L 430; gāzēf ~ L 423; **geteemst meel:** gātōmst mēl K 357; **gebuid meel:** gābōjlt mēl P 51; gābylt mēl L 265; gāby.ltj ~ L 374; **gebuid(e) bloem:** gābūjāldā blōm L 432; gābōlt- **blō.m** K 315; **bakmeel:** bak-mēl L 418; het volgende woordtype duidt bloem van tarwe aan: **tarwebloem:** tērvāblōm Q 7; tērvā- Q 11, 12; tērvāblōm Q 95.

BOULTÉ

(JG 1b; Vds 251; Grof 246)

[Het op één na fijnste produkt dat tijdens het builen wordt gescheiden.]

Bij het woordtype **boulté** merken verscheidene invullers op dat het grover is dan *bloem* en dat er zich nog de **kortzemelen** (*kɔt.zē.mələ*, Q 168) in bevinden. Dit vormt mogelijkwijs de verklaring waarom dit woordtype ook in de lemmata MEEL en BLOEM is aan te treffen. **Boulté** heeft dus al een zeefproces ondergaan (vgl. *bloem*), maar bevat nog steeds zemelen (vgl. *meel*).

Volgens Vanderspickken (pag. 46) wordt deze bloemsoort niet in een *builmolen* maar in een modernere *bloemmolen* uit het meel afgescheiden.]

boulté: *bultē* Q 242; *bul.tē* Q 153; *bultē* Q 163; *bu.ltē* Q 168; *by.ltej* Q 157a (dan zijn de grove zemelen eruit); *buli* Q 160; *bulti* P 177a, 184, 187, 195, Q 160, 160a, 164; *bøli* P 119; **gruau**: *grywo* P 57; *gryjo* P 57; *grijō* P 50, 58, Q 83.

KRIEL

(JG 1b; Vds 248; Jan 243; Coe 220; Grof 247; N O, 38e)

[Het op twee na fijnste produkt dat tijdens het builen wordt gescheiden. In volgorde van fijn naar grof is *kriel* grover dan *boulté* en fijner dan *kortmeel*. Zie ook de toelichting bij de lemmata BLOEM, BOULTÉ en BUILMOLEN.]

Een aantal molenaars (Q 95, Q 176, Q 188, Q 241) maakt geen onderscheid tussen de verschillende soorten die tussen *bloem* en *zemelen* worden aangetroffen. Zij die wel verschillende benamingen gebruiken, noemen *kriel* en *biest* datgene wat het dichtste bij *meel* staat.]

kriel: *kril* K 315, 316, 318, 357, 358, 360, L 316, 317, 356, 358, 359, 361, 362, 363, 364, 365, 366, 367, 368, 371, 372 (zeer fijn zaad), 372a, 413, 415, 416, 420, 424, P 46, 47, 49, 50, 51, 52, 53, 55, 56, 57, 58, 117, 119, 182, 195, 197, 220, Q 2a, 7, 8, 9, 10, 11, 12, 71, 74, 75, 77a, 87, 88, 165, 172, 182; *krial* Q 83; *kri.l* Q 88, 152 (syn. is *kɔt*), 156, 240; *kril* K 314, 353, P 120, 195, Q 6, 75, 96c, 155, 171, 178; *krī.l* Q 162, 180, 240; *krīā.l* Q 90; *krīj.l* P 187; *kriel* Q 94; *krī.əl* Q 159; *kri.l* P 48, 178; *kri..l* Q 157; *kre.l* P 121, 176, 192, 218; *krel* K 353, 359, L 360, 368, 369, 419 (derde zeefsel), 421, 422, P 44, 45, 50, 51, 58, 113, 115, 117, 118a, 119, 172, 173, 176, 177a, 180, 184, 187, 188, 219, Q 2, 78, 91, 159, 160, 164; *krēal* Q 77; *grel* Q 160a; **remulage** (fr.): *rəmylās* P 50; *remulās* P 227; **biest**: *bi.st* Q 95; *bi.s* Q 162 (derde zeefsel), 180, 181; **buus**: *bys* Q 71; **gries**: *grīs* Q 89, 99*; **grut**: *gret* L 364; **fijnzemelen**: *finzē.mələ* Q 95; **kort**: *kɔt* Q 77, 77a, 152 (syn. is *kri.l*); **kortmeel**: *kɔtmē.al* P 175; **foetmeel**: *fūtalmēl* Q 170.

KORTMEEL

(JG 1a; JG 1b; Vds 249; Jan 244; Coe 221; Grof 248; N O, 38e)

[Het op één na grofste produkt dat tijdens het builen wordt gescheiden. In volgorde van fijn naar grof is *kortmeel* grover dan *kriel* en fijner dan *zemelen*. Zie ook de toelichting bij de lemmata BLOEM, BOULTÉ, KRIEL en ZEMELEN.]

kortmeel: *kɔtmēl* K 359; *kɔtmēl* K 357, L 282 (tweede zeefsel van tarwe), 312, 313, 315, 316, 317, 352, 353, 354 (zemelen opnieuw gemalen met stofmeel vermengd), 355 (tweede zeefsel), 356 (fijne zemelen), 358, 359, 360, 361, 362, 363, 364, 368, 370, 371, 372, 419 (tussen zemelen en bloem), 420, 421, 422, 423, 424, Q 6, 7, 8, 9 (niet inheems), 11, 12, 13, 88, 96c; *kɔtmē.l* L 361, 362, 368, 372a, 415, 416, Q 88; *kormēl* L 365, 366, 367, 369, 415, Q 10; *kɔtmē.al* P 49, 113, 115, 119, 173, 174, 176, 176a, 177a, 184, 187, 188, 195, 224, Q 159, 160, 160a, 164, 169; *kɔtmē.l* Q 162, 181, 188, 240; *kɔtmēl* Q 87, 90, 91, 94, 162, 170, 171, 172, 181, 188; *kɔtmē.al* Q 77; *kɔtmial* P 118, 120, 227, Q 159; *kɔtmi.al* P 197; *kotmial* P 121, 192; *kɔtmial* P 187, 188, Q 160, 164, 166; *kɔtmēl* K 353; *kɔtmē.al* P 44, 47, 48; *kōtmē.al* K 316; **kort**: *kɔrt* K 357, 358, 360 (in de molen verkrijgbaar), L 314, 353, 413, 414, 416, 417, 418, P 51, Q 1, 3, 5; *kɔ.t* Q 75, 79a, 80, 153, 154; *kɔt* P 50, 52, 53, 55, 56, 57, 58, 117, 118a (fijn gruis), 119, 120, 177, 178, 179, 180, 184, 186, 195, 218, 219, 220, Q 2, 2a, 71, 72, 73 (id.), 74, 76, 77, 78, 79, 82, 83, 84, 89, 152, 155 (van buisel), 156, 157, 157a (fijn gruis), 158a, 161, 163, 165, 167, 168a, 177, 180, 182, 240, 241, 242; *kɔt* K 314, P 45, 46; **kortzemelen**: *kɔt.zē.mələ* P 223, Q 168, 241; *kɔt.zēj.mələ* P 177a; *kɔt-* P 182; **tarwekort**: *terəvəkɔrt* L 352; *terəvəkɔtj* K 318; *terəvəkōtj* K 315; **houtmeel**: *hōtmēal* P 51; **gruismeel**: *grū.smēl* L 424; **gruis**: L 164; **grind**: L 164; *grent* L 289, Q 112; *grenjt* L 318, 321; **het vuil**: *ət.vōal* P 51; **biest**: *bis* Q 83 (syn. met *kɔt*), 163; **kriel**: *kril* L 312, 315, 355 (derde zeefsel); *krial* Q 77a (syn. met *kɔt*); *kre.l* P 175; *krel* L 282; *krēal* Q 77 (id.).

ZEMELEN (zie kaart)

(S 45; N O, 38d; N O, 38e; JG 1a; JG 1b; JG 2c; Vds 250; Jan 141; Coe 219; Grof 249; monogr.) [De bij het malen van graan afgescheiden en fijngemaakte hulzen van de korrels, die na het zeven als grofste afval overblijven.]

In Q 99* kent men zowel *zemelen* als *klijen*. De laatstgenoemde term wordt gebruikt voor de velletjes in het zeefsel.

Zie ook het lemma ZEMELEN in WLD II.1, pag. 83. Het materiaal dat hier is opgenomen, vormt een aanvulling op het genoemde lemma in WLD II.1.]

zemelen: K 357; *zēmələ* K 278, 314, 317a, 318,

II.3

ZEMELEN

- ∕ zemelen
- klijen

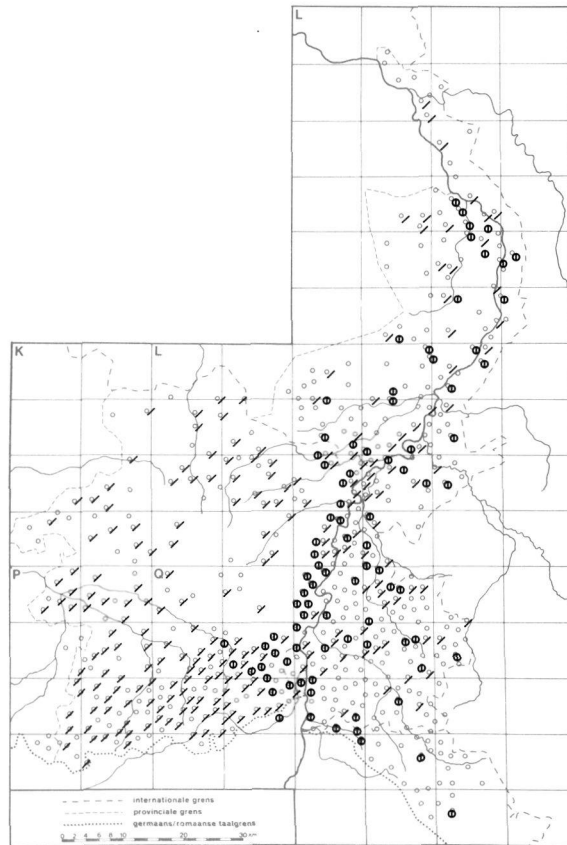

353, L 211, 245, 246, 246a, 249, 266, 267, 269, 288, 289, 292a, 296, 298, 316, 320, 321, 323, 325, 327, 328, 330, 331, 372, 372a, 374, 377, 378, 379, 380, 381, 382, 385, 426, 429, 432, 434a, P 44, 45, 47, 50, 51, 53, 55, 56, 57, 58, Q 21 (wat er achterblijft bij het zeven van tarwe), 22, 29, 32a, 33, 95, 96a, 97, 98, 99, 101, 103, 104a, 105, 110, 164, 196; *zēmala(n)* L 427; *zēmālən* K 315, 316; *zē.mālə* K 357, 358, 359, 360, 361, L 369, 370, 371, 413, 414, P 46, 51, 53, 55, 56, 58, 118, 186, 197, 223, 224, Q 1, 2, 2a, 71, 72, 73, 74, 77a, 79a, 80, 83, 88, 95, 152, 153, 154, 155, 157, 157a, 159, 160, 161, 162, 163, 164, 166, 168, 169, 177, 180, 181, 182, 188, 240, 241, 242; *zē.mālə(n)* Q 76; *zē.mālən* L 312, 313, 315, 316, 319, Q 75, 77, 79; *zēə.mālə* P 52, Q 13, 170; *zejmala* P 48, 49, 167, 178; *zej.mālə* P 118, 119, 195, 220; *zej.mālə* P 118a, 120, 121, 177, 177a, 184, 187, 188, 192, Q 78, 156, 167; *zejāmala* Q 111; *zejmala* P 115, 117, 172, 173, 175, 176a, 179, 180, 182, 218, 219, 227; *zejmala* P 119, 120, 184, 187, 195, Q 77, 159, 160, 160a; *zējmala* P 113, 214, Q 158a; *zēj.m(ə)lə* Q 156; *ziə.mālə* L 421 (jonger dan *kle.jən*), 422, 423; *ziāmala* L 289, Q 32, 113 (fijne zemelen), 116, 117b, 118, 203; *ziāmala(n)* Q 30; *zijamala* Q 202;

ziə.mālə L 317, 358, 359, 360, 361, 362, 363, 365, 366, 367, 368, 372, 415, 416, 417, 418, Q 3, 5, 72, 82, 83; *ziə.mālən* L 356; *zi.mālə* L 364; *zemala* L 164, 165, 191, 209, 210, 211, 213, 215, 215a, 216, 265, Q 208; *ze.mālən* L 282, 286, 314, 352, 353, 354, 355; *zeəmālən* Q 1; *zie.mālə* Q 83, 168a, 174, 178, 179 (jonger dan *klejə*); *ziē.mālə* Q 84, 90; *ziēmālən* Q 85; *ziē.mālən* L 420 (koren niet gezeefd; bovenste schillen); *zjə.mālə* Q 89; *zējmala* P 174; **zemels**: *zejmāls* P 176, 177a, 188, 195, Q 78; **klijen**: *klejə* Q 88, 188; *klejə* L 250, 265 (van boekweit), 291, Q 12, 86 (ouder dan *zie.mālə*), 87, 88, 90, 91, 93, 95, 96c, 105 (grove zemelen), 121, 170, 171, 175, 179, 187, 198; *klejən* Q 85; *klejə* L 214, 214a, 215, 217, 245b, 246a, 248, 268, 290, 297, 372, 420 (de bolsters en grof meel dat blijft zitten), 422, 423 (van tarwe), Q 9, 11, 13, 172, 188; *kle.jə* L 289; *kle.jə* Q 7; *kle.jən* L 421 (van koren en tarwe); *klējə* L 217, Q 113, 116, 204a; *kl'ēə* Q 284; *kli.jə* L 319, 370 (zelf gezeefd), 371 (van tarwe of boekweit), 419, Q 6, 10, 12; *kli.jən* Q 8 (van tarwe en koren); *kli.jə* L 266; *klijən* L 427; *klijə* L 295, 300, 321, 321a, 330, 333 (grove zemelen), 370, 374, 382, 387, 425, 431, Q 16, 20, 27, 32a, 99, 99*, 101, 112, 196; *klijə* L 430;

BOEKWEITDOPPEN

- (-)klijen
- ∕ (-)zemelen

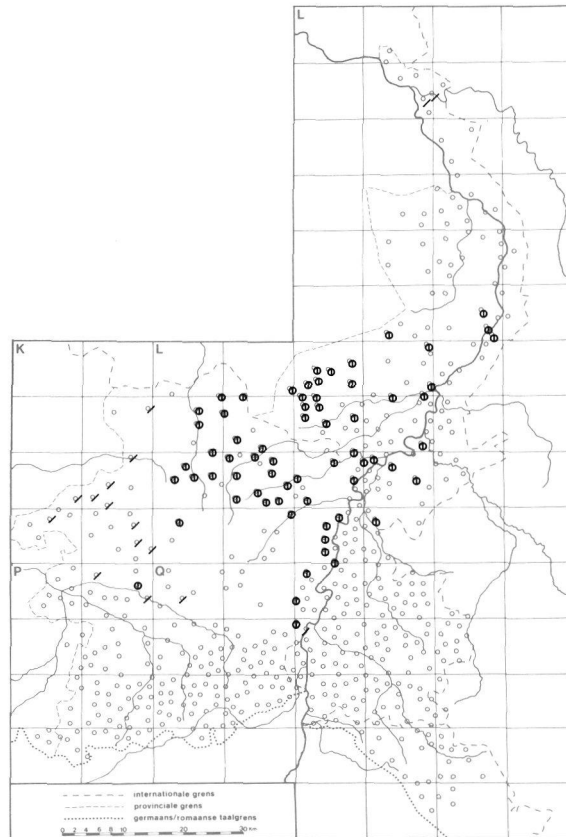

kliā L 292 (bastjes van koren die in ongebuild meel zitten), 292a, 318, 321, 369, 377, Q 98, 196; *kl'ia* Q 200, 247, 247a, 253; **haverdoppen:** *hāvər-dopə* L 265; **vlimmen:** *vlemə* L 265; **buisteren:** *bəw.stərən* Q 8; **schellen:** *sxela* P 187; **schillen:** *šəla* Q 75; *šəla* Q 74; **grind:** *grentj* L 333 (fijne tarwezemelen).

BOEKWEITDOPPEN (zie kaart)

(JG 1b; N Q, 15; monogr.)

[Zemelen van boekweit.]

boekweitzemelen: *bokwajzēmālā* K 353; *bugi-zēmālā* K 318; *bugizēmālān* K 316; *bu'ī-* K 315; *bo'izēmālā* K 314; *bogizē.mālā* K 360, P 57; *bōj-* K 359; **boekweitse zemelen:** *bogəzə zē.mālā* Q 2a; **boekweiten zemelen:** *būkəndə zemālā* L 163; **zemelen:** *zēmālā* L 164, Q 96c; *zēmālā(n)* K 278, 317a; *zē.mālā* K 361, P 51; **boekweitsklijen:** *bōkasklejā* L 421, 422; *bōkasklejā* L 330; *bokaskli-jā* L 370; *bōkasklejā* Q 7; *bōkaskliā* L 369; *bogəs-* L 358, 363, 366; *bogaskli-jā* L 359, 364, 365, 415; *bōgaskli-jā* L 366; *boqaskli-jā* L 367; *bōkaskli-jā* L 292, 330, 432; *bōkasklejā* L 288a; **boekweitsklijen:** *bogəklēā* P 56; **boekweitse klijen:**

bōkəsā kli-jā Q 10; *bogəzə klejā* L 356; *bozədə klejən* L 313; **klijen:** *klejā* L 265; *klejən* L 282, 286, 312, 314, 315, 353, 355, 413; *klejā* L 354, Q 96c; *klejā* L 270, 287, 288, 288a, 288b, 288c, 289, 289*, 289a, 289b, 290, 318a, 318d, 318e, 356; *klējā* L 269a, 269b; *klējən* L 352; *kli-jān* L 316; *kli-jā* L 317, 361 (ook van tarwe), 362, 371, 419, 424; *klijā* L 289b, 292, 294, 318b, 320a, 321, 322a, 374 (ook van rogge), 377, 382; *klijā* L 420; *kliā* L 360, 368; **läuten:** *lōjtā* Q 111; *lōtā* Q 117a, 202, 204a; *lītā* Q 117a; **pellen:** *pələ* K 359; **boekweitschillen:** *bōkəššələ* Q 8; *bōkətsšələ* Q 91; *bōwkəs-* L 430; **zaadschillen:** *zōtsxələ* L 269; **schillen:** *sxələ* P 117; **zaadschilletjes:** *zōtsšēlkəs* Q 95; **schilfers:** *sxəlfərs* Q 198a; **boekweiddoppen:** *boqət-dopə* L 289; **boekweitsdoppen:** *boqəs-dōp* L 270; **boekweitendoppen:** *būkwejtədōp* L 159a; *būkəndə-* L 211; **doppen:** *dōp* L 291; **bousters:** *bōwstərs* L 432; **bousteren:** *bōwstərə* L 322, 332; **boekweitzaad:** *bukət-zōt* Q 175; *bōqət-zawt* L 416; **boekweitskaf:** P 120; **boekweitskaf:** *bōkəskāf* L 266, 271, 295, Q 30; *bokəs-* Q 28; *boqəskāf* L 269, 270; *boqəs-* L 318; **boekweiten kaf:** *bōkətā kāf* Q 111; **kaf:** L 270, P 176b; *kāf* L 381, P 56, Q 39; *kōf* Q 187; **afval:** *af-val* P 44, Q 198b.

II.3

MENGMACHINE

(Jan 256; Coe 225; Grof 254)

[Toestel waarmee verschillende soorten meel gemengd kunnen worden.]

mengelaar: *meŋalēr* L 361, 368, 372, 415; *meŋalēar* P 119; *meŋalē.r* Q 88, 181, 188; **mengelmachine:** *meŋalmāsi.n* Q 240; **mengmachine:** *meŋmāšin* L 417; *meŋ-* L 372a; *meŋmāšin* Q 240; **mengbak:** *meŋbak* Q 95; **mengketel:** *meŋkē.təl* L 372a; **meelmenger:** *mē.lmeŋər* L 362; **menger:** *meŋər* L 372; **melangeur (fr.):** *mē.lōzør* Q 162, 180, 181.

HAVERPLETTER

(Vds 237; Jan 245; Coe 223; Grof 250)

[Wanneer haver bedoeld was als paardevoer, moest ze geplet worden. Dit gebeurde met de **haverpletter**, een toestel waarin de haver tussen twee stalen rollen, een vaste en een losse, geplet werd. Zie ook afb. 91.

Het woorddeel *-[molen]* is fonetisch gedocumenteerd in het lemma MOLEN.]

plettermolen: *pletər[molen]* P 58, Q 74, 77, 79a, 88, 160; **pletmolen:** *plet[molen]* L 362, 415, 417, Q 160a; **plettermachine:** *pletərmaši.n* Q 95; **haverpletter:** *hā.vərpletər* Q 95; *hāvər-* L 321a, 361, 362, 368, 372, 372a, 415, 417; *hō.vər-* Q 88, 162, 180, 188, 240, 241; *hōvər-* P 50, 55, 187, 195, Q 78, 79a, 83, 159, 164; *ōvər-* P 176; **pletter:** *pletər* L

371; **pletteraar:** *pletərēar* P 119, 120, 177a, 184, 187, 188, Q 77; *pletərər* Q 240; **concasseur (fr.):** *kōŋkasø.r* Q 162, 180, 188; *konkasø.r* Q 83; **havermolen:** *hāvər[molen]* L 368, 416; *hōvər-* Q 83.

ROL VAN DE HAVERPLETTER

(Vds 238; Jan 248; Coe 224; Grof 252)

[De (stalen) rol waarmee de haver in de haverpletter werd geplet. In een haverpletter bevonden zich twee van dergelijke rollen.

In Q 95 was een van de twee rollen glad, de ander had kerven. De rol met kerven noemde men in Q 88 **geriffeld (gørefält).**]

stalen rol: *šiā.lə rø.l* Q 95; *stō.lə rø.l* L 362, 368; *stōlə rø.lə* (mv.) P 184; **rol:** *rø.l* L 372a, P 56, 57, 58, Q 74, 77, 77a, 83, 88, 162, 180, 181, 184, 188, 240, 241; *rø.lə* (mv.) P 119, 120, 176, 177a, 187, 188, 195, Q 78, 159, 160, 160a, 164; **wel:** *wel* P 51, 55, 57; *welə* (mv.) Q 77; **cilinder:** *selendər* P 50; *selendər* Q 83; **wals:** *wals* L 321a, 371, 372, 415, 417, Q 88, 95; de volgende opgave duidt de vaste rol van een haverpletter aan: **vaste wals:** *vastə wals* L 415; de volgende opgave duidt de losse rol van een haverpletter aan: **tegenwals:** *tī.gəwals* L 415.

BREKEN, PLETTEN

(Vds 238; Jan 246; Jan 247; Coe 222; Grof 251)

[Haver met behulp van de haverpletter bewerken.

In dit lemma is geen onderscheid gemaakt tussen enerzijds *haver breken* en *haver pletten*. Coenen (pag. 163) merkt over beide begrippen op: „Als de boer de haver grof wenste, dan brak de moleenaar ze, haver die gepletterd werd, was fijn.”]

breken: *brē.kə* L 321a, 361, 362, 368, 370, 372, 372a, 415, 416, 417, Q 88, 95, 162, 180, 240; *brēkə* Q 83; *brēkə* Q 71; **kraken:** *krō.kə* Q 162; **pletten:** *pletə* L 321a, 361, 362, 368, 370, 371, 372, 372a, 415, 417, Q 95, 188; **pletteren:** *pletərə* L 417, P 50, 51, 53, 55, 56, 57, 58, 119, 120, 176, 177a, 184, 187, 188, 195, Q 71, 72, 74, 75, 77, 77a, 78, 79a, 83, 88, 95, 159, 160, 160a, 162, 164, 180, 181, 188, 240, 241.

KROKEN

(Grof 253)

[Voor paarden bestemde haver grof malen.

Wanneer in de molen geen haverpletter aanwezig was, werd haver die bedoeld was als veevoeder, grof gemalen. Deze bewerking werd *kroken* genoemd (Groffils, pag. 219).]

kroken: *krōwkə* P 176, 177a; *krōkə* P 187, Q 164; **rullen:** *rø.lə* P 188.

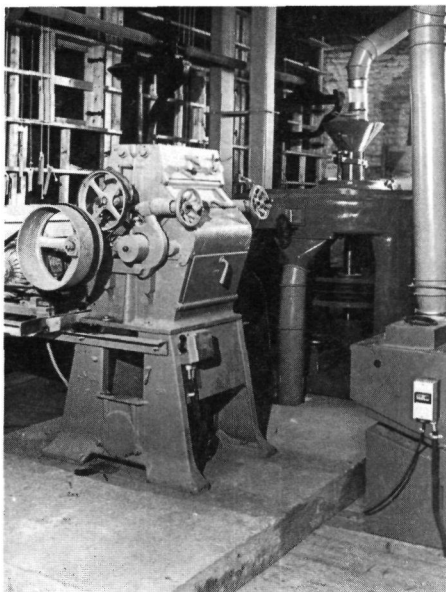

Afb. 91. haverpletter in de watermolen te Mechelen, gemeente Wittem

MAALGOED

(Jan 256; Coe 248; Grof 279)

[De hoeveelheid te malen graan.]

maalgoed: *mǫlǫgut* P 187, 195, Q 78; *mǫ.lǫǫ.t* Q 88, 188; *mǫ.lǫǫ.t* L 321a, 371, 372, 417; **maalzakken:** *mǫlǫzæk* Q 77; *mǫ.lzæ.k* Q 162, 180, 181; **zakken:** *zæ.k* Q 95; **grein voor te malen:** *græ̃n vǫr tǫ mǫlǫ* Q 159; **grein:** *græ̃.n* Q 162, 180, 181, 240, 241; **vruchten:** *vrǫxtǫ* Q 88, 95, 188; **kernen:** *ke-jǫ.nǫ* Q 181; **malooi:** *mǫluǫ* P 119, 120, 177a, 188, Q 160.

MALOOI

(JG 1a; JG 1b; JG 1c; JG 2c; monogr.; N D, 33 add.)

[De hoeveelheid graan die men naar de molen brengt en die groot genoeg is om er één of twee keer van te bakken. Zie ook de toelichting bij de lemmata MAALGOED en BAKMEEL.]

malooi: *mǫlǫj* P 173, 176, 176a, 180, Q 75, 81, 154, 155a, 162; *mǫlǫj* P 174, 224, Q 76, 155, 158, 161, 167, 240, 241; *mǫlǫj* P 175, 218, 219, Q 162; *mǫlǫj* P 182; *mǫlǫw* Q 71; *mǫlǫwj* P 214; *melo* P 57; *mǫlǫǫ* P 48, 52, 58, 113, 115, 117, 172, Q 2a; *mǫlǫǫ* P 118, 192, Q 79, 153; *mǫlǫ* P 118a; *mǫlǫǫ* Q 156; *mǫlǫǫ* P 177a; *mǫlu.ǫs* Q 152; *mǫluǫ* P 119, 120, 121, 179, 187, 197, 223, Q 73, 74, 78, 152, 165; *mǫlüǫ* Q 2a; *mǫlu.ǫ* P 177, 184, 186, 223, Q 159, 160, 164, 166; *mǫlu.e* Q 157; *mǫlǫj* P 227; *mǫluǫ* P 220; *mǫlǫw* Q 2; **gebakte:** *gǫbektǫ* L 286; *gǫbektǫn* L 352; *gǫbǫqdǫ* L 317, 358, 359, 360, 362, 364, 365, 366, 367, 416, Q 82, 83, 84, 87, 88, 89, 94, 163, 168a, 169, 172, 181, 188, 242; *gǫbǫqdǫn* Q 77; *gǫbǫqdǫ* L 369, 371; *gǫbǫqdǫ* L 282, 312, 313, 315, 316, 353, 354, 418, Q 72, 83, 101, 183; *gǫbǫk.dǫ* L 372; *gǫbǫk.dǫ* L 423, Q 6; *gǫbǫk.dǫ* Q 39; *gǫbǫqdǫ* Q 168; **baksel:** *gǫbaksǫl* L 417; *gǫbeksǫl* L 422; *gǫbǫ.ksǫl* Q 5; **baksel:** *baksǫl* K 359, 360, L 282, 315, 316, 413, 416, 417, Q 82; *ba.ksǫl* P 56; *bǫksǫl* P 44, 51; *beksǫl* L 416, P 118; **bak:** *bak* K 278, L 367, 414, P 45, 46, 53, Q 1, 3, 5, 71; *bǫk* K 358, 361, L 414, Q 1 (kleiner: *ǫ bekskǫ*); **moolbert:** *mǫ.lbǫrt* Q 9 (bakgoed dat in de zak is); **moolvert:** *mǫ.ǫ.lvǫrt* Q 12 (vroeger); *mǫ.lvǫrt* Q 96c; **zak:** *zǫk* K 314, 315, 316, 317a, 318, 357, 358, 360, 361, L 286, 314, 316, 355, 413, P 45, 48, 49, 50, 51, 53, 55, 57, 58, 167, 214, Q 162, 167, 168, 181, 182, 242; *zǫ.k* Q 2; *zak* K 278, L 313, 317, 319, 352, 356, 358, 359, 360, 361, 362, 363, 364, 365, 366, 367, 368, 369, 370, 371, 372, 415, 419, 420, 421, 422, 423, 424, P 52, 56, 174, 175, 179, 180, 182, 184, 186, 195, 197, 218, 219, 220, 223, 224, 227, Q 2a, 6, 7, 8, 9, 10, 11, 12, 13, 83, 84, 87, 88, 89, 90, 94, 96c, 157a, 161, 163, 165, 170, 171, 172, 174, 175, 178, 179, 188, 240, 241; *zǫ.k* Q 164, 166; **bakzak:** *bak-zǫk* K 314, 316, 353; **greinzak:** *grǫnzǫk* Q 160; **meelzak:** [*meel*]*zǫk* K 316, L 316, 352, 356, 358, 359, 362, 367, 368, 371, 422, P 56, Q 7, 9a,

172; *-zǫk* K 314, 315, 318, 353, 357, 358, 359, 360, 361, L 315, 316, 317, 355, 413, L 286, P 44, 45, 46, 51, 52, 53, 57, Q 2a, 160, 168, 169; *-zǫ.k* L 282; **malooizak:** *mǫlǫzǫk* P 178; *mǫlǫǫ*- P 47, 49, 50, 55; *mǫlǫj*- Q 79a, 240; *mǫlǫj*- Q 80; *mǫlu.ǫ*- P 188; *mǫlǫjzǫk* Q 158a (speciaal van lijnwaad); *mǫlǫj*- Q 157a; **moolbertzak:** *mǫ.lbǫrt-zǫk* Q 11; *mǫ.lǫwǫrt*- Q 96c; **moolvertzak:** *mǫ.lvǫrt-zǫk* L 420; *mǫ.lvǫrt*- Q 10; **maalzak:** *mǫlzǫk* L 421; *mǫ.l*- L 354, 363, 372, 415, 424, Q 12; *mǫl*- Q 83, 91; *mǫl.zǫk* L 353; *mǫl*- L 312; *mǫl*- Q 167; **molenzak:** *mǫ.lǫzǫk* K 358, L 313; *mǫ.ǫ.lǫzǫk* Q 6; *mǫ.lǫ*- L 364; **gebaktezak:** *gǫbǫqdǫzǫk* L 361, 363, 365, 366, 368, 370, 414, 419, 420, Q 90, 91, 171, 174, 178, 179; *gǫbǫqzǫ*- Q 175; *gǫbǫqǫjǫ*- L 319; *gǫbǫqǫ*- Q 177; *gǫbǫqǫzǫk* L 314; *gǫbǫktǫ*- Q 182; de volgende termen betreffen een inhoudsmaat: **molenvat:** *mǫlǫnvǫt* P 46; *mǫlǫnvǫt* L 424; **vat:** *vǫt* L 421; *vǫt* K 278a; *vǫ.t* P 51 (40 kg.); *vǫt* P 56 (18 kg.); **halster:** *halstǫr* K 315 (hoeveelheid graan; baksel voor twee keer), 314 (gewicht van 20 kg.; syn. met *bak-zak*), 357, P 44, 45.

BAKMEEL

(Jan 266; Coe 249; Grof 281; Grof 282)

[Maalgoed dat bestemd is om mee te bakken. Het graan wordt daartoe in het algemeen gemalen en gebuild.]

Het woordtype **malooi** heeft in P 176, P 187, P 195, Q 77, Q 78, Q 160a en Q 164 een speciale betekenis: „*ongebuilt* tarwemeel, bestemd om te bakken.”

Het woordtype **gebakte** wordt in het algemeen gebruikt voor de hoeveelheid graan of meel, voldeende om in één keer gebakken te worden. Zie ook het lemma BAKSEL in WLD II.1, pag 117.] **bakmeel:** *bakmǫl* P 119, 120, 176, 177a, 187, Q 78, 159, 160; *bakmǫ.l* L 415, 416, 417; *bakmǫl* Q 77; *bakmǫ.l* Q 88, 95, 162, 180, 181, 188; **tarwemeel:** *terǫf-mǫ.l* Q 181; **bakgrein:** *bakgrǫn* P 187, 188; **bakkoren:** *bakkǫ.rǫ* L 321a; **boulté:** *bulti* P 184; **malooi:** *mǫlǫj* P 176, Q 77, 162, 240; *mǫluǫ* P 187, 195, Q 78, 160a, 164; *mǫlǫǫ* Q 162; *mǫ.lǫj* Q 241; **bloem:** *blum* P 184; **gebakte:** *gǫbǫqdǫ* L 362, 368, 372, 372a, 415, 416; *gǫbǫqdǫ* Q 95; *gǫbǫqǫjǫ* L 321a, 370, 371.

VOERGOED, VOERMEEL

(JG 1a; JG 2c; Jan 267; Coe 250; Grof 280; N O, 37g)

[Maalgoed dat bestemd is voor diervoeder. Het is gewoonlijk vervaardigd uit koren en haver, of zemelen.]

voerdermeel: *vǫjǫrmǫl* L 414, Q 1; *vǫjǫr*- Q 2a; *vǫjǫrmǫ.l* Q 162; *vǫjǫrmǫl* P 119, 187, 195, Q 78, 159; **voermeel:** *vǫrmǫ.l* L 321a, 368, 415, 416, Q 88; *vǫrmǫl* L 417; **voedergoed:** *vǫjǫrgut* Q 3;

vujār– P 176, 177a; *vōjārgūt* Q 71; **voergoed**: *vōrgō.t* L 321a, 362, 368, 370, 371, 372, 372a, 415, 417, Q 95; *vōrgōt* L 361, 416, 417, 418, Q 5, 8; **voederzak**: *vujārzak* Q 72, 82; **voedergrein**: *vujārgrean* P 184, 187, 188, Q 160; **voeder**: *vujār* P 120, Q 83; **varken(s)zak**: *vē.r(a)kzak* Q 162, 181, 188; *vē.rakaze.k* (mv.) Q 162, 240, 241; *verakas-zek* (mv.) Q 160a, 164; *verkas-zek* (mv.) Q 77; **varkenmeel**: *verkamē.l* Q 180; **beestenmeel**: *bistamē.l* Q 88; **beestengoed**: *bistagōt* Q 198; **tarwemeel**: *terafmēal* P 195; **krensel**: *krē.nsal* L 417.

ZAK, PUNDEL

(Jan 257; Coe 243; Grof 274)

[Een **zak** is de gewone verpakking voor graan. Het woordtype **balle** wordt gebruikt voor een grote, vierkante zak terwijl **pungel** wordt gebezigd voor een klein zakje.

Een **zak** woog 100 kg, een **balle** 50 tot 75 kg en een **pungeltje** 5 tot 20 kg (Coenen, pag. 177).]

zak: *zak* P 120, 176, 184, 187, 188, 195, Q 77, 78, 88, 95, 159, 160, 160a, 162, 164, 180, 181, 188, 240, 241; **jute-zak**: *žot-zak* P 177a; *džot-zak* P 119; **balle** (fr.): *bal* Q 88, 95, 188; **pungel**: *pøŋal* Q 181; *pøŋal* L 372; **pungeltje**: *pøŋalka* Q 188; *pønalka* Q 88, 95; *peŋalka* L 368.

MEELZAK

(monogr.)

meelzak: *mēlzak* Q 95; *mēl-* Q 20 (mv. *-zek*); *m-ēl-* L 329 (mv. *-zek*); *mēal-* Q 121; **meelbuidel**: *mēlbyal* Q 284; *mēl-* Q 20; *m-ēlb-ŷjäl* L 329; *mēlbjgal* Q 95; **maal**: *m-ōl* Q 3.

SCHRIJFGEREI

(Coe 177; Grof 275)

[De verschillende materialen en voorwerpen waarmee de aangeleverde zakken graan in de molen van een kenmerk worden voorzien.

In Q 95 schrijft men de initialen van de klant of het huisnummer op de zakken. Dit kenteken noemt de molenaar een **label** (*lā.bal*). In P 120 bevestigt men een **etiket** (*ētaket*) aan de zakken.] **houtschool**: *hōtskō.l* Q 162, 180; **houtassen**: *hōāt-asə* P 188; **assen**: *asə* P 176, 187, 195, Q 88, 164, 181; **krik**: *kek* P 177a, Q 78, 159; **reu**: *rōj* P 176; **vetkrijt**: *vetkri.t* Q 188; **krijt**: *krēat* P 195; **verf**: *veraf* Q 160; **blauwe stift**: *blōw stef* P 187; **stift**: *stef* P 184; **inkt**: *ejnk* P 119.

ZAKKENWAGENTJE

(Jan 258; Coe 239; Grof 257)

[Handwagentje waarmee zakken in de molen verplaatst kunnen worden.

Zie voor de fonetische documentatie van het

woorddeel [*molen*]- het lemma MOLEN.]

zakkenwagentje: *zakawēgaskə* L 321a; **kruiwagentje**: *krōwwō.gakə* Q 240; **zakkenwageltje**: *zakawēgalkə* L 417; *zakawē.galkə* Q 95; *zakawēgalkə* P 176; *zakawī.galkə* L 372a; *zakawōgalkə* P 119, Q 160a, 164; *zakawō.galkə* Q 88, 240, 241; **zakwageltje**: *zakwōgalkə* Q 160; *zakwō.galkə* Q 162, 180; **molenwageltje**: [*molen*]*wēgalkə* L 368; *-wōgalkə* P 177a, 187; *-wō.galkə* Q 181, 188; **steekwageltje**: *štē.kwē.galkə* Q 95; **zolderwageltje**: *zōldarwēgalkə* L 372; **stootwageltje**: *stōwtwō.galkə* Q 162; **wageltje**: *wōgalkə* Q 77; **zakkenkarretje**: *zakakerkə* L 372; *zakakarəkə* Q 240; **molenkarretje**: [*molen*]*kerkə* L 371, 372, 415; *-kē.rkə* Q 188; **karretje**: *karkə* L 415; *kerkə* L 361.

MOLENBOEK

(Coe 245; Grof 276)

[Het boek waarin de molenknecht de afkomst en het aantal van de opgehaalde zakken noteerde. Zie voor de fonetische documentatie van het woorddeel [*molen*]- het lemma MOLEN.]

molenboek: [*molen*]*būk* P 176, 184, 187, 188, 195, Q 78, 159, 164; *-buk* Q 181; *-bōk* Q 88, 188; **molenboekje**: *mō.labō.kskə* Q 95; **maalboek**: *mō.lbuk* Q 162, 180; *mā.lbō.k* Q 95; *mō.lbōk* Q 88; **dagboek**: *dō.x-bō.k* Q 162; **boek**: *buk* Q 240, 241; *būk* P 119, Q 77, 160.

MOLENBORD

(Coe 247; Grof 278)

[Het bord in de molen waarop de molenaar met krijt de naam van de klant en het aantal te malen kilo's noteert.

Zie voor de fonetische documentatie van het woorddeel [*molen*]- het lemma MOLEN.]

molenbord: [*molen*]*bōrt* Q 88, 181, 188; *-bōrt* P 195, Q 160a; **schrijfbord**: *sxrēf-bot* Q 162; **bord**: *bōrt* P 176, Q 95, 162, 180, 240, 241; *bōrt* P 120, 177a, 184, 187, 188, Q 77, 78, 160, 164; **lei**: *lej* P 199, Q 88.

KRIJT

(Coe 246; Grof 277)

[Het krijt waarmee het aantal te malen kilo's en de naam van de klant op het molenbord worden genoteerd.

In Q 88 telde de molenaar volgens de boeren wel eens teveel. Men noemde dat **dubbel schrijven** (*dōbāl šri.və*)(Coenen, pag. 178).]

krijt: *krajt* Q 162, 180, 181; *krōjt* Q 240, 241; *krē.t* Q 162; *krēt* P 177a; *krēat* P 119, 120, 184, 187, 188, 195, Q 77, 78, 160, 160a, 164; *krēt* Q 240; *kri.t* Q 88, 95, 188; **assen**: *asə* P 176.

POFFER

(Coe 264)

[Boer die bij de molenaar voor een zeker bedrag als schuldenaar genoteerd staat.]

poffer: *poʃər* Q 88; *pō.ʃər* Q 95; *pu.ʃər* Q 88, 180, 181, 188, 240; **poʃketel:** *puʃkətəl* Q 162.

MAALSCHULD HEBBEN

(Grof 296)

[Een niet betaalde rekening bij de molenaar hebben.]

in de boek staan: *en a buk støn* P 187, 195.

WEEGTOESTEL

(Coe 258; Coe 259; Coe 260; Grof 284; Grof 285)

[Weegtoestel waarmee de gevulde zakken gewogen kunnen worden. Vroeger gebeurde dit met een balans, maar die werd al snel vervangen door de *bascule* omdat laatstgenoemde het voordeel had dat ze als tegengewicht slechts eentiende van de te wegen massa nodig had. Bij de balans daarentegen moesten de twee lasten gelijk zijn.]**weegschaal:** *wēxšō.l* Q 240; **molenwaag:** *mjō.lāwō.x* Q 181; **waag:** *wōāx* P 184; *wō.x* Q 88, 95; *wō.x* Q 180, 240, 241; **bascule:** *baskōl* P 119, 120, 184, 187, 195, Q 77, 78, 159, 160, 162, 164; *baskōl* P 176, 187, 188, Q 160a; *basky.l* Q 95, 162, 180, 181, 188, 240, 241; *basky.l* Q 88, 95; **balans:** *balans* P 119, 120, 176, 177a, 184, 187, 188, 195, Q 77, 78, 159, 160, 160a, 164, 180; *balans* Q 95, 162.

GEWICHTEN

(Coe 261; Grof 286)

[De gewichten van de *bascule* moesten jaarlijks geijkt worden door een overheidsfunctionaris. Zie ook het lemma *IJKEN*. Elke molenaar had gewichten van 20, 10, 5, 2, 1 en 0,5 kg.]**gewichtstenen:** *gāwixstējn* P 188; *gāwixstējn* Q 162; **gewichten:** *gāwextā* P 176, Q 88, 160a, 162, 188, 240; *gāwixtā* Q 95, 180, 240, 241; *gāwixtā* P 119, 120, 177a, 184, 187, 195, Q 77, 78, 159, 160, 164; *gāwextā* Q 88, 188; **gewicht:** *gāwixtār* Q 181.

IJKEN

(Coe 262; Grof 287)

[De gewichten van de *bascule* ijken. Dit geschiedde jaarlijks door een overheidsfunctionaris.]**pegelen:** *pejgālā* P 119, 120, 177a, 184, 187, 195, Q 78, 159, 160, 160a, 162, 164, 180, 240, 241; *pejālā* Q 162; *pejālā* Q 240; **ijken:** *ejkā* Q 77; *jka* Q 88, 95, 188; *ē.kā* Q 95, 181; *ēkā* P 188; *ēkā* P 176.

VAT

(JG 1b; JG 1c; JG 2c; Jan 141; Coe 263; Grof 288; monogr.)

[Graanmaat. Naar gelang de streek kan de inhoud van een vat verschillen. Voor zover door de invullers opgegeven, is achter het plaatscode-nummer tussen ronde haken het aantal kilo's vermeld.]

vat: *vat* K 278, 314 (10 kg), 317a, 353 (10 kg), P 47, 167, Q 240; *vāt* K 315 (10 kg), 316 (10 kg), 357 (10 kg); *vā.t* L 316 (18 kg), 317 (18 kg), 319 (16 kg), 355 (10 kg), 356 (18 kg), 358, 359 (18 kg), 360 (18 kg), 361 (18 kg), 362 (20 kg), 363 (17 kg), 364 (18 kg), 365 (20 kg), 366 (18 kg), 367 (17 of 18 kg), 368 (16 of 18 kg), 369 (17 kg), 370 (16 kg), 371 (16 kg), 372 (16 kg), 415 (18 kg), 416, 417 (18 en 20 kg), 418 (20 kg), 419 (16 kg), 420 (18 kg), 421 (18 kg), 422 (18 kg), 423 (20 kg), 424 (18 kg), Q 6 (20 kg), 7 (20 kg), 8 (20 kg), 9 (18 kg), 10 (20 kg), 11 (20 kg), 12 (18-20 kg), 13 (20 kg), 95; *vāt* L 355 (8 en 10 kg), Q 2 (20 kg), 101 (ca. 20 kg); *vā.t* Q 96c (20 kg); *vōāt* L 353, P 113 (20 kg), 115 (15 kg), 117 (20 kg), 119 (19 kg), 172 (20 of 25 kg), 173 (20 kg), 174 (20 kg), 175 (25 kg), 176 (25 kg), 176a (20 kg), 178 (20 kg), 179 (20 kg), 180 (20 kg), 182 (20 kg), 188 (20 kg), 192, 218 (20 kg), 219 (20 kg), Q 79 (25 kg), 89 (18 kg), 158 (ong. 25 kg), 182 (25 kg), 198 (20 kg); *vōā.t* L 312 (10 kg), 313, P 57, 118 (20 kg), 120, 121 (20 kg), 177 (10 of 20 kg), 177a (20 kg), 184 (20 kg), 186 (20 kg), 187 (18 of 20 kg), 195 (20 en 25 kg), 197 (20 of 25 kg), 220 (25 kg), 224 (20 kg), Q 2a (19 kg), 72 (18 kg), 73 (17-20 kg), 74 (20 kg), 75 (12,5 kg), 76 (20 kg), 77 (20 kg), 94 (20 kg), 152 (17/18 kg), 153 (20 of 25 kg), 154 (20 kg), 155 (16-17 kg), 156 (20 kg), 157 (20 kg), 157a (25 kg), 159 (25 kg), 160 (25 kg), 161 (25 kg), 164 (25 kg), 165 (25 kg), 166 (25 kg), 167 (25 kg), 168 (25 kg), 169 (18 kg), 170 (20 kg), 171 (19 kg), 240 (25 kg), 242 (25 kg); *vō.t* K 359 (18 kg), 360, 361 (18 kg), L 414 (19 kg), P 51 (40 kg), 56 (18 kg), 58 (20 kg), Q 83 (20 kg), 84 (18/20 kg), 87 (20 kg), 88 (18/20 kg), 90 (20 kg), 91 (20 kg), 162 (25 kg), 163 (25 kg), 172 (20 kg), 174 (20 kg), 175 (20 kg), 177 (25 kg), 178 (20 kg), 179 (20 kg), 180, 181 (25 kg), 188 (20 kg), 240, 241, 242 (25 kg); *vō.t* L 413 (10 kg); *vōēt* Q 80 (25 kg); *vō.ət* L 282 (16 kg), 286, 314; *vō.ət* L 315 (16 kg), 354 (10 kg), P 223; *vō.ā.t* L 352 (10 kg); *vōāt* P 119 (25 kg), 177a (25 kg), 184 (25 kg), 187 (25 kg), 188 (25 kg), 195 (25 kg), 214, Q 77 (25 kg), 78 (25 kg), 159 (25 kg), 160 (25 kg), 160a (25 kg); *vōwāt* P 227 (25 kg); **molenvat:** *mō.lāvāt* K 358 (10 kg); *mōlāvāt* P 44 (10 kg), 45, 48 (20 kg); *mōlāvāt* P 46 (10 kg); *mō.lāvō.t* K 360 (10 kg); **half vat:** *halāf* *-vōā.t* P 52 (10 kg), 53 (10 kg), 55 (20 kg), 118 (10 kg), 121; *ha.lāf* *-vōāt* P 118a (10 kg), Q 79a (10 kg); *ha.lāf* *-vō.t* P 51 (20 kg), 56 (9 kg); *halāf* *-vōt* P 49 (10 kg), 50 (10 kg); *halāf* *-vō.āt* P 57; *ha.lāf* *-vōā.t* P 188 (10 kg); *alāf* *-vōāt* P 178 (10 kg);

II.3

heel vat: *hejl vōāt* Q 79a (20 kg); **korenvat:** *kōrāvōt* K 318 (10 kg); **paardenvat:** *pērdānvā.t* L 363 (14 kg); **klats:** *klats* P 188.

SCHEPMEEL

(Vds 169; Jan 270; Coe 252; Grof 291)

[De hoeveelheid meel die de molenaar mocht scheppen.

In Belgisch Limburg maakten slechts weinig informanten onderscheid tussen **stofmeel** en **schepmeel**. De meeste molenaars telden beide samen, zodat ze één grotere hoeveelheid kregen die ze voor zichzelf mochten afhouden. De overkoepelende benaming was in zo'n geval **stubmeel**. Het woordtype **stubmeel** komt behalve in dit lemma dan ook voor in het lemma STUUFMEEL, STOFMEEL.]

schepmeel: *sxōpmeal* P 50, 58; *sxōpmēal* P 119, 177a; *šōpmē.l* Q 88, 95, 162, 180, 181, 188, 240, 241; *šōpmē.l* L 321a, 361, 372, 417; *skōpmēal* P 184; *šēpmē.l* L 361, 362, 368, 372, 415, 416, 417; **stubmeel:** *stō.pmeal* P 50, 51, 55, 56, 57, 58, Q 71, 72, 74, 75, 77, 77a, 83; **scheploon:** *šēplūa.n* L 321a.

SCHEPPEN

(N O, 38i; JG 1b; Vds 170; Jan 268; Coe 253; Coe 256; monogr.; A 42A, 48)

[Maalloon scheppen met behulp van de schep. Het aantal kilo's dat per 100 kg mocht worden geschept, is, voorzover opgegeven, achter de betrokken plaatsnummers vermeld. Zie ook het lemma MAALLOON, MAALGELD.

In L 270 was het **scheppen** tot rond 1910 gebruikelijk.]

scheppen: K 357, L 164; *sxepā* Q 240; *šepā* L 319, 321a, 358, 362, 364, 367, 368, 415, 416, 417; *šōpā* L 265, 270, 292a, 317, 318, 318b, 321, 321a, 329, 330, 369, 370, 371, 372, 374, 417, 419, 420, 421, 422, 424, Q 6, 7, 8, 9, 10, 11, 13, 88 (0,5 kg/100), 95 (1 kg/100), 96c, 162, 180, 181, 188 (2,5 kg/100), 240, 241; *sxōpān* K 315, 316; *sxōpā* L 211; *sxōpā* K 314, 353 (7 kg/100), L 214, 214a, 215, 217, 245b, 246a, 289, 316, 413, P 44, 45, 48, 51, 120; **molteren:** *mōltārā* L 432a (6-7 kg/100), Q 113, 121; *moltārā* Q 204a, 284; *mōljtārā* L 430; *mōljtārā* Q 20; *mōwljtārā* Q 20; *mowtārā* Q 284; *mōltārā* L 318, 321; *mōltārā* L 330; *smōldārā* Q 39; **molderen:** *mōldārā* Q 112; **molsteren:** *mō.lstārā* P 119; *mōlstārā* P 48, 50, 51, 176a (3-5 kg/100), 177 (4-6 kg/100), 178 (4-5 kg/100), 192, Q 12, 71, 75, 77a, 78, 79, 87, 88, 96c, 152 (4 kg/100), 153, 154, 162, 164, 168, 168a, 181, 196, 196a; *mōlstārā* Q 99*; *mōlstārā* Q 198; **molseren:** *mōlsārā* P 195 (8 kg/100); *mōwsālā* Q 39; de volgende opgaven duiden het te diep scheppen aan: **te veel scheppen:** *tā vō.lšōpā* Q 88; **te veel uithalen:** *tā vō.lq.wthō.lā* Q 181; **te diep in de zak kijken:** *tā dē.p< en dā zak*

ki.kā Q 188; **te diep in de zak scheppen:** *tā dē.p< en dā zak šōpā* Q 188; **te diep scheppen:** *tā dē.p šōpā* Q 95, 188; *tā di.p šōpā* Q 162, 180, 240.

SCHEP

(N O, 38j; Jan 268 add.; Coe 253 add.; Grof 292; monogr.)

[De schep waarmee het scheploon genomen werd.

De schepper die men in L 415 gebruikte, was een maat die geijkt moest worden. In Q 99* was geen schep aanwezig; de molenaar nam 5 kg per 100.] **meelschoep:** *mēalsxup* P 119, Q 164; *mēalsup* Q 160a; **schoep:** *sxūp* K 353; **meelschup:** *mēlsxōp* L 289; *mēlsōp* Q 198; **molterschup:** *mōljāršōp* L 430; *mōwljtār*—Q 20; **schup:** *sxōp* L 316, P 51; *šōp* Q 88; *šep* L 416; **molterpot:** *mōldarpōt* Q 112; **molter:** *moltār* Q 204a; **kop:** *kōp* L 211; **meelschepper:** *mēalsxōpār* P 187; **schepper:** K 357; *sxōpār* L 289, P 51, 120, 176, 177a, 187, 188, 195, Q 78, 160; *šōpār* L 265, 292a, 318, 321, 330, 361, 370, 372, 417, 432, Q 77; *šepār* L 362, 368, 415; *šōpār* L 319.

SCHEPRING

(N O, 38k)

[Het oog waarin de schep na gebruik werd opgehangen.]

oog: *ōwx* L 374; **ring:** *reŋk* L 374; de volgende opgave betreft een rek: **schuppenrek:** *sxōpārek* L 289.

SCHEPKIST

(Jan 273; Coe 257; Grof 293; JG 1a; JG 1b; monogr.)

[De kist waarin de molenaar het schepmeel verzamelde.

Het woordtype **duivelskist** was een schertsende benaming waarmee werd gesuggereerd dat de molenaar de inhoud van de kist op oneerlijke wijze had verkregen.]

meelkist: *mē.lkes* Q 188; *mēl*—Q 72; *mīalkest* Q 1; *mīalkis* Q 2a; *mēl*—Q 82; *mīalkis* Q 71; *mēalkis* P 119, 187, 195, Q 78, 159; **schepkist:** *šōpkēs* Q 180; *šepkis* Q 83; **molenkist:** *mōjlākias* P 187; **duivelskist:** *dy.vālskest* L 317; *divāls*—L 362, 372, 415, 417; *dý.vāls*—L 414; *dyvālskes* Q 181, 188; *dī.vālskist* L 416, 417, 418, Q 3; **kist:** *kes* Q 77; *kias* P 184, Q 164; **kas:** *kas* Q 160a; **bak:** *bak* P 120, 176, 177a, 188; **mouw:** *mōw* P 195, Q 160.

SCHEPPER

(Vds 171)

[Molenaar die teveel schept.]

schepper: *šōpār* Q 71.

MAALLOON, MAALGELD

(N O, 38h; A 42A, 48; JG 1a; JG 1b; Vds 170; Jan 271; Jan 272; Coe 254; Coe 255; Grof 294; Grof 295; monogr.)

[Het maalloon in de vorm van een gedeelte van het gemalen graan of een bedrag in geld dat de molenaar uit het meel schept respectievelijk in rekening brengt.

Het maalloon in natura varieerde van plaats tot plaats. Zo vermelden de invullers uit L 213 en L 216 dat daar 1/20 deel werd geschept. In Q 39 werd 1/16 van iedere 100 kilogram als maalloon ingehouden. Volgens de zegsman uit L 381b werd er een onderscheid gemaakt tussen enerzijds het zelf brengen van graan naar de molen en het halen van graan door de molenaar met behulp van de wagen. In het eerste geval werd 1/20, in het tweede geval 1/16 van iedere 100 kilogram meel als maalloon geschept. In L 209 was 1 kilogram gebruikelijk; toch werd ook naar de draagkracht van de boer gekeken bij de bepaling van het maalloon.

Voor zover opgegeven door de invullers, is achter het plaatscodenummer tussen ronde haken opgenomen hoeveel het maalloon in de betreffende plaats bedroeg.

De woordtypen **maalloon** (Q 1, Q 2a, Q 3, Q 5, Q 71, Q 72, Q 82, Q 88, Q 95, Q 162, Q 180, Q 188, Q 240, Q 241), **maalgeld** (L 416, L 417, L 418, P 119, P 120, P 176, P 177a, P 184, P 187, P 188, P 195, Q 77, Q 78, Q 88, Q 159, Q 160, Q 160a, Q 162, Q 164, Q 181, Q 240), **molster** (K 360, L 414, P 57, Q 2a, Q 84, Q 91), **molser** (P 184) en **molstergeld** (Q 83) zijn specifiek van toepassing op een betaling in geld. De woordtypen **monster** en **monstermeel** zijn daarentegen in respectievelijk K 318 en K 359 voor „maalgeld” niet gebruikelijk.]

maalloon: *mällōn* Q 240; *mō.llō.n* Q 180, 241; *mō.llōwn* Q 72, 82, 162; *mō.llun* Q 1, 2a, 3, 5, 71; *mōal-* P 56; *mō.llu.n* Q 88, 95, 188; *mā.llū.n* Q 95; *mā.llū.ən* L 321a, 370, 372, 372a; *mälluən* Q 204a; *mā.llij.ən* L 361, 362, 368, 415; **scheploon**: L 163, 164, 165, 192, 209, 210, 250, 267, 268, 291, 292, 300, 318, 319, 325, 328, 369, Q 36; *sxeplōn* Q 240; *sxōp-* L 377; *sxōplōn* L 288a; *šōploən* L 374, 432; *sxōpluən* L 289; *šōp-* L 265c, 318, 319, 321, 330; *šōp-* L 292a; *sxōp-* L 246; *sxōplūn* P 51; *šōp-* L 265; *sxōpluwən* K 353; *sxōplun* P 51; *šōplūn* L 265; **loon**: *lūn* K 357; *luən* P 180; **molterloon**: *moltjārlōn* L 430; **molter**: *moltār* Q 284; *m:ōljtar* Q 20 (1/16); *multjār* Q 22; *mōwltjār* Q 20; **molder**: *mōldār* Q 112; **molster**: *mōlstār* K 317a, 358, 360, 361 (1,5/100), L 352, 361 (1/16), 362, 363, 364, 367, 368, 372, 414, 415, 416, 417, 418, 420, 421, 423 (5/100), 424 (1/16), P 49, 51, 56, 57, 58, 113, 115, 117, 118a, 119, 120, 174, 175, 176, 177a, 182, 184, 187, 197 (3/100), 214, 218, 219, 220, Q 1, 2, 2a, 3, 5, 7, 8, 9, 10, 11, 12, 13, 71, 72,

73 (3/100), 74, 76, 77, 79a, 82, 83, 84, 89, 90 (6/100), 91, 95, 155, 157a, 160, 162, 163, 165, 167, 170, 172, 177, 180, 182, 188, 240, 241, 242; *mōlstār* L 365, 366, 368, 415, Q 241; *mōlstā(r)* Q 178; *m:ulstār* Q 101 (1/16); **molser**: *mōlsār* P 184, 188; **molchster**: *mōlaxstār* L 320a; **molchter**: *mōlxtār* L 386, 432; *mōlxtār* L 319; **mulster**: *mōlstār* L 422, Q 95; **malster**: *mā.lstār* L 312 (1870/1880 afgeschafft); *malstār* Q 94, 171, 174, 179; *malstārə* Q 175; **monster**: *mō.nstār* P 55; *mōnstār* K 315, 317a, 318, 357, P 46, 173, 177a; **molstermeel**: *mōlstārmē.l* Q 188, 240; *mōlstārmēl* K 359; *mōlstār-* Q 241; *mōlstārmeəl* Q 83; *mōlstārmieł* Q 79a; **monstermeel**: *monstārmēal* P 44; *mōnstārmieł* P 46; **moldersmeel**: *mōldārsmieł* Q 166; **maalmeeł**: *mōlmeəl* Q 83; **stubmeeł**: *stōpmēl* Q 241 (8/100); *stōpmeəl* P 50, 51, 55, 56, 57, 58, Q 71, 72, 74, 75, 77a, 83; **verliesmeeł**: *vōrlismēl* L 313; **schepmeeł**: L 214a, 292, 327, Q 193; *sxepmēal* L 246a; *sxōp-* P 117; *sxep-* P 53, 55; *šōpmē.l* Q 174; *šōpmēl* L 371, 421, Q 7, 10, 11, 12, 88, 178; *šō.p-* Q 188; *sxōp-* L 246, 282, 286, 313, 315, 316, 352, 353, 355; *sxep-* L 356; *šep-* Q 171; *sxōp-* L 286, 314; *šep-* L 360, 362, 363, 366, 367, 415, 418, Q 72, 91; *sxōpmeəl* L 245; *sxōpmēl* K 358; *sxōpmēel* L 413 (2/100); *šōpmieł* Q 157; *sxōpmieł* P 46; *sxōpmēl* L 316; *sxōp-* K 278; **schepgoed**: L 300, 326, 425; *sxōp-gut* L 286; *sxōp-gōt* L 288, 288b, 318a, 320a; *šōp-* L 318b (1/20), 419; *šōp-* L 319; *šep-* L 362; **molstergeld**: *mōlstārgelt* P 57, Q 83; *mōlstārgē.lt* L 360, 416, Q 74, 75, 83, 89, 152, 169; *mōlstārgelt* Q 99*; *mōlstārgē.litj* L 362; *mōlstārgē.lt* P 118; **maalgeld**: *mā.lgē.lt* L 355, 416, 417, 418; *mō.lgē.lt* Q 88, 162, 181, 240; *mā.lgelt* L 368, 371, 415; *mōal-* P 119, 120, 177a, 184, 187, 188, 195, Q 77, 78, 159, 160, 160a, 164; *mōl-* P 176; *mā.lgē.litš* L 370; *mā.lgē.litjš* L 424; **molengeld**: *mā.lgē.litj* L 362; de volgende term wordt in L 417 gebruikt om aan de molenaar te vragen hoeveel men voor het malen moet betalen: **wie veel is het voor de molster**: *wī vēł ęs t-vir dā mōlstār* L 417.

MAALLOON BETALEN

(JG 1b; monogr.)

[Maalloon betalen. Zie ook de toelichting bij het lemma MAALLOON, MAALGELD.]

molstergelden: *mōlstārgē.lə* L 355; **maalgelden**: *mā.lgēl* L 355; **molteren**: *mōltārə* Q 121.

KLOMPJE VOOR MAALGELD

(A 42A, add.)

[De klomp die men in L 246 aan een touw naar beneden liet zakken om er het maalloon in te laten deponeren. Het klompje werd later vervangen door een geldbakje.]

klompje: *klōmpkə* L 246; **geldbakje**: *gelt.bekskə* L 246.

OPZAKKEN

(N O, 38l)

[Meel in zakken doen en de gevulde zakken op het juiste gewicht brengen.]

opzakken: K 357, Q 112; *op>zakə* L 211, 289, 292a, 318, 319, 321, 374, 430, Q 20, 204a; *opzakə* L 316; *up>zakə* K 353; **afzakken:** P 51; **zakken vullen:** *zakə vølə* P 51; **in zakken doen:** *en zək-dōn* Q 99*; **opscheppen:** *opxəpə* L 289; **opzakken en afwegen:** *op>zakə en afwəgə* L 265; **afwegen:** L 164; **afhangen:** *āfhanə* L 330.

SCHEPZAK

(N O, 38m)

[De zak waarmee alle andere meelzakken op het juiste gewicht worden gebracht.]

maatzak: *māt>zak* L 318, 321; **waagzak:** *wəx>zak* Q 204a.

MOLENVAT

(N O, 38n)

[Een vat waarmee alle meelzakken op het juiste gewicht worden gebracht.]

molenvat: *møləvat* P 51; **maatvat:** *mōt>vat* L 316; **vat:** L 432; *vat* L 362; *vāt* L 318 (ong. 15 kg), 321 (id.), 374, 430 (ong. 20 kg), Q 20 (id.), 204a; **meelbak:** K 357; *milbak* P 51; **bak:** *bak* L 265.

MUD

(N O, Grof 289; N O, 38o)

[Inhoudsmaat, thans 1 hl.]

mud: *møt* L 316, P 120 (50 kg), 176 (id.).

LAST

(N O, 38o)

[Een vracht van 2100 kilo, ofwel 30 mud van 70 kilo.]

last: *last* L 265, 289, 292a, 318, 321, 374; *lās* Q 204a.

PARTIJ

(N O, 38p)

[Zestig zakken van veertig kilo bij elkaar.]

partij/parti: K 357; *partej* L 289; *partěj* Q 204a; *partaj* P 51; *partii* L 318, 321, 374; *partej* L 289; *partii* L 292a, 316, 430; **vracht:** L 374.

MOLENPAARD

(N O, 38s; Grof 266; monogr.)

[Het paard voor de molenkar. Zie voor de fonetische documentatie van het woorddeel [molen]- het lemma MOLEN.]

molenpaard: [molen]pərt L 164, 211, 265; -pərt

L 214, 214a, 215, 217, 245b, 246a, 289, 292a, 316, 318, 319, 321, 329, 330, 374, 430, 432, Q 20, 193; -pərt Q 95, 99*; -pərti Q 198; -pərt Q 121; -pərti Q 204a; -pejət K 353; **molenaarspaard:** *mølənərspərt* Q 95; -pjət P 51; -pja.t P 184, 195; **paard:** *pja.t* P 119, 120, 176, 177a, 187, 188, Q 77, 159, 160, 160a, 164.

MOLENKAR

(N O, 38r; Vds 267; Jan 259; Coe 237; Grof 265)

[De kar waarmee men zakken graan en meel respectievelijk ophaalt en thuisbrengt.

Zie voor de fonetische documentatie van het woorddeel [molen]- het lemma MOLEN.]

molenkar: P 50, 51, 55, 58, Q 71, 72, 74, 75, 79a, 83; *moləkār* Q 240; *møləker* L 316; [molen]kar L 164, 211, 321a, 361, 362, 368, 371, 372, 415, 416, 417, 430, 432, Q 20, 99*, 112, 198; -kār Q 241; -kār Q 88, 95, 162, 181, 188; -kār K 353, L 265, Q 204a; -ker L 289, 292a, 318, 319, 321, 330, 370, 372, 372a, 374; -kēr P 51; -kēr P 119, 120, 176, 177a, 184, 187, 188, 195, Q 78, 159, 160; **molders-/mollerskar:** *møldərskār* Q 77; *møldərskēr* P 195, Q 160a, 164; *mølərskār* Q 240; **mulderkar:** *møldərkēr* L 370; **mullerenkar:** *myø.lərakār* Q 180; **kar:** P 57, Q 77a; **molenwagel:** *mø.ləwa.gəl* Q 95.

KIPKAR

(Coe 237 add.)

[Kipkar waarmee de boeren hun graan naar de molen brachten.]

clitchèt (wa.): *kliši* Q 180, 188.

KETSSEN, MOLENKAR VAREN

(N O, 38q; Vds 267; Jan 259; Coe 238; Grof 264)

[Zakken graan of meel ophalen en thuisbrengen. Zie voor de fonetische documentatie van het woord [molenkar] het lemma MOLENKAR.]

ketsen: L 318, 321; *ketsə* P 57, Q 71; **mulderkar varen:** *møldərkər vā.rə* L 370; **molenkar varen:** [molenkar] *vārə* L 211, 265, 330, 374; ~ *vā.rə* L 321a, 361, 362, 368, 370, 371, 372, 372a, 416, 417; **de molenkar varen:** *də møləker vārə* L 316; **met de molenkar varen:** *mət-də møləker vārə* Q 99*; **molenkar rijden:** *møləkār rejə* K 353; **kar varen:** *kər vərə* Q 75; **uitvaren:** *øt-vərə* P 119, 120, 177a, 184, 187, 188, 195, Q 78, 159, 160, 160a, 164; *ȳ.t.vā.rə* L 368; **rondvaren:** *rō.nt-və.rə* Q 88; **varen:** *vārə* Q 240; *və.rə* Q 162, 188, 240; **uitvoeren:** *āt-vurə* P 176; **uitgaan:** *ut-gō.n* Q 95; **rondgaan:** *rōnt-gōn* Q 77; *rō.nt-gō.n* Q 188; **rijden:** *rejə* L 289; *rijə* Q 95; **rondrijden:** *rōntrajə* P 51; de volgende opgaven betreffen het ophalen van het graan: **halen:** *hālə* L 289; **holen:** *hōlə* Q 204a; **(koren) ophalen:** *ophələ* L 289; **(zakken) opholen:** *ophōlə* L 430; *op-* Q 20; de volgende

opgaven betreffen het thuisbrengen van het meel: **(koren) rondbrengen:** *rontbreŋa* L 289; **(zakken) terugbrengen:** *trøkbreŋa* L 430; **bren-gen:** *breŋa* L 289; *brēŋa* Q 204a.

BEL

(Grof 267)

[De grote bel die om de hals van het molenpaard was bevestigd. Door het geluid van de bel werden de boeren geattendeerd op de komst van de voerman.]

bel: *bel* P 119, 120, 176, 177a, 184, 187, 188, 195, Q 77, 159, 160, 160a, 164.

Rosmolen

ROSMOLEN

(N D, 3)

[Een molen die door een paard wordt aangedreven. Koning, spoorwiel en rondsels bevinden zich bij dit molentype onder het steenkoppel. De koning wordt aangedreven met behulp van een trekbal.]

Zie voor de fonetische documentatie van het woorddeel *-[molen]* het lemma MOLEN.]

rosmolen: *rosmolen* K 357, L 159a, 163, 163a, 265, 268, 270, 282, 289, 295, 322, 322a, 330, 331, 332, 372, 382, 434, Q 39, 111, 207, 211; **paardmolen:** *pērs[molen]* L 326; **paardsmolen:** *pērs[molen]* L 331, 0426; *pērs-* L 432; **paardskwern:** *pērskweram* Q 9; **trekmolen:** *trek[molen]* L 289; **slagmolen:** *slōxmōln* Q 71; **manege:** L 322a; *manēzi* K 278; *manēži* L 268; *manēžā* L 322; *manēzā* Q 72; *manēš* Q 117a.

ROSKOT

(N D, 31)

[Het gebouwtje waarin zich de rosmolen bevindt.]

roskot: *roskōt* L 322a, 332, Q 207; **roskooi:** *roskōj* L 331; **molenkot:** *mōlakōt* K 278, 357; **molenhuis:** *mōlahūs* L 322; *mēlahōws* L 355; **molenhuisje:** *mēlahējskā* L 355; **molenschop:** *mōlasxop* L 159a; **molenhok:** *mōlanhok* L 326; **maalhok:** *mālhok* L 289; **schuur:** L 332; **schop:** *šop* L 332; **boede:** *būt* L 382; **atelier:** *atālje* L 330; **keurshuis** (?): *kōrshes* Q 9.

Onderdelen

KONING VAN DE ROSMOLEN

(N D, 28)

[De grote, staande as in rosmolens. De koning is

aan de onderzijde voorzien van een *trekbalk* en aan de bovenzijde van een *spoorwiel*.]

koning: L 0426, Q 95; *kōneŋ* L 282; *kōneŋ* L 268, 289, 295, 318b, 320c, 321, 326, 330, 331, 332, 382, Q 9, 99*; *kōneŋ* L 322a, 434; *kōneŋ* L 163, 163a, 211, Q 204a; *kōneŋ* Q 211; *kynneŋ* L 372; *kjāneŋ* Q 39, 111; *kīneŋ* L 362; **koningsspil:** *kōneŋsspel* L 265; **koningskop:** *kōneŋskop* L 322; **molenboom:** *mōlābōm* Q 71; **molenas:** *mōlā-as* L 432, Q 22; **kroonas:** *krōānas* Q 32a, 111; **as:** *as* K 278; **spil:** *spil* L 159a; **staanderstang:** *štōndārstaŋ* Q 207; **staander:** *štōndār* L 295; *štēndār* L 270; **standaard:** L 332.

TREKBALK

(N D, 30)

[De balk aan de koning van de rosmolen waaraan het paard gespannen wordt. In Q 9 was dit gewoonlijk een nog van de schors voorziene boomstam.]

trekbalk: *trekbalak* L 159a, 289, 318b, 332; **gaanbalk:** *gōnbalak* Q 39; **staart:** L 332; *start* L 434; *šteri* L 322a; *stet* K 357; **dissel:** *dīsāl* Q 72; *destāl* L 355; **göpel** (d.): *gōābāl* Q 39; **trekschei:** *treksxej* L 332; **trekboom:** *trekbōm* Q 204a, 207; *trek-* K 278; *trekbōwm* L 331; *trek-* Q 32a; **manegeboom:** *manēžibōm* L 268; *manēžābōwm* L 330; *manēsi-buam* L 282; **rosboom:** *rosm-bōwm* Q 111; **paardsboom:** *pērs-bōwm* L 326; **boom:** *bōwm* L 322, 382, Q 9, 111; *bōm* L 163, 163a; *bōm* Q 207.

SPOORWIEL VAN DE ROSMOLEN

(N D, 26)

[Het kamrad aan de grote staande as van de rosmolen. Het *spoorwiel* drijft het rondsels aan dat op het staakijzer van de stenen is gemonteerd.]

groot kamwiel: *gruwāt kamwil* K 278; **groot rad:** *grōt rat* L 159a; **koningsrad:** *kōneŋsrōt* L 282; *kōneŋsrāt* Q 119; *kōneŋs-* Q 95; *kōneŋsrāt* L 289, 295, 321, 322a, 382; *kōneŋs-* L 434; *kōneŋs-* Q 39; **koning:** *kōneŋ* L 265, Q 204a; **kroonrad:** Q 204a; *krōānrat* L 326, Q 111; *krun-* L 372; *kruān-* Q 207, 211; *kruānra* L 265; *krōnrāt* L 330; *kroān-* Q 19a; *krwōn-* Q 99*; *krun-* Q 9; *krūn-* L 355; *kruān-* L 268, 372; **kroonwiel:** *kruwānwejl* K 357; **spoorrad:** *spōrrāt* L 211; *spōrrāt* L 318b; **spoorwiel:** *spōrwil* L 163, 163a; **kamrad:** *kamprāt* L 331, Q 22; *kamprōt* L 432; **wieg:** *wēx* L 289; **bonkelaar:** *boŋkālār* L 320c.

WIELSTEUNEN

(N D, 29)

[De latten, balkjes of ijzers die het spoorwiel van de rosmolen ondersteunen.]

steunbalken: *stōnbalakā* L 265; **steunarmen:** *štōn'erām* L 330; **steunen:** *stōnā* L 318b; *štōnā* L

II.3

OLIEMOLEN

- oliemolen
- / slagmolen
- ▣ smoutmolen

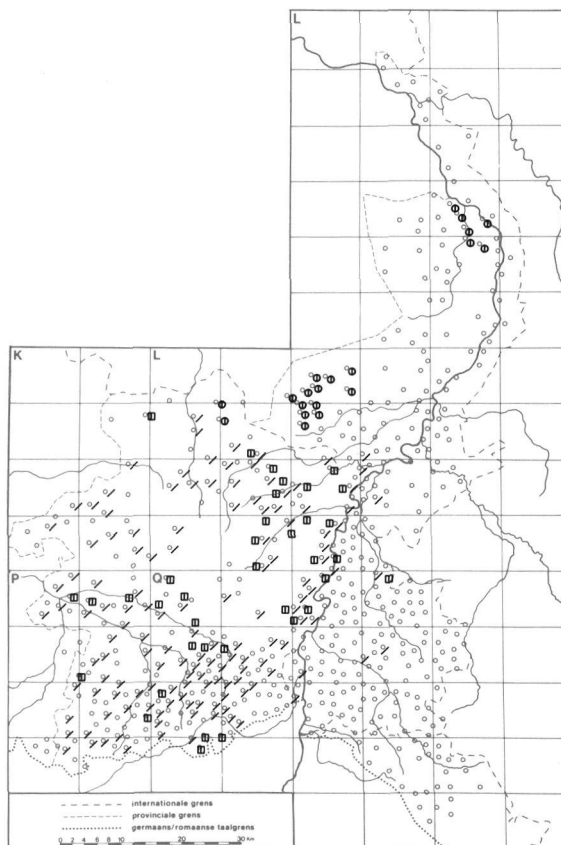

295; **streven:** *strēva* Q 211; *strēva* Q 111; **streefbomen:** *strēaf-bøjm* L 0426; **stijpen:** *stipā* L 432, Q 22; **schoren:** *špā* Q 32a; **staanders:** *štōndars* Q 207; *stōndars* L 382; **slagers:** *slāgars* Q 207; *slēgars* L 322a, 331, 332; *slēgars* K 357; *slēgars* L 321; *slāgars* L 289; **stopwiggen:** L 326; **spijbanden:** *spējbanā* L 355; **spieën/spijen:** *spijān* K 278; **bleken:** *blekā* L 362; **mikarmen:** *mek'erām* Q 9; **armen:** *erām* Q 39.

KRUISARMEN VAN HET SPOORWIEL

(N D, 27)

[De vier gekruiste balken midden in het spoorwiel van de rosmolen.]

kruisarmen: L 332; *krys-ērāmā* L 163, 163a; *krōs-ermā* K 357; *krys-ērm* L 211; *krjts-erm* L 330; *krjts-erm* L 295, 322a; *kryts-* L 268; *krjts-* L 318b, 326; *krōs-* L 265; **armen:** Q 95; *erām* L 355, Q 111; *erm* Q 71 (enk. *erām*); **kruisscheien:** *krjtsxexjā* L 382; *krjtsšejā* Q 9; **scheien:** *sxexjā* L 289; **kruisbalken:** *krjts-balkā* Q 99*; **speken:** *spēkā* L 159a; *spejkā* L 0426; *špejkā* L 331, 432, Q 22, 204a, 207; *špēkā* Q 39; *špēkā* Q 204a; *špēxā* Q 211; **staven:** *stēv* L 362; **kammen:** *kem* Q 32a.

RONDSEL VAN DE ROSMOLEN

(N D, 25)

[Het kleine spijlenrad van de rosmolen dat de horizontaal draaiende beweging van het grote rad overbrengt op de spil.

De woordtypen **kamrad** (L 322, Q 7) en **klein tandrad** (L 382) duiden erop dat men in die plaatsen met een van *tanden* voorzien rad werkte.] **rondsel:** *rōnsāl* L 289, 326, 355, Q 39, 95; *rōnsāl* L 265, 321, 372, Q 119; *rōnsāl* L 318b; *rōnsāl* K 357; *rōntsāl* L 270; *rōnsāl* L 268; *rōnsāl* L 159a, 0426, 432; *rōnsāl* L 331, Q 9; *rōnsāl* L 322a; *rōnsāl* L 295; **rondseltje:** *rōnsālka* L 330; **ritsel:** *retsāl* Q 111, 204a, 211; **bonkelaar:** *bōnkālār* L 163, 163a, 295; **kroonrad:** *kroanrāt* Q 22; **kamrad:** *kamrāt* Q 207 (mv. *-rādars*); **kamp-** L 322; **klein tandrad:** *klejn tantjrāt* L 382.

STAAKIJZER VAN DE ROSMOLEN

(N D, 17)

[De verticaal onder de molenstenen geplaatste, vaak van ijzer vervaardigde spil die de loper aandrijft. Zie ook de lemmata **STAAKIJZER VAN DE WINDMOLEN** en **STAAKIJZER VAN DE WATER-**

MOLEN.]

staakijzer: *stākīzər* L 268, 289, 295, 318b, 330; *stākēzər* L 372; *stākejzər* L 372; *stōkēzər* Q 71; **klauwijzer:** *klawīzər* L 382, Q 111; **rijnijzer:** *rīnīzər* L 322a; **steenspil:** *stejnspel* L 321, 326; **rijnspil:** *rīnspel* L 432; **spil:** *spel* K 357, L 265, 282, 289, 322, 373, Q 95, 204a, 211; *spel* L 331, Q 22; **spil** L 159a; **stang:** *štāŋ* Q 207.

Oliemolen

OLIEMOLEN (zie kaart)

(JG 1a; JG 1b; Vds 15; Jan 15; Coe 5; Grof 5; monogr.; N D add.)

[Wind-, water- of rosmolen waarin uit zaden olie wordt geslagen. Het zaad wordt daartoe gekneusd met behulp van de zgn. kollergang bestaande uit twee verticaal geplaatste loperstenen. Het geplette zaad wordt in een pan verhit en vervolgens in wollen zakjes (builen) geborgen, waarna de builen in leren omslagen met een paardeharen voering gelegd worden. Het op deze wijze verpakte warme zaadmeel wordt daarna tweemaal geperst.

Zie voor de fonetische documentatie van het woorddeel *-[molen]* het lemma MOLEN.]

oliemolen: *ō.li[molen]* L 288, 288a, 289*, 313; *ōali-* L 282; *ōli-* L 214, 214a, 215, 217, 245b, 246a; *uāli-* L 287, 288b, 288c, 289, 289a, 289b, 318a, 318d, 318e; **oligsmolen:** *oalixsmōlā* Q 121; **slagmolen:** *slā.xmyā.lā* L 421; *slā.xmyā.lān* L 420; *slā.xmōlān* L 413; *slā.xmiā.lān* L 356; *slā.x[molen]* K 359, 360, 361, L 312, 314, 315, 316, 317, 319, 321a, 352, 353, 354, 355, 358, 360, 361, 362, 363, 364, 365, 366, 367, 368, 370, 371, 372, 414, 415, 416, 417, 418, 419, 422, 424, P 51, 53, 55, 56, 57, 224, Q 2, 2a, 7, 8, 9, 10, 12; *slāx-* L 381, P 56, Q 13, 95; *slāx-* Q 20, 101, 111; *slax-* K 314, 315, 316, 317a, 353, 357, 358, P 44, 45, 47, 48, 50, 53, 113, 117, 172, 174, 175, 176, 176a, 177a, 179, 182, 214, 218, 219; *slāx-* Q 240; *slōx-* K 318, P 50, 57, 58, 177a, 184, 187, 188, 195, Q 71, 72, 74, 75, 77, 77a, 78, 79a, 83, 88, 159, 160a, 162, 180, 181, 188; *slō.x-* P 58, 118a, 119, 120, 187, 188, 192, 195, 223, Q 3, 5, 72, 73, 74, 75, 76, 77, 78, 79, 79a, 80, 82, 83, 84, 87, 89, 90, 94, 152, 153, 154, 155, 156, 157, 157a, 158a, 162, 163, 165, 168, 168a, 169, 170, 181; *slō.x-* P 177, 184; *slōφ.x-* Q 161; **slamolēn:** *slamōlā* L 381; **smoutmolen:** *smā.t[molen]* P 46, 52, Q 1, 2, 2a, 71, 83, 152, 240, 241, 242; *smāt-* K 278, P 55, 115, Q 77, 79a; *smaw.t-* L 358, 359, 360, 366, 416, 417, 419, 422, 423, Q 6, 10, 11, 13; *šmaw.t-* Q 20; *smawt-* L 361, 362, 368, 415, 416; *smō.t-* L 369, 371; *sma.t-* P 195; **olieslagerij:** *ōlislē.gəri* L 321a.

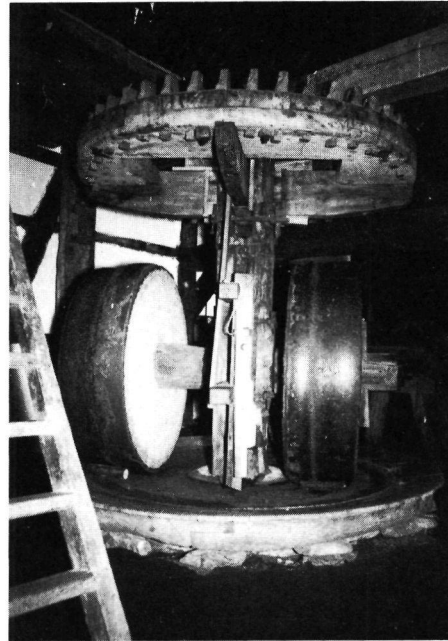

Afb. 92. kollergang van de oliemolen uit Ellikom in Openluchtmuseum Domein Bokrijk

OLIE SLAAN

(Jan 17; Jan 279; Coe 15 add.; JG 1b, add.)

[In een oliemolen olie persen uit geplette en verwarmde zaden. Zie ook de lemmata VOORSLAGBLOK EN HEI.]

olie slaan: *ūā.li slīā.n* L 417; *ō.li slō.n* L 321a; *ōli slō.n* Q 95; **smout slaan:** *smaw.t slō.n* L 361, 362, 368, 372, 372a, 415, 416; *smō.t* ~ L 370; *smōw.t* ~ L 321a; *smaj.t slō.n* Q 96c; *smaw.t slīā.n* L 417; **persen:** *persā* L 368; *pē.rsā* Q 88; *pōrsā* L 415.

Kollergang

KOLLERGANG

(Jan 275)

[Maalwerktuig voor zaad, bestaande uit twee verticaal geplaatste, ronde kantstenen of lopers die rondwentelen op een horizontale plaat, het doodsbed. De lopers draaien om een steenas die gestoken is in de steenspil (vgl. het staakijzer in de graanmolen). Ze wentelen ten gevolge van hun gewicht en van de wrijving van hun cilindrisch oppervlak tegen de ligger. Zie ook afb. 92.]

drijfwerk: *dri.fwe.r(ə)k* L 417.

II.3

STRIJKER

(Jan 277)

[Met de steenspil verbonden, gebogen houten arm die het zaad in de kollergang voor de kantstenen strijkt.]

de strijk: *də stri.k* L 321a.

Voorslagblok

VOORSLAGSBLOK

(Jan 281)

[Het toestel waarin het gemalen zaad voor de eerste maal geperst wordt.]

slagbank: *slā.x.ba.ŋk* L 368, 415; **oliebank:** *ūli.ba.ŋk* L 321a; **pers:** *pərs* L 361.

BUIL

(Jan 278)

[Wollen zakje waarin het geplette en verwarmde oliezaad wordt verpakt. De buil wordt vervolgens gelegd tussen omslagen van leer met paardeharen voering, de zgn. haar.]

zak: *zak* L 368; **zakje:** *zekska* L 361; **maal:** *māl* L 415; **buideltje:** *bygalka* L 321a.

VULSTUKKEN

(Jan 282)

[De vulstukken waarmee de lade van het voorslagblok wordt opgevuld. Tot de vulstukken behoren onder meer de slagbeitel en de losbeitel. Zie ook in WBD II.2, pag. 535-537 de lemmata KUSSENS, SPIJZELING, SLAGBEITEL, LOSBEITEL, DERDELING EN PASBERDJES.]

spieën/spijen: *spijə* L 362, 368, 415; **tegenspieën/spijen:** *tiğəspijə* L 415.

HEI

(Jan 283)

[Elk van de twee zware, houten balken die door de molenas worden opgehesen teneinde neer te vallen op hetzij de slagbeitel in de lade van het voorslagblok (de zgn. slaghei), hetzij op de losbeitel (de zgn. loshei).]

hamer: *hāmər* L 361, 362, 368 (uit beukenhout), 415; **slager:** *slə.gər* L 321a; **stoter:** *stj.ətər* L 321a.

KOEK

(Jan 284)

[Het koekvormig residu dat na het persen overblijft in de buil. Het wordt als veevoeder gebruikt.]

koek: *kōk* L 361, 415; **lijnkoek:** *li.nkō.k* L 362; **lijnzaadkoek:** *lēzəntjko.k* L 321a; **raapkoek:** *rē.pskō.k* L 417; **smoutkoek:** *smawtkō.k* L 362.

Handmolen

HANDMOLEN

(N D, 1; N D, 2; JG 1a)

[Eenvoudige handmolen bestaande uit een koppel molenstenen met kleine spil, zwengel en steenkuip, in sommige gevallen uitgebreid met kaar en maalstoel. De molen werd gebruikt om graan te malen en in voorkomende gevallen ook voor het breken van zaden.

De handmolen was in L 159a niet bekend.

Zie voor de fonetische documentatie van het woorddeel *-[molen]* het lemma MOLEN.]

handmolen: *hant[molen]* L 265, 0426, Q 111; *ha.nt-* L 414, 417, Q 3, 5; *hānt-* L 159a; *hantj-* L 322, 322a, 373, 432; *ha.ntj-* L 331; *hanj-* L 270; **handmolentje:** *ha.ntmōlakə* Q 71; *ha.ntmēlakə* Q 2a; *ha.ntmīlakə* Q 72, 82, 83; **kweernmolen:** *kwērmōlə* L 331; **kwernmolen:** *kwērmōlə* Q 9; **kwernsmolen:** *kwēsmōlə* L 0426; **keursmolen (?)**: *kōrsmōlə* Q 9; **kweere:** *kwēra* L 331; **kwaare:** *kwār* L 282; *kwəər* L 282; **korenmolen:** *kōra[molen]* Q 32a; *kōra-* Q 111; **korenmolentje:** *kōra-mōlakə* K 357; *kow.ra-* Q 1; *kū.ərəmīlakə* L 416, 418; **korenmannetje:** *kōramenəkə* K 357; **graanmolen:** L 332; **meelmolentje:** *mēlmjōlakə* Q 198b; **grutmolen:** *grōt[molen]* L 289, 322a, 326, 330, 382, Q 111, 207; **gruttenmolen:** *grōtamō.lə* L 331; **boerenmolen:** *buwəramōlə* K 278; **slagmolen:** *slāxmōlə* Q 32a; **pelmolen:** L 332; *pelmōlə* L 265; **schrotmolen:** *sxrōt[molen]* L 326; *šrōt-* Q 207, 211; **kaarmolen:** *kārmōlə* L 382; **staartmolen:** *štārtmōlə* L 382; **molen:** *mōlə* L 289; **maalgang:** *mālganjk* L 295; **maalstoel:** *mālstōl* L 289, 332 (voor graan en ook om te pellen).

KWEERNEN

(monogr.)

[Graan malen met behulp van een handmolen.]

kweernen: *kwēra* L 289.

Onderdelen

SPIL VAN DE HANDMOLEN

(N D, 14)

[De as waar bij eenvoudige handmolens de bovenste steen om draait. De as is met één uiteinde bevestigd in de onderste steen.]

spil: *spel* L 265, 322a, 326, 382, 0426; *spil* L 211; *špel* L 331, 432, 434, Q 19a, 32a, 111, 117a, 204a, 211; **steenspil:** *stēnspil* L 163, 163a; *stjnsjel* L 321; **maalspil:** *mōlspil* L 159a; **staande as:** *stōnda as* K 278; **drijf-as:** L 332; **draai-as:** *drej.as* L 373; **molenas:** Q 95; **as:** *as* L 289, 295, 322; **staakijzer:** *stākizər* L 318b; *stākēzər* L 355; **koning:** *kōneŋ* L 331; **houvast:** *hōvast* K 357; **stang:** *staj* L 330; **quirl (d.):** *kwel* Q 207; **reulijzeren:** *rōlizərən* Q 9.

ZWENGEL VAN DE HANDMOLEN

(N D, 15)

[De zwengel in de vorm van een booromslag, eventueel voorzien van een houten handvat, waarmee men de bovenste molensteen van de van een maalstoel voorziene handmolen kan laten draaien; ook de zwengel van de eenvoudige handmolen.]

stang: *staj* K 357, L 282, 321; *staj* L 322a, Q 111; **krukstang:** *krøkstaj* L 330; **staakijzer:** *stāk-izər* L 268, 289, 326, 362; *stāk-ežər* L 265; *stāk-ējzər* L 355; *stāk-ējzər* L 372; **steekijzer:** *stēk-ējzər* L 0426; **zwingel:** *zweŋəl* L 159a, 318b, 382; *žweŋəl* L 270, 331; *šweŋəl* L 373, 432, Q 39; *žwøŋəl* Q 111; *šwøŋəl* Q 207, 211; **zwong:** *žwøŋk* Q 19a; **kraan:** *krān* L 332, Q 9.

ZWENGELHANDVAT

(N D, 16)

[Een handvat in de vorm van een horizontaal liggend balkje met handgreep waardoorheen de zwengel van de handmolen (in de vorm van een booromslag) loopt. Zie ook de toelichting bij het lemma ZWENGEL VAN DE HANDMOLEN.]

handvat: *hānt-vat* L 159a; *hantj-* L 330, 382, 432; *hanj-* L 330; *hanj-* L 268; *hantj-vāt* L 373; **handhaaf:** *hantaf* Q 111, 207; *hanthof* K 357; **zwong:** *zwēŋ(k)* Q 9; **greep:** *grīap* Q 39; **kruk:** *krøk* L 0426, Q 111; **klos:** *kløs* L 355; **knop:** *knop* L 289; **toeter:** *tjtar* L 331.

STEENBUS VAN DE HANDMOLEN

(N D, 20)

[Het houten of metalen blok in het gat van de liggende steen van de handmolen waar de spil of de zwengel doorheen gaat.]

steenbus: L 163, 163a; *stējnboš* L 326; *stējnboš* L 320c; **bus:** *bøš* L 159a, 211, 265, 268, 282, 382, Q 39, 95; *bøš* L 289, 295, 318b, 321, 322a, 330, 331, 372, 0426, 432, Q 22, 32a, 207; *bøš* Q 9; *bys* K 278, L 355, Q 72; **bos:** *bøš* Q 204a; **buis:** L 373; **notenpot:** *nøtəpøt* Q 111.

NOOT VAN DE STEENBUS

(N D, 20)

[Elk van de houten of ijzeren blokjes in de steenbus van de handmolen die volgens de invuller uit Q 204a dienen om de as in een verticale positie te houden. Zie ook het lemma NOTEN. Het betreft daar vergelijkbare blokjes in de steenbus van molenstenen in wind- en watermolens.]

noot: *nōt* L 320c, 321; *nōt* K 357; **sluit:** *sløt* Q 204a; *šløt* Q 211.

PASBRUG

(N D, 21)

[Het horizontale balkje, als onderdeel van de *licht* van handmolens, waar de zwengel en de spil op rusten. De *pasbrug* is aan één uiteinde scharnierend vastgezet en rust met het andere uiteinde op de *lichtboom*.]

pasbalk: L 382, Q 39; **vonderbalk:** *vøndərbalk* L 318b; *vønjər-* L 320c; **lichtbalk:** L 268, 318b, 321; *lixt-balk* K 357; *lex(t)-balək* L 318b, 330; *lext-* L 289; *lex-* L 295, 330, 432, Q 111; *leq-* L 0426; **lichthout:** *lextħoats* Q 211; **hevel:** *hēvəl* L 159a; **brug:** *brøx* Q 95; *brøk* Q 204a, 207; **licht:** L 321; *lext* L 362; *lex* L 432, Q 111; *le.x* L 372; *lixt* K 357; *løx* Q 9; **het lichtens:** *at lextas* Q 99*; **lichter:** L 322a; **lift:** *left* K 278; **vonder:** *vøndər* L 163, 163a; *vøndər* L 211; *vønjər* L 326, 332; **vondel:** *vøndəl* L 265; **voet:** *vōt* L 331.

LICHTBOOM VAN DE HANDMOLEN

(N D, 22)

[Het onder de *pasbrug* geplaatste balkje, als onderdeel van de *licht* van handmolens, waarmee de *pasbrug* op en neer kan worden bewogen.]

lichtboom: L 268; *lex-bōm* L 0426, Q 39; *lext-bawm* L 321, 322a, 326, 330; *lex-* L 330, 432; *lext-bøwm* L 289, 318b; *lēx-* L 372; *lēx-bøwm* L 372; *lēxt-bom* L 159a; *lex-bōm* L 163, 163a; *lixt-buwəm* K 357; **lichtbalk:** *lex(t)-balək* Q 99*; **liftboom:** *left-bōm* K 278; **lichthout:** *løxħøwt* Q 9; **hefboom:** *hef-bōm* Q 204a; *hef-bøwm* L 382; *hef-baw.m* L 331; *hef-būm* L 355; *høf-bøwm* L 331; **hefbalk:** *hef-balək* Q 207; **wip:** *wep* Q 111; **licht:** Q 211; *lext* L 211, 289, 295, 362; *lēxt* L 265; *lex* Q 22; **lift:** *left* Q 32a.

MAALSTOEL VAN DE HANDMOLEN

(N D, 24)

[Het houten onderstel van de handmolen.]

molenstoel: *mølastul* K 278; *mølastöl* L 268, 326; *mølastöl* L 270; *mølastøwl* K 357; **maalstoel:** *māl-stül* L 265; *mālstöl* L 295, 318b, 321, 332, 372; *mālstöl* L 322a, 330, 331, Q 32a, 111, 211; **kweernstoel:** *kwerstöl* Q 207; *kwērstöl* L 382; **stoel:** L 0426; *stual* L 211; *stōal* L 289; *stöl* Q 22; **molenbed:** *mēlabēt* L 355; **maalbed:** *mālbēt* L 382; **steenbed:** *stējnbēt* L 432; **kweernbok:** *kwēr-bøk* Q 9; **bok:** *bok* Q 39; **onderstel:** *øŋərstēlə* L 373.

MOLENAAR

A

à libre, rouler ~ (?) 116

aan de gang malen 145

aan de gang zetten 145

aan de maal brengen 143

aan, de molen ~ de gang zetten 88

aan, haakje ~ de zak 125

aan het draaien brengen 143

aan, knevel bet bolletjes ~ 82

aanbrengen, (een) nieuwe roede ~ 46

aanbrengen, (een) steenlaag ~ 141

aancaleren 143

aandammen 112

aandraaien 126, 143

aandrijfsteen 106

aandrijf wiel 101

aanduwen 112

aangeladen 147

aanhalen, breed ~ 136

aanhangen 80, 125

aankleden 143

aanlaag 97

aanladen 147

aanliggen 135

aanlopen 68

aanmalen 145

aanplakken 147

aanplekken 147

aanslaan 80

aanslaan, de snijkant ~ 136

aanslaan, de vijlkant ~ 137

aanslag 122

aanslager 121

aansmeden 140

aanspieën/-spijen 97

aansplitsen, ogen ~ 80

aansteken 80

aansteken, (zakken) ~ 80

aanstompen 112

aanstropen 80

aanstropen, (zakken) ~ 80

aanstroppe 80

aantekenen 135

aantrekken 68, 89

aanvullen 112

aanzetten 68, 143, 145

aanzetten, (de) maalkant ~ 137

aanzetten, (het) luiwerk ~ 80

aanzetten, zich ~ 147

aarden 141

achter, het water van ~ 93

achter, naar ~ zetten 147

achteras 57

achterbalk 23

achterblijven 145

achtereinde 57

achtergang 60

achterin kruien 32

achterkammen 70

achterkant 18

achterkeuveleind 23

achterkeuvelens 37

achterkeuveling 21

achterligging 110

achtermolen 26

achterradd 60

achtersluis 90

achterste deel 119

achterste lat 43

achterste molen 26

achterste rad 60

achterste water 93

achtersteenzolder 26

achterstijltjes 32

achterruit zetten 147

achterwater 93

achterwiel 60

achterzoom 43

achtkant 11

achtkanter 11

achtkanter, rieten ~ 11

af, (de beek) is ~ 92

af, (de) molen is ~ 145

af, (het) grein is ~ 145

af, het koren is ~ 145

af, klep voor het meel ~ te jagen 110

afdamming 90

afdoeken, zeilen ~ 52

afdoen 71, 89

afdraaien 89, 126

afduwen 89

afhangen 125, 162

afhebben, zeilen ~ 52

afhouden 146

afkappen 136

afkappen, (ijs) ~ 94

afkleden 130

afkloppen 136

afkoelen 149

aflaatsluis 89

aflagen 126

aflaten 71, 80, 89

aflaten, zakken ~ 80

afleggen 147

aflegger 121

afleiden, (water) ~ 90

aflichten 126

aflichten, (de steen) ~ 126

afloop 93, 110

afloop, goede ~ 90

afloopbuis 124

afloper 124

aflossingsluis 89

aflossingsluis 89

afmalen 144

afnemen 53, 130

afremmen 146

afschaven 72

afschieden 144

afscherpen 136, 136

afschieten 95

afschroeven 89

afschrompen, zich ~ 146

afschuiven 126

afslieten 89

afslippen 140

afslippen 72

afsnijden 136

afsnijden, de maalkanten ~ 137

afsteken 72

afstoten 89

afstoten, stenen ~ 68

afstreden 133

aftrekken 52, 53, 89

aftrekken, (de) praam ~ 68

aftrekken, meer ~ 136

aftrekken, zeil ~ 52, 53

afval 95, 155

afvallen, laten ~ 89

afvloeren 136

afwateringsluis 89

afwegen 162

afwegen, opzakken en ~ 162

afweiger 5

afzakken 162

afzakken, laten ~ 89

afzeilen 52, 53

afzet 16

afzetten 68, 89

alarmschel 123

alles doordraaien 144

alpen 97

alpen, staarten van de ~ 97

alpenijzers 97

alpenrad 96

alpstaarten 97

amaril 108

amaril-laag 109

ambacht, de ~ 6

ambacht, op ~ gaan 6

ambachten 6

andere beek 90

andere sluis 89

andernachse 107

andrieskruis 1

ang 86, 87, 97

angel 87

anggat 86

angkot 86

anker 86, 87, 114

anker, kot van de ~ 116

arm 104, 130, 131, 135

arm, (de steen) is ~ 135

II.3

- arm, (de steen) is te ~ 135
arm, (de steen) ligt ~ 135
arm, tweede ~ 90
arm van het scheutje 121
armen 61, 92, 97, 101, 114, 131, 164
armen, ijzeren ~ 131
armen, twee ~ 114
armen van de kuip 119
armer maken 136
as 55, 56, 97, 99, 102, 103, 104, 122, 163, 166
as, dikke ~ 103
as, grote ~ 99, 103
as, hals van de ~ 55
as, kop van de ~ 55
as, kruirad met ~ 31
as, rad op de ~ 101
as, staande ~ 102, 166
as van de onderste steen 75
as van de steen 103
as van het kroonrad 102
as van het kruiwerk 31
as van het luiwerk 81
as van het luiwiel 81
asbalk 20, 23, 41
asband 46
asbanden 56, 62
ascenter 55
asgat 98
asgaten 55
asgater 55
asgatter 55
ashals 55
asje bet vierkantige kant 122
asklossen 61
askop 55
askop, gaten van de ~ 55
askop, pin (van de ~) 55
askopgaten 55
askotter 55
aslager 57
aslok 97, 98
asrad 59, 76
assebalk 20
assekop 55
assekop, gater van de ~ 55
assekopgaten 55
assekopspieën 46
asselager 101
assen 158
assenblok 57
assenkop 55
assenpin 55
assensteen 57
asspieën 46
assteen 57
ast 109
asveren 56
aswanden 55
aswangen 55
aswiel 59
aszolder 33
atelier 163
avanceert, het ~ goed 148
- B**
- baan 55
baan met metaallager 57
baanbalk 23
baanlager 57
baansteen 57
baansteen, metalen ~ 57
baanstijlen 22
baanvak 55
baard 27, 36, 95
baas 5
baas, huis van de ~ 14
baasje 5
babbitt 57
babbitt-lager 57
badding 125
badding, stuk ~ 142
bak 90, 118, 120, 124, 125, 157, 160, 162
bak, de ~ is vol 92
bakgrein 157
bakje 57, 121, 124, 125
bakje hoger zetten 146
bakje lager zetten 147
bakjes 97
bakken 97
bakkersmolen 107
bakkoren 157
bakmeel 152, 157
bakplankje 123
bakrad, molen met een ~ 11
baksel 157
bakzak 157
balanceer 115
balanceergaten 143
balanceerriijn 115
balanceerriijn, engelse ~ 116
balanceerwerk 113
balanceerwerk, engels ~ 113
balanceren 116, 142
balancerende, (een) ~ 115
balans 127, 159
balans, hij ligt niet in ~ 116
balans, in ~ 47
balie 34
baliendeur 34
baliemolen 10
balk 25, 86, 88, 100, 128, 131, 134
balk die terwars ligt 86
balk, houten ~ 128
balk, ijzeren ~ 24, 32, 128
balk, middelste ~ 24
balk, onderste ~ 86
balk, schuinse ~ 16
balken 84, 85, 125
balken, buitenste ~ 19
balken, korte ~ 35
balken, lange ~ 35
balken, stoel van eiken ~ 100
balken, vloer van eiken ~ 84
balkje 128
balkje, ijzeren ~ 128
balkjes 120
balkon 30
ballast 65, 109
balle (fr.) 158
balustrade 34
band 15, 42, 45, 46, 97, 104, 111, 118, 125
band, ijzeren ~ 64, 111
band, ijzeren ~ met scheren 45
banden 56, 70, 99
banden, ijzeren ~ 56, 70, 99
bandijzer 56, 111
bandsteen 57, 111
banen 48
bank 84
bank, houten ~ 117
bankje 125
barrière (fr.) 91
bascule 159
basculeren 116, 142
bassin (fr.) 90
bazin 5
bed 83, 84, 86, 100
bedden 138
bedding 84, 101
bedorven 150
beek 84, 93
beek, andere ~ 90
beek, brug over de ~ 91
beek, (de ~) is af 92
beek, (de ~) is uit 93
beek, (de ~) is vol 92
beek, (de ~) laten volkomen 92
beek, de ~ openhouden 94
beek, (de ~) ophouden 92
beek, de ~ schiet onder niet 95
beek, (de ~) stond vol 92
beek, oude ~ 90
beemden 93
beemdjes 93
beestengoed 158
beestenmeel 158
beet 71, 72
beetje, (de molen) een ~ om-
kruien 32
beginnen, de stenen ~ te lopen
145
beitel 140
beitelhamel 140
bekjes 48

- bekomen, laten ~ 149
 bel 122, 123, 163
 beleggen 140
 belletje 123
 belt 13
 beltmolen 10
 benedenzolder 27
 benen, met blote ~ 54
 benen, naaktse ~ 54
 berdje 123
 beren 16
 berg 13
 bergmolen 10
 bergmolen, stenen ~ 10
 berrevoets 54
 berrie 25, 119
 beschermkist 118
 beschimmeld 150
 beslag 46, 61
 bet, asje ~ vierkantige kant 122
 bet, knevel ~ bolletjes aan 82
 bet, koordje ~ lood 1
 bet, plank ~ inkerving 125
 bet, plank ~ koter 125
 bet, plank ~ koters 125
 bet, rad ~ een kant 104
 bet, steel ~ gaten 125
 bet verlies malen 145
 bet, wind ~ horten 4
 beton 85, 100
 betonblok 100, 129
 betonnen blok 100
 betonvloer 85
 beugel 56, 57, 131
 beugels 131
 bevestigingsspieën 128
 biesachtige wind 4
 biest 153
 bij de mulder 14
 bijdraaien 143
 bijgieten 146
 bijgreinen 147
 bijhangen 125
 bijhouden 126, 147
 bijkappen 136
 bijkloppen 143
 bijkomen, laten ~ 92
 bijkomen, (water) laten ~ 92
 bijleggen, een slek ~ 25
 bijleggen, zeil ~ 53
 bijlichten 126
 bij Schroeven 143
 bij schudden 146
 bij smeden 140
 bij snijden 71
 bij spannen 113
 bij spieën/-spijen 143
 bij spijen 97, 143
 bij stellen 142
 bij stellen, tanden ~ 71
 bijvullen 143
 bijwerken 113, 142, 144
 bijzeilen 53
 bijzetten 53, 92
 bil 91, 140
 bil, op de ~ 2
 bil, op de ~ staan 2
 bil, platte ~ 140
 bil, spitse ~ 140
 bil, stalen ~ 140
 bilau 51
 bilau-wiek 51
 bilhamel 140
 bilhamer 140
 bilkussen 141
 billen 134, 137
 billen, houten ~ 85
 billenkussen 111
 billenrek 141
 bilrek 141
 bilsel 138
 bilstand 2
 bilstof 141
 binden 80, 126
 bindgetouwen 48
 bindijzers 61
 bindkoorden 48, 49
 bindkoordjes 49
 binnenbanden 61
 binnenborst 41, 42
 binnenjuk 34
 binnenkant 110
 binnenketting 105
 binnenkoord 82
 binnenlat 44
 binnenrad 101
 binnenreep 80, 82
 binnenroede 41, 42
 binnenste borst 42
 binnenste borstboom 41
 binnenste kamrad 101
 binnenste trap 25
 binnentouwen 48
 binnentrap 25
 binnentrapje 25
 binnenwangen 55
 binnenzwong 99
 bintjes 61
 bladstil 3
 blauwe engelse 107
 blauwe natuursteen 107
 blauwe steen 99, 100, 107
 blauwe stift 158
 blauwsel 135
 blekken 164
 bloem 152, 157
 bloem, gebuild(e) ~ 152
 bloem maken 151
 bloemmolen 106, 151
 bloemzeef 152
 blok 74, 100, 101, 103, 111, 123, 125, 129
 blok, betonnen ~ 100
 blokje 74, 123
 blokje hout 123
 blokje, houten ~ 123
 blokje ijzer 113
 blokje, leren ~ 123
 blokken 23, 112, 133
 blokken, stenen ~ 16
 blokprang 64
 blokvang 64
 bloot leggen 130
 bloot maken 130
 blote, met ~ benen 54
 blote, op ~ voeten 54
 bobbelen 68
 bobberen 71
 bobijn 122
 bobine 122
 bochtige [kerf] 138
 bodem 84, 109
 bodem, geplaveide ~ 85
 bodem, karelen ~ 85
 bodemen 136
 bodemsel 109
 bodemsel, zacht ~ 109
 bodemshamer 140
 bodensel 109
 boede 163
 boek 158
 boek, in de ~ staan 159
 boekweit, pandsers voor ~ en tarwe 139
 boekweidoppen 155
 boekweiten kaf 155
 boekweiten zemelen 155
 boekweitendoppen 155
 boekweitskaf 155
 boekweitsklijen 155
 boekweitsklijen 155
 boekweitsmeel 148
 boekweitmolen 106
 boekweitsdoppen 155
 boekweitse klijen 155
 boekweitse klijkussen 141
 boekweitse zemelen 155
 boekweitskaf 155
 boekweitsklijen 155
 boekweitsmeel 148
 boekweitsmeelzeef 152
 boekweitsmolen 106
 boekweitschillen 155
 boekweitssteen 108
 boekweitszeef 152
 boekweitsaad 155
 boekweitszeef 152
 boekweitzemelen 155
 boenen 72
 boerenmolen 166
 boeswind 4

II.3

- boets 100
 boezem 17
 bogen 131
 bok 100, 134, 167
 bokken 16
 bol 103
 bol, bovenste ~ 116
 bol, onderste ~ 116
 bolletje 103, 123
 bolletjes, knevel bet ~ aan 82
 bomen 29
 bomen, halve ~ 84
 bon 1
 bonkel 73, 76, 97
 bonkelaar 73, 75, 101, 163, 164
 boog 114, 131
 boogijzers 131
 boomolen 13
 boom 41, 99, 102, 103, 163
 boom, de ~ van het ros 86
 boom, opgaande ~ 103
 boom, rad op de ~ 101
 boom van de sluis 88
 boompje 102, 103
 boomstoel 100
 boord 97
 boordkoorden 48
 bord 158
 borden 47
 borst 41, 42, 45, 95
 borst, binnenste ~ 42
 borstbalk 42
 borstboom 41, 99
 borstboom, binnenste ~ 41
 borstboom, buitenste ~ 41
 borstgaten 55
 borstroede 42
 borstspieën 46
 borststuk 42
 bos 167
 bosgat 111
 boslok 111
 bot 130
 bot, de stenen laten ~ werden 137
 bot lopen 145
 botse steen 107
 botte kant 109
 boulon (fr.) 88, 97
 boulonnen 132
 bouldé 148, 152, 153, 157
 boulderen 151
 bouldéu 151
 bousteren 155
 bousters 155
 bout 87, 128
 bout in de lichtbalk 128
 bouten 42, 44, 132, 133
 bouten, ijzeren ~ 69
 boutgaten 114
 boutjes 44
 boven steek 91
 bovenbalk 24
 bovenkepers 23
 bovenkruier 9
 bovenloper 106
 bovenpakker 5
 bovenrad 59
 bovenring 40
 bovenschijf 69
 bovenslagmolen 11
 bovenslagrad 96
 bovenstaart 28
 bovenste 106
 bovenste bol 116
 bovenste, de ~ steen lossen zetten 126
 bovenste schijf 70
 bovenste staartstuk 28
 bovenste steen 106
 bovenste vlak 139
 bovenste zeilkoord 49
 bovenste zolder 33, 84
 bovenwater 93
 bovenwatermolen 11
 bovenwiel 59
 brasem 17
 brasemstuk 17
 brede panden 138
 breed aanhalen 136
 breed scherpen 136
 breed slaan 136
 breekijs 88, 111, 133
 breekkant 109
 breekvlak 139
 breekvlakte 109
 breken 144, 156
 brengen 163
 brengen, aan de maal ~ 143
 brengen, aan het draaien ~ 143
 brengen, in het gemaal ~ 143
 brikken vloer 85
 bril 141
 broeien 149
 broeken 93
 brokkelen 144
 brug 91, 119, 128, 133, 167
 brug over de beek 91
 brugje 91
 bruisen 71
 buidel 151
 buidelen 151
 buidelkist 151
 buidelmolen 151
 buideltje 166
 buidelzeef 151
 buien, wind met ~ 4
 buienwind 4
 buiige wind 4
 buil 151, 152
 buildoek 151
 builen 151
 builer 151
 builinstallatie 151
 builkast 151
 builkist 151
 builmachine 151
 builmolen 151
 builsteen 108
 buis 111, 124, 167
 buis, de ~ hangt los 112
 buisje 124
 buisteren 151, 155
 buitenbalkjes 22
 buitenbanden 61
 buitenborst 41, 42
 buitenjuk 34
 buitenkant 135
 buitenkap 82
 buitenketting 105
 buitenlat 43
 buitenreep 80
 buitenroede 41, 42
 buitenste balken 19
 buitenste borstboom 41
 buitenwangen 55
 buitenzwong 99
 bunker 131
 bunkeren 130
 burrie 25
 burriebalken 25
 burries 25
 burries, korte ~ 25
 bus 55, 101, 111, 129, 167
 busgat 111
 busijzer 75
 busjes 46
 bussen 45
 buus 153
 C
 cadrement (fr.) 91
 cale, (een) ~ inhouden 97
 cale (fr.) 97
 caleren 97
 callen 112, 113
 ceramieksteen 107
 chapeau (fr.) 103
 cilinder 156
 cirkel 97
 clitchèt (wa.) 162
 commandowiel 73
 commissair (fr.) 94
 commissionnair (fr.) 94
 concasseur (fr.) 156
 consistent vet 112
 console-balkjes 23
 consoles 34
 controle 94

- controleren 94, 142
 correct staan 71
 coussinet (fr.) 100, 111
 coutil (fr.) 1
 cric 88
- D**
- daallaten 89, 126
 dagboek 158
 dak 20
 dakje 30
 daklijsten 19
 dam 90
 dammen 56, 112
 dampmolen 13
 daveren 71, 112
 de steek geven 71
 deeg, in ~ malen 147
 deel, achterste ~ 119
 deel, voorste ~ 119
 deel, zwak ~ 55
 dek 118
 dekkel 118
 dekker 52
 dekker-roede 52
 dekker-systeem 52
 dekker-wiek 52
 deksel 118
 deksel, halve ~ 119
 dekseltje 118
 delen 101, 118
 dennen, houten vloer van ~ 84
 der tussenuit gaan 68
 deraan, vet ~ doen 72
 deraf vallen 113
 derde hand 74
 derde handje 74
 derde, op het ~ koordje 54
 derde (voor) 137
 derop, een opslag ~ leggen 141
 derover, de rij ~ leggen 134
 deruit lopen 113
 dessel 113
 desselgat 116
 desser 113, 115
 dessergaten 114
 desserkot 114
 desserloker 114
 destel 113
 dester 113
 dester, grote ~ 116
 dester, kleine ~ 116
 desterkot 114
 deur 87
 deuren, (de ~) openzetten 88
 deuren, (de ~) toezetten 89
 deurstijlen 25
 deurtje 81
 dicht 89
- dichtleggen 143
 dichtmaken 89
 dichtmalen 147
 diep, niet ~ scherpen 136
 diep scherpen 136
 diep slaan 136
 diep, te ~ in de zak kijken 160
 diep, te ~ in de zak scheppen 160
 diep, te ~ scheppen 160
 diep, te ~ vatten 70
 diep, te ~ werken 72
 diep werken 70
 diepe voren maken 136
 dieper maken 136
 diepte 91, 93
 dijk 85
 dijk, (de ~) slaat door 86
 dik ijzer 103
 dik, te ~ malen 146
 dik touw 133
 dikke as 103
 dikke koord 133
 dikke reep 82
 dil 116
 dissel 163
 dobbele zero 152
 dobber 134
 doek 151
 doeken 48
 doekenhouders 49
 doekentouwen 48, 49
 doen, in zakken ~ 162
 doen, los ~ 143
 doen, lossen ~ 143
 doen, omhoog ~ 71
 doen, vet deraan ~ 72
 dol draaien 145
 dom 96, 111
 doodmalen 146
 doodskop 135
 door, (de dijk) slaat ~ 86
 door de praam gaan 68
 door, het jaagt ~ de kammen 72
 door, het jaagt ~ de kammen henen 72
 door, het jaagt ~ het molenwerk 72
 door, het rad slaat ~ de kammen 72
 doordraaien 144, 144
 doordraaien, alles ~ 144
 doorlaatsluis 89
 doormalen 144
 doorn 109
 doorschieten 47
 doorsijpelen 93
 doorslaan 144
 dop 123
 doppen 132, 155
- dorp, onderste ~ 13
 dorpel 86
 draad 139, 151
 draad, linkse ~ 139
 draad, rechtse ~ 139
 draadlicht 127
 draagbalk 14, 20, 23, 32, 100, 128, 131
 draagbalk, zware ~ 20
 draagbalkje 119
 draagbokken 16
 draaiaas 166
 draaibaan 55
 draaibout 128
 draaien 144
 draaien, aan het ~ brengen 143
 draaien, (de) molen laten ~ 80
 draaien, (de steen) vaneenaf ~ 126
 draaien, dol ~ 145
 draaien, droog ~ 145
 draaien, een schakel omhoog ~ 146
 draaien, in de voegen ~ 70
 draaien, latten voor het zeil op te ~ 44
 draaien, los ~ 145
 draaien, lossen ~ 126
 draaien, opeen ~ 70
 draaien, rechts ~ 143
 draaien, slinks ~ 143
 draaien, stil ~ 144
 draaien, vaster ~ 126
 draaien, voor de koning ~ 145
 draaien, voor de koningin ~ 145
 draaien, voor de prins ~ 145
 draaiend werk 41
 draaiende steen 106
 draaiier 88, 106
 draaimolen 9
 draaischijf 17
 draaisteen 106
 draaiwerk 41
 draaiwind 4
 dragen 142
 drager 100, 119
 drang 93
 drang, de ~ was hoog 92
 driekwart, koordje voor ~ 49
 driekwart, lijn voor ~ 49
 driekwart, touw voor ~ 49
 driekwart zeil 54
 drietakrijn 115
 drietakt 115
 drietippen 133
 drift 93
 drijf-as 166
 drijfklossen 46
 drijf-rad 102
 drijfriet 104

II.3

drijfschijf 83
drijfsluis 90
drijfwerk 41, 83, 165
drijf wiel 101
driehoeken 61
drijtak 115
drijvers 110
droog draaien 145
drooglopen 145
droogmalen 145
druk 93
duigen 118
duitse steen 107
duivelskist 160
dunner maken 140
duwen en trekken 133
dwarsbalk 119
dwarshout 86, 100
dwarlatjes 44
dwergmolen 10

E

één, (de roede) valt naar ~ kant 47
één, met ~ molen malen 68
eendekuil 90
eens 135
eerste koordje 49
eerste sluis 90
eerste verdieping 27
eerste zolder 27, 83
egale wind 4
egalig 4
egalige wind 4
eik 99
eikehout, vloer van ~ 84
eiken 84
eiken, stoel van ~ balken 100
eiken, vloer van ~ balken 84
einde 42
eindtouw 49
élévateur (fr.) 83
elevator 83
ellebogen 97
engels balanceerwerk 113
engels kruiwerk 38
engelse balanceerriijn 116
engelse, blauwe ~ 107
engelse riijn 115
engelse steen 107
engelwerk 113
enveloppe 118
erk 86
erke(n)bed 85
etage 34
evenwicht geven 142
evenwicht, in ~ 47, 143
evenwicht, kotjes voor ~ 143
ewegkappen 136

F

fauël 52
fauëlwiek 52
feeststand 2
feller lopen 147
fijner, (de molen) ~ zetten 126
fijner malen 126
fijner zetten 146
fijnmalen 144
fijnzemelen 153
flauw windje 3
flauwe wind 3
flinke wind 4
floeren kleder 1
fluiten 71
foetelmeel 153
fokwiek 52
fond (fr.) 84
fondement van de route 38
force (fr.) 93
franse steen 107, 108, 109

G

gaan, der tussenuit ~ 68
gaan, door de praam ~ 68
gaan, latten die omhoog ~ 43
gaan, lopen ~ 145
gaan, op ambacht ~ 6
gaan, op de loop ~ 145
gaan, over de sluis ~ 93
gaanbalk 163
gaand werk 41
gaande werk 41
gaarne zijn 147
gaatjes 112, 143
gaffel 74, 82, 103
gaffelas 81
gaffelen 83
gaffelhaken 83
gaffelrad 82
gaffelreep 80, 82
gaffels 83
gaffeltouw 82
gaffelwiel 82
galderij 30, 34
galerij 30, 34
galerij, molen mee een ~ 10
galerij, molen met een ~ 10
galerijbalk 30
galerijmolen 10
galg 131
galgbalk 131
gang 70
gang, aan de ~ malen 145
gang, aan de ~ zetten 145
gang, de molen aan de ~ zetten 88
gang, in de ~ gooien 88

gang, in de ~ trekken 89
gang, in ~ zetten 80
gangsluis 90
gangwerk 41
gans verkeerd 135
ganse rust 1
gast 5
gast, halve ~ 5
gat 81, 86, 88, 98, 103, 110
gat, plank met ~ 142
gat van de steen 110
gaten 55, 132
gaten, steel bet ~ 125
gaten van de askop 55
gaterscherpsel 139
gatensteen 108
gatenstysteem 139
gater 112, 132
gater van de assekop 55
gaters 112
gatscherpsel 139
gavelrad 82
gavels 83
geangd 87
geankerd 87
gebaksel 157
gebakte 157
gebaktezak 157
gebilde kant 135
gebinte 107
gebogen 138
gebogen ijzer 113
gebogen [kerf] 138
gebuid 138
gebuidde [kerf] 138
gebuil(e) bloem 152
gebuil meel 152
gedraaid 138
gedraaide [kerf] 138
geen wind 3
gegoten steen 107, 108
geheide palen 84
gehengsel 92
gek 49, 121, 142
gekken 48, 49
geklukt, het ~ 87
gekoekt 147, 150
gekruist 2
geldbakje 161
geleeg 13
geleidbrief 1
gelijk 47
gelijk gewicht 47
gelijk, niet ~ van gewicht 47
gelijke reutels 139
gelijke ringbalken 17
gelijke wind 4
geluk hebben 147
gemaal, in het ~ brengen 143
gemetst 85

- gemetst, het ~ 100
 gemetst onderste 85
 gemetste vloer 85
 genoeg, (de jeker) is hoog ~ 92
 genoeg, het water is hoog ~ 92
 genoeg, het water is vol ~ 92
 genoeg water 92
 genoeg, water ~ 92
 gepind 87
 geplaveide bodem 85
 geplekt 147
 geraamte 119
 gernuren 137
 gerstesteen 106
 gerven 137
 gesloten standerdmolen 9
 gesmede nagelen 1, 44
 gesmede nagels 1, 44
 gesmeed ijzer 65
 gesp 125
 gespel 125
 gestel 119
 gestel, houten ~ 100
 gestel, ijzeren ~ 86
 get water trekken 89
 geteemst meel 152
 getrapte spij 133
 geven, de steek ~ 71
 geven, een slag ~ 71
 geven, een stoot ~ 71
 geven, evenwicht ~ 142
 geven, hart ~ 136
 geven, meer ~ 147
 geven, meer grein ~ 147
 geven, meer vruchten ~ 147
 geven, minder ~ 146
 geven, minder grein ~ 146
 geven, slagen ~ 71
 geven, veel ~ 147
 geven, weinig ~ 146
 geven, weiniger ~ 146
 gevleugeld 45
 gevleugeld, (de roede) is goed ~ 46
 gevleugeld, (de roede) is niet goed ~ 47
 gevlucht 50
 gevlucht, molenas (van het ~) 55
 gewicht 65, 93, 125, 129
 gewicht, gelijk ~ 47
 gewicht, niet gelijk van ~ 47
 gewichten 159
 gewichter 159
 gewichtsteen 129
 gewichtstenen 159
 gewone sluis 89
 gewoon rad 102
 gezeefd meel 152
 gezeild, in top ~ 53
- gezift meel 152
 gezwaaid pandsel 139
 giele-erf 13
 gieleberg 13
 giet 87, 104
 gijp, op de ~ 2
 glad, zien of ze ~ liggen 134
 gladreën 134
 gleuf 87, 103
 gleuven 114, 137
 glijlager 101
 glijplank 124
 glijtafel 17
 gloeiend malen 145
 gloof 74
 goed 135
 goed, de kam is niet ~ 70
 goed, (de roede) hangt ~ 46
 goed, (de roede) hangt niet ~ 47
 goed, (de roede) is ~ gevleugeld 46
 goed, (de roede) is niet ~ gevleugeld 47
 goed, (de roede) staat ~ 46
 goed, (de roede) staat niet ~ 47
 goed, (de roede) staat niet ~ op de wind 47
 goed, (de roede) staat ~ op de tempel 46
 goed, (de roede) staat ~ op de wind 46
 goed, het avanceert ~ 148
 goed, het spoedt ~ 147
 goed kammen 70
 goed leggen 142
 goed malen 147
 goed, niet ~ op de wind 32
 goed passen 70
 goed water 92
 goede afloop 90
 goede, (de roede) heeft ~ spanning 46
 goede, niet ten ~ in het werk lopen 70
 goede, ten ~ leggen 142
 goede wind 4
 goedstek 122
 gooien, in de gang ~ 88
 goot 87, 94, 109, 121, 124
 göpel (d.) 163
 gordingen 23
 graag zijn 147
 graan, teveel ~ vragen 147
 graanbak 117, 120
 graangeweeg 19
 graankeuring 122
 graankist 117
 graanklopper 121
 graanklopper, (de) ~ tegenhouden 146
- graankoord 122
 graankoord regelen 146
 graanmolen 12, 105, 166
 graanregelaar 122
 graanregeling 146
 graanstek 122
 graanzolder 27, 84
 granen, het ~ 146
 grazen 113
 greep 74, 167
 grein 157
 grein, (het) ~ is af 145
 grein, licht voor het ~ te regelen 122
 grein, meer ~ geven 147
 grein, minder ~ geven 146
 grein voor te malen 157
 greinbak 120
 greinlat 122
 greinlicht 122
 greinmolen 12
 greinregelaar 122
 greinstek 122
 greinzak 157
 greinzolder 84
 gries 153
 griffelen, tanden ~ 71
 grijper 131
 grijpers 131
 grijze kleder 1
 grille (fr.) 91
 grilletje 91
 grind 153, 155
 grobbelen 71
 groef 87, 103
 groeven 137
 grof malen 144
 grondmolen 10
 grondsluis 89
 grondzeiler 10
 groot kamrad 59, 101
 groot kamwiel 59, 163
 groot kroonrad 101, 102
 groot rad 59, 73, 101, 102, 133, 163
 groot water 84
 groot wiel 59, 75, 83
 grote as 99, 103
 grote dester 116
 grote [kerf] 137
 grote koord 133
 grote molen 106
 grote omloop 97
 grote pan 129
 grote rij 116
 grote sluis 89
 grote tremel 120
 grote vleugel 99
 grote wijer 93
 grove steen 107

II.3

- grover, (de molen) ~ zetten 126
 grover zetten 147
 gruu 153
 gruis 153
 gruismeel 153
 grut 153
 grutmolen 166
 gruttenmolen 166
- H**
- haak 65, 66, 125
 haak, ijzeren ~ 65
 haakje 66, 125
 haakje aan de zak 125
 haakjes 48, 49
 haakrad 82
 haal 66, 128
 haallitsen 48
 haken 48, 49, 83
 hakkelen 144
 halen 162
 half 49, 54
 half ingekort 54
 half koordje 49
 half, mee een ~ zeil 54
 half, met ~ en de stormlap 54
 half, op ~ 54
 half, op ~ koordje 54
 half, op ~ zetten 53
 half, plankje met ~ maantje 118
 half, rond ~ 54
 half, slap ~ 54
 half, twee ~ 54
 half vat 159
 half, vier ~ 54
 half zeil 54
 halfengelse steen 107
 halflijn 49
 halftouwen 49
 halfzeil, lijn met ~ 49
 halfzeilkoord 49
 hals 55, 75, 95, 103, 110, 111
 hals van de as 55
 hals van de spil 75
 halssteen 57
 halster 157
 halve bomen 84
 halve deksel 119
 halve, een ~ paal uit de wind 32
 halve gast 5
 halve maan 119, 131
 halve, met ~ zeilen 54
 halve stand 2
 halve voor 137
 halve zeilen 54
 halven, met vier ~ 54
 hamel 127, 140
 hamel, stalen ~ 140
 hamel voor te scherpen 140
 hamelbeitel 140
 hamelmolen 13
 hamer 127, 140, 166
 hamer, houten ~ 127
 hamer, ijzeren ~ 127
 hamer, platte ~ 140
 hamer, spitse ~ 140
 hamerbeitel 140
 hamermolen 13
 hamerrek 141
 hand, derde ~ 74
 handboom 88, 105, 130, 133
 handgesmede nagels 44
 handhaaf 167
 handje, derde ~ 74
 handkoord 82
 handleer 141
 handmolen 166
 handmolentje 166
 handvat 167
 handzeef 152
 handzift 152
 hangen 142
 hangen, koord voor zakken te ~ 80
 hangen, recht ~ 142
 hanggareel 128
 hanghamer 127
 hangpalen 29
 hangselstijl 20
 hangstijl 20
 hangt, de buis ~ los 112
 hangt, (de roede) ~ goed 46
 hangt, (de roede) ~ niet goed 47
 hangwerk 113
 hard maken 141
 hard zetten 141
 harden 141
 haren 141
 hart geven 136
 hart uithalen 136
 hartdeel 45
 haspel 31, 81, 82
 haverdoppen 155
 haverensteen 106
 havermeel 148
 havermolen 156
 haverpletter 156
 hebben, geluk ~ 147
 hebben, honger ~ 147
 hebben, pieringen ~ 147
 hebben, slag ~ 71
 heeft, (de roede) ~ goede spanning 46
 heeft, (de roede) ~ slechte spanning 47
 heel vat 160
 heet lopen 145
 hef 127, 129
 hefarm 128
 hefbalk 88, 128, 131, 167
 hefboom 81, 88, 105, 128, 131, 133, 167
 hefboompje 105
 heffen 126
 hefhout 88
 hefijzer 88
 hefrad 129
 hefschroef 88
 heftang 88
 heggemulder 6
 hegmulder 6
 hek 42
 hekgater 45
 hekke(n)touwen 48
 hekken 30, 42
 hekkenlijsten 43
 hekkenscheien 43, 44
 hekkenscherf 43
 heklatjes 44
 heklatten 43, 44
 hekscheiden 44
 hekstokken 44
 hekwerk 42
 hel 27, 101
 hel maken 141
 hel zetten 141
 helle plek 109
 heller laten 147
 heller lopen 147
 helm 114, 116
 henen, het jaagt door de kammen ~ 72
 hengels 131
 hengel 92
 hengst 131
 hennenledertje 33
 herjagen 143
 herkruien 32
 herkruien, (de molen) ~ 32
 herkruiwiel 31
 herleggen 142
 hermalen 144
 herschuiven 142
 het avanceert goed 148
 het jaagt door de kammen 72
 het jaagt door de kammen henen 72
 het jaagt door het molenwerk 72
 het spoedt goed 147
 het, wie veel is ~ voor de molster 161
 het zevent zo maar wat 3
 heul 90
 heulhamel 140
 heultje 90
 hevel 167
 hij ligt niet in balans 116
 hijstouw 78
 hodderen 113

- hoed 17, 103, 114
 hoekkoord 49
 hoekstijlen 19, 32, 40
 hoekstijltjes 23
 hoektouw 49
 hoge kant 109
 hoge lijn 49
 hogen 92
 hogen, (de steen) ~ 126
 hoger, bakje ~ zetten 146
 hoger, [het schoen] ~ trekken 146
 hoger zetten 146
 hok 100
 hok van de steen 113
 hol 65
 hol scherpen 136
 hol slaan 136
 hollen 162
 hollandse molen 9
 holletje 103
 hondsmolentje 13
 honger hebben 147
 hoofdbalk 35
 hoofdkerf 137
 hoofdpulf 20
 hoofdvoor 137
 hoog 135
 hoog, de drang was ~ 92
 hoog, (de jeker) is ~ 92
 hoog, (de jeker) is ~ genoeg 92
 hoog, (de jeker) staat ~ 92
 hoog, (de roede) staat te ~ op de tempel 46
 hoog, het water is ~ 92
 hoog, het water is ~ genoeg 92
 hoog, te ~ op de tempel 47
 hoog water 92
 hoogsel 92
 hoogsel, los ~ 92
 hoogsel, vast ~ 92
 hoogste, het peil is op het ~ 92
 hoogte 91
 hoogwater 93
 hool 128
 hoolbeugel 128
 horeurhamer (?) 140
 horten, wind bet ~ 4
 houden, (het water) ~ 92
 houden, in het spoor ~ 142
 hout 88, 122, 142
 hout, blokje ~ 123
 hout, het ~ 67
 hout, klompje ~ 123
 hout, lang ~ 134
 hout, stuk ~ 123
 hout, uitgekapt ~ 56
 hout van de sluis 88
 houtassen 158
 houten balk 128
 houten bank 117
 houten billen 85
 houten blokje 123
 houten gestel 100
 houten hamer 127
 houten kammen 58
 houten kant rond de ligger 118
 houten kist 117
 houten koffertje 100
 houten kussen 111
 houten latje 122
 houten nagel 87
 houten poulie 104
 houten schenen 56
 houten stijlen 86
 houten tanden 58
 houten vloer van dennen 84
 houten werk 100
 houteren pinnen 56
 houteren spieën/spijen 46
 houteren spilgat 111
 houtmeel 153
 houtschroef 87
 houtskool 135, 158
 houtzagerij 13
 houvast 166
 houwen 136
 houwen, kapot ~ 144
 houwen, plat ~ 140
 huis 14, 116
 huis van de baas 14
 huisje 17
- I
- ijken 159
 (ijs) afkappen 94
 (ijs) kapot kappen 94
 (ijs) kappen 94
 (ijs) vortkappen 94
 ijzen 94
 ijzer 49, 65, 88, 99, 113, 128, 130, 131
 ijzer, blokje ~ 113
 ijzer, dik ~ 103
 ijzer, gebogen ~ 113
 ijzer, gesmeed ~ 65
 ijzer, kamrad van het ~ 102
 ijzer, lang ~ 102
 ijzer, plat ~ 130
 ijzer, stuk ~ 65
 ijzerbalk 20, 24, 32, 121
 ijzerband, plaat ~ 42
 ijzeren armen 131
 ijzeren balk 24, 32, 128
 ijzeren balkje 128
 ijzeren band 64, 111
 ijzeren band met scheren 45
 ijzeren banden 56, 70, 99
 ijzeren bouten 69
 ijzeren gestel 86
 ijzeren haak 65
 ijzeren hamer 127
 ijzeren kammen 58
 ijzeren krammen 132
 ijzeren lat 130
 ijzeren pen 57
 ijzeren pinnen 132
 ijzeren platen 97
 ijzeren pot 101
 ijzeren rad 102
 ijzeren repen 99
 ijzeren schenen 56
 ijzeren schroef 87
 ijzeren speken 69
 ijzeren spijen 132
 ijzeren spillen 69
 ijzeren sponnen 69
 ijzeren staven 132
 ijzeren tanden 58
 ijzeren vang 64
 ijzeren voering 61
 ijzeren voeringen 46
 ijzers 131, 132
 ijzertje 113
 ijzertjes 110, 132
 in balans 47
 in, bout ~ de lichtbalk 128
 in de boek staan 159
 in de gang gooien 88
 in de gang trekken 89
 in, de kerven liggen ~ een zwaai 138
 in de rij liggen 135
 in de top 53
 in de voegen draaien 70
 in de wind zetten 32
 in deeg malen 147
 in evenwicht 47, 143
 in gang zetten 80
 in het gemaal brengen 143
 in het kruis 1
 in het spoor houden 142
 in het spoor zetten 142
 in het werk trekken 80
 in, hij ligt niet ~ balans 116
 in, kot ~ de steen 132
 in, koter ~ de steen 132
 in, lok ~ de ligger 111
 in, lok ~ de maalsteen 110
 in mekanderen pakken 70
 in, minder ~ laten vallen 146
 in, niet ten goede ~ het werk lopen 70
 in, rond ~ de top 53
 in, rond ~ top 53
 in rouw 3
 in rust 2
 in, te diep ~ de zak kijken 160
 in, te diep ~ de zak scheppen

II.3

160
in top 53
in top gezeild 53
in, tout ~ de top 53
in, vier ~ de top 53
in, volle zeifen ~ top 53
in, wiel om ~ te schakelen 81
in zakken doen 162
in, zeil ~ de top 53
indobben 112
induwen 89, 112
ineen lopen 70
ineenkammen 70
ineenkoeken 150
ineenzetten 143
ingang 27
ingeangd 87
ingedeegd 147
ingekort, half ~ 54
ingemalen 147
ingeplakt 147
ingeplekt 147
ingesmeerd 147
ingieten 146
ingooien 89
inhangen 80, 125
inhouden, (een) cale ~ 97
inkappen 146
inkerving, plank bet ~ 125
inkorten 53, 137
inkorten, zeil ~ 53
inkt 158
inlaat 110
inlaten 89
inloop 110
inlopen 68
inmalen 145
inschakelwiel 81
inschieten 95
inschudden 146
insmeren 72
inspijen 97
insteken, (een) roede ~ 46
instoten 89
inwagen 149
inzetten 89
is, de bak ~ vol 92
is, (de beek) ~ af 92
is, (de beek) ~ uit 93
is, (de beek) ~ vol 92
is, (de jeker) ~ hoog 92
is, (de jeker) ~ hoog genoeg 92
is, (de jeker) ~ vol 92
is, de kam ~ niet goed 70
is, (de) molen ~ af 145
is, de molen ~ leeg 145
is, de molen ~ op de loop 145
is, (de roede) ~ goed gevleugeld
46
is, (de roede) ~ niet goed ge-

vleugeld 47
is, (de steen) ~ arm 135
is, (de steen) ~ ongelijk 135
is, (de steen) ~ rijk 135
is, (de steen) ~ te arm 135
is, (de steen) ~ te rijk 135
is, de tap ~ vol 92
is, (de wijer) ~ vol 92
is, (het) grein ~ af 145
is, het kaar ~ leeg 145
is, het koren ~ af 145
is, het peil ~ op het hoogste 92
is, het water ~ hoog 92
is, het water ~ hoog genoeg 92
is, het water ~ vol genoeg 92
is, wie veel ~ het voor de mol-
ster 161

J

jaagt, het ~ door de kammen 72
jaagt, het ~ door de kammen
henen 72
jaagt, het ~ door het molenwerk
72
jacobsledder 83
jagen, klep voor het meel af te ~
110
jager 152
jagers 110
jan 46
jeans, witte ~ 1
jeker 93
jeker, de ~ 84
jeker, (de ~) is hoog 92
jeker, (de ~) is hoog genoeg 92
jeker, (de ~) is vol 92
jeker, (de ~) staat hoog 92
jeker, oude ~ 90
joint-je 123
jongleur 106
juist kammen 70
juk 25
jute-zak 158

K

kaar 120, 121, 152
kaar, het ~ is leeg 145
kaarbakje 121
kaarbalken 119
kaarbalkjes 120
kaarbel 123
kaarbomen 119
kaarboompjes 119
kaarhouten 119
kaarhouter 119
kaarmolen 166
kaarrug 119
kaarssmout 112

kaartouw 122
kabel 31, 105
kader 97, 100, 118
kaf 155
kaf, boekweiten ~ 155
kalf 74, 128
kam 67, 125
kam, de ~ is niet goed 70
kamgat 101
kamkuil 101
kammen 58, 70, 81, 164
kammen, de ~ zetten 71
kammen, goed ~ 70
kammen, het jaagt door de ~ 72
kammen, het jaagt door de ~
henen 72
kammen, het rad slaat door de ~
72
kammen, houten ~ 58
kammen, ijzeren ~ 58
kammen, juist ~ 70
kammen, niet ~ 70
kammen steken 71
kammen zetten 71
kammenpennen 61
kammenpinnen 61
kammenrad 102
kampinnen 61, 59, 73, 75, 101,
102, 163, 164
kamrad, binnenste ~ 101
kamrad, groot ~ 59, 101
kamrad, klein ~ 101, 102
kamrad, plat ~ 101
kamrad van het ijzer 102
kamrad van luiwerk 81
kamradje 81, 102
kamradkuil 101
kamradtanden 81
kamskuil 101
kamvelling 61
kamwiel 59, 102
kamwiel, groot ~ 59, 163
kanaal 94
kandel-/kanjelzolder 95
kandel/kanjel 94
kanjel, kandel/~ 94
kanjelzolder, kandel/~ 95
kant 18
kant, asje bet vierkantige ~ 122
kant, botte ~ 109
kant, (de roede) valt naar één ~
47
kant, gebilde ~ 135
kant, hoge ~ 109
kant, houten ~ rond de ligger
118
kant, kleine ~ 109
kant, open ~ 109
kant, platte ~ 109
kant, rad bet een ~ 104

- kant, rechte ~ 109
 kant, scherpe ~ 109
 kant, schuine ~ 109
 kant, schuine ~ 109
 kant, staande ~ 109
 kant, vaste ~ 109
 kantje, (een) ~ voorzetten 136
 kap 20, 25
 kapbalken 34
 kapbalkje 22
 kapbalkjes 32
 kapbril 141
 kapelletje 23
 kaphamel 140
 kaphamer 140
 kapje 36, 82
 kapje van luiwerk 82
 kapot houwen 144
 kapot, (ijs) ~ kappen 94
 kapot zagen 144
 kapotmalen 146
 kappen 134, 136, 144
 kappen, (ijs) ~ 94
 kappen, (ijs) kapot ~ 94
 kapraampjes 27
 kaprollen 39
 kapzolder 32
 kar 162
 kar varen 162
 karbonkel 76
 karelen 85
 karelen bodem 85
 karretje 158
 kas 9, 18, 97, 118, 125, 160
 kasmolen 9
 kassei 99
 kassesteen 99
 kast 9, 18, 118
 kastdeel 17
 kasten 85
 kastmolen 9
 katrol 67, 81, 104
 katrolletje 74, 125
 keel 110
 keerbalken 22, 28, 42
 keerblok 46
 keerblokken 23, 46
 keerhout 46
 keerhouten 42
 keerijzer 46
 keerijzers 46
 keerklampen 46
 keerklos 67
 keerklossen 46
 keerklotsen 46
 keerlat 36, 122
 keerlatje 123
 keerring 39
 keersteunen 22
 keerstijl 22, 23
 keerstijlen 22
 keerstijltje 22
 keien 85
 kelder 83, 101
 kelder van het schotelrad 101
 kemptouwen 48
 keper 134
 kepernagel, stek met ~ 142
 kepers 23
 kerf 139
 [kerf], bochtige ~ 138
 [kerf], gebogen ~ 138
 [kerf], gebuigde ~ 138
 [kerf], gedraaide ~ 138
 [kerf], grote ~ 137
 [kerf], kleine ~ 137
 [kerf], korte ~ 137
 [kerf], kromme ~ 138
 [kerf], lange ~ 137
 [kerf], rechte ~ 137
 kerf, rechte ~ 139
 [kerf], schuinse ~ 138
 kerfset 138
 kernen 157
 kerven 137
 kerven, de ~ liggen in een zwaai 138
 kerven, rechte ~ 139
 kerven, zwaaiende ~ 139
 ketsen 162
 ketser 5
 ketstel 104, 105, 129
 ketting 31, 49, 67, 80, 105, 122, 129
 kettingwel 104
 kettinkje 122
 keuren 142, 146
 keuren, minder ~ 146
 keuren, zwaarder ~ 147
 keurshuis (?) 163
 keursmolen (?) 166
 keurstek 122
 keurstok 122
 keurtouw 122
 kift 94
 kijken, komen ~ 94
 kijken komen 94
 kijken of de steen onder de rij ligt 134
 kijken, te diep in de zak ~ 160
 kijkgaten 27
 kijl 97
 kijlen 46, 116, 133
 kikker 82
 kikkerlijnen 48
 kikkers 48
 kikkertouwen 48
 kikkertouwjes 48
 kikvorsen 48
 kikvorslijnen 48
 kippenleer 33
 kist 117, 118, 125, 160
 kist, houten ~ 117
 kistdeksel 119
 kistje 117
 klam 74
 klammen 46
 klammers 48
 klammetjes 48
 klampen 46, 48, 49, 112
 klampijzer, vast ~ 45
 klampje (van de pinbalk) 74
 klapdeurtje 81
 klaphout 121
 klapijzer 121
 klapluijk 81
 klapper 121
 klapspaan 121
 klapspaander 121
 klapspeen 121
 klats 160
 klatsen 71
 klauw 74
 klauw (van het staakijzer) 74
 klauwen 114
 klauwijzer 103, 165
 kleder, floeren ~ 1
 kleder, grijze ~ 1
 kleder, lichte ~ 1
 kleder, witte ~ 1
 klein kamrad 101, 102
 klein koordje 49
 klein kroonrad 102
 klein, op ~ koordje 53
 klein rad 101, 102
 klein radje 82, 102
 klein rondsel 69
 klein tandrad 164
 kleine dester 116
 kleine kant 109
 kleine [kerf] 137
 kleine pan 129
 kleine rij 116
 kleine roede 49
 kleine sluis 90
 kleine stoel 100
 kleine tremel 121
 kleine vleugel 99
 kleine voor 137
 klem 46, 118
 klemband 42
 klembanden 70
 klemhout 82
 klemmen 48
 klep 67, 82, 92, 98, 123
 klep voor het meel af te jagen 110
 klephout 121
 klepje 123
 kleppen 48, 110

II.3

- klepper 121, 123
 klepperman 121
 kleppertje 123
 klepspaan 121
 kleurbalk 134
 klijen 154, 155
 klijen, boekweitse ~ 155
 klijenzeef 152
 klijkussen, boekweitse ~ 141
 klikspaan 121
 klinger 123
 klinken 92, 116, 142
 klip 122
 klispen 46, 112
 klompje 161
 klompje hout 123
 klonteren 150
 kloof 103
 klooivind 3
 kloppen 71
 kloppen, scherp ~ 140
 klopper 121
 klos 123, 167
 klosje 80, 82
 klossen 46, 48, 112
 klots 123, 129
 klotsen 112
 klotsje 80, 123
 kloven 137
 kluppel 122
 kluppelband 42, 45
 kluppelbanden 61
 knabbetjes 48
 knarsen 71
 knecht 5
 knecht, luie ~ 78
 knecht van de baas 5
 knelstuk 67
 kneltouw 66
 kneushamer 140
 knevel 80
 knevel bet bolletjes aan 82
 knevels 48
 kniekussen 141
 knippelband 45
 knoddelen 150
 knoeien 144
 knop 55, 123, 167
 knopen 80
 knopentouw 82
 knopgat 110
 knopsgat 110
 knuppelband 15, 42, 45
 knuppelbanden 61
 knuppelen 80
 koek 166
 koeken 147
 koepel 116
 koepoot 133
 koevoet 105, 133
 koffertje, houten ~ 100
 koffiemolen 9, 10
 koffiepoot 9, 32
 kogel 111, 129
 kogelbus 111, 129
 kogellager 111, 129
 kogelpan 129
 koi (?) 28
 koken (?) 29
 koker 83, 124
 kokermolen 9
 kolf 93
 kolk 93
 komen kijken 94
 komen, kijken ~ 94
 komen, lager ~ 145
 komen, op peil laten ~ 92
 kommen 98
 kompas 142
 komt, het water ~ 95
 koning 14, 75, 102, 103, 114, 163, 166
 koning van de steen 111
 koning, voor de ~ draaien 145
 koningin, voor de ~ draaien 145
 koningspot 32
 koningsbalk 20, 75
 koningsgat 110
 koningskop 163
 koningspot 32
 koningsrad 163
 koningsspil 75, 103, 163
 konkel 93
 koord 74, 80, 104, 122, 129, 133
 koord, de ~ 123
 koord, dikke ~ 133
 koord, grote ~ 133
 koord van het luiwiel 80
 koord voor zakken te hangen 80
 koorden 48, 49
 koordje 49, 82, 122, 123
 koordje bet lood 1
 koordje, eerste ~ 49
 koordje, half ~ 49
 koordje, klein ~ 49
 koordje, op ~ 53
 koordje, op half ~ 54
 koordje, op het ~ 53
 koordje, op het derde ~ 54
 koordje, op het tweede ~ 54
 koordje, op klein ~ 53
 koordje, rond ~ 53
 koordje, rond op het ~ 53
 koordje, twee op het ~ 53
 koordje, tweede ~ 49
 koordje voor driekwart 49
 koordjes 48
 koordjeslijn 49
 kootje 103
 kootjes 132, 143
 kootjes met lood 143
 kop 55, 74, 75, 87, 99, 103, 160
 kop uit de wind 32
 kop van de as 55
 kop (van het staakijzer) 103
 koperen lager 101
 koperen schotel 101
 kopje 17, 55, 103
 kopkussen 117
 koppel 106
 koppelbanden 61
 kopspieën/-spijen 46
 koren, het ~ is af 145
 (koren) ophalen 162
 (koren) rondbrengen 163
 korenbak 120
 korenbakje 121
 korengat 110
 korenmannetje 166
 korenmeel 148
 korenmolen 12, 105, 166
 korenmolentje 166
 korensteen 105, 108
 korenvat 160
 kort 153
 kort, te ~ zetten 32
 korte balken 35
 korte burries 25
 korte [kerf] 137
 korte lijn 49
 korte reutel 137
 korte rij 137
 korte schoren 35
 korte slaglijn 49
 korte spruit 30, 35
 korte spruitbalk 35
 korte vink 16
 korte zweerden 35
 korten 53
 korten, zeil ~ 53
 kortkerf 137
 kortkoord 49
 kortlijn 49
 kortmeel 149, 153
 kortrayon 137
 kortrij 137
 korttouw 49
 kortvink 16
 kortvoor 137
 kortzemelen 153
 kot 81, 88, 98, 101, 103, 110
 kot in de steen 132
 kot van de anker 116
 koten 112, 132
 koter 132, 143
 koter in de steen 132
 koter, plank bet ~ 125
 koter, plank met ~ 125
 koter, plank met ronde ~ 125
 koter van de steen 132

- koters 132
 koters, plank bet ~ 125
 kotje 116
 kotjes voor evenwicht 143
 kotter 55
 koud laten werden 149
 kraag 56
 kraan 130, 167
 kraanbalk 131
 kraanbeugels 131
 kraangaten 132
 kraankoter 132
 krabbe 122
 kracht 93
 kraken 70, 71, 156
 kram 125
 kram(p)ijzer 131
 krammen, ijzeren ~ 132
 kraphout 133
 krek 143
 krensel 158
 kretsen 142
 kriel 153
 krijgen, meer ~ 147
 krijt 135, 158
 krik 158
 krimpemde wind 4
 krofje 136
 kroken 144, 156
 krom 138
 kromijzer 113, 131
 kromme [kerf] 138
 kroon 101, 111
 kroonas 163
 kroonbalk 17
 kroonijzer 113
 kroonrad 59, 73, 75, 76, 101, 102, 163, 164
 kroonrad, as van het ~ 102
 kroonrad, groot ~ 101, 102
 kroonrad, klein ~ 102
 kroonstijl 20
 kroonwiel 59, 73, 76, 101, 102, 163
 krop 110
 krop uithalen 136
 kropgat 109, 111
 kropgatter 139
 kropgrein 149
 krophout 133
 kropklos 80
 kropkot 110
 kroplok 110
 kropskot 110
 kroptouw 80, 81, 122
 kroptouwte 80, 81, 122
 kruias 31
 kruibaan 40
 kruibalk 28, 35
 kruibalken 29
 kruibok 31
 kruien 31
 kruien, achterin ~ 32
 kruien, (de molen) ~ 32
 kruien, uit de wind ~ 32
 kruien, voorin ~ 32
 kruihaspel 31
 kruiketten 31
 kruiketting 31
 kruileder 39
 kruilier 31
 kruipaaltjes 31
 kruipalen 31
 kruipen 144
 kruipwind 3
 kruirad 31
 kruirad met as 31
 kruiring 38, 40
 kruirol 31
 kruis 2, 16, 50, 61, 101, 114, 116
 kruis, in het ~ 1
 kruisarmen 60, 164
 kruisbalk 41, 119
 kruisbalken 15, 40, 61, 164
 kruisbalkjes 61, 120
 kruisijzeren 114
 kruisketting 31
 kruisplaaien 15
 kruisplaten 15
 kruisscheien 164
 kruisstaart 28
 kruisstand 2
 kruistaart 28, 35
 kruistaken 31
 kruisteunen 28
 kruiswerk 16, 50, 61, 101, 116
 kruitouw 31, 37
 kruivloer 38
 kruiwagentje 158
 kruiwerk 30, 31, 35, 38, 78
 kruiwerk, as van het ~ 31
 kruiwerk, engels ~ 38
 kruiwerken 32
 kruiwierkring 40
 kruiwiel 31
 kruizwingel 31
 kruk 167
 krukstang 167
 kuil 101
 kuilrad 101
 kuiltje 103
 kuip 39, 118, 124, 129
 kuip, armen van de ~ 119
 kuipband 118
 kuipdek 118
 kuipdeksel 118
 kuipedeksel 118
 kuipmeel 149
 kuipring 118
 kuipstukken 118
 kunstlaag, een ~ leggen 141
 kunstlaag, een nieuwe ~ opleggen 141
 kunstlaag, (een) ~ opleggen 141
 kunstmaalsteen 108
 kunststeen 107
 kussen 99, 100, 101, 111, 129, 141
 kussen, houten ~ 111
 kussenblok 101
 kussens 112
 kwaare 166
 kwak 141
 kwakkerten 48
 kwakvors 123
 kwakvorsen 48
 kwart zeil 54
 kwartierhout 87
 kwarts 108
 kwast 81
 kweere 166
 kweernbok 167
 kweernen 166
 kweernmolen 166
 kweernoog 110
 kweernstoel 167
 kwekkers 48
 kwekkerten 48
 kwernmolen 166
 kwernsmolen 166
 kwernstenen 105
- L**
- l-ijzer 87
 l-vorm 87
 laadwerk 78
 laadwiel 82
 laag, (de roede) ligt te ~ 47
 laag, een nieuwe ~ leggen 142
 laag, (een) ~ opleggen 141
 laag, te ~ op de tempel 47
 laagwater 93
 laddertje 122
 lade 121, 124
 laden, de molen ~ 146
 lager 57, 100, 101, 111
 lager, bakje ~ zetten 147
 lager komen 145
 lager, koperen ~ 101
 lager laten 147
 lager, pokhouten ~ 57
 lager, vast ~ 101
 lager zetten 126, 147
 lagerkussen 100
 lang hout 134
 lang ijzer 102
 lange balken 35
 lange [kerf] 137
 lange rayon 137

II.3

- lange reutel 137
 lange rij 137
 lange scheien 43
 lange schoren 35
 lange slaglijn 49
 lange spruit 35
 lange spruitbalk 35
 lange vink 16
 lange voor 137
 lange zwaarden 35
 lange zweerden 35
 langer maken 140
 langere zeilkoord 49
 langslatten 44
 langvink 16
 lantaarn 102
 lantaarnschijven 69
 lanteerne 141
 lapje, met een ~ zeil 54
 lapjes 110
 lappen 110
 last 162
 lat 87, 134, 142
 lat, achterste ~ 43
 lat, ijzeren ~ 130
 lat, rechtstaande ~ 43
 laten afvallen 89
 laten afzakken 89
 laten bekomen 149
 laten bijkomen 92
 laten, (de beek) ~ volkomen 92
 laten, (de) molen ~ draaien 80
 laten, (de molen) zakken ~ 143
 laten, (de) optrek ~ werken 80
 laten, (de steen) ~ zakken 126
 laten, de stenen ~ bot werden 137
 laten, heller ~ 147
 laten, [het schoen] ~ zakken 147
 laten, koud ~ werden 149
 laten, lager ~ 147
 laten, meer ~ vallen 147
 laten, meer ~ werken 71
 laten, minder in ~ vallen 146
 laten, minder ~ vallen 146
 laten, op peil ~ komen 92
 laten, sluis voor het water weg te ~ 89
 laten toevallen 89
 laten vieren 126
 laten, (water) ~ bijkomen 92
 laten zakken 80, 89, 126, 147
 latgaatjes 45
 latje 122, 123
 latje, houten ~ 122
 latje met pluim 142
 latnagelen 44
 latnagels 44
 latten 43, 44
 latten die omhoog gaan 43
 latten voor het zeil op te draaien 44
 läuten 155
 ledder 119
 leder 39
 ledertje 33
 leedstand 3
 leeg 54
 leeg, de molen is ~ 145
 leeg, het kaar is ~ 145
 leeg lopen 145
 leeg malen 145
 leeg zijn 145
 leeglopen 145
 leegmalen 145
 leen 29
 leer, stuk ~ 123
 leer, stuk stijf ~ 110
 leertje 33
 leger 106
 leggen, bloot ~ 130
 leggen, de rij derover ~ 134
 leggen, een kunstlaag ~ 141
 leggen, een nieuwe laag ~ 142
 leggen, (een) oplaag ~ 141
 leggen, een oplaag derop ~ 141
 leggen, goed ~ 142
 leggen, onder de rij ~ 134
 leggen, op zijn plak ~ 142
 leggen, pas ~ 142
 leggen, plat ~ 142
 leggen, recht ~ 142
 leggen, ten goede ~ 142
 leggen, vaneen ~ 130
 leggen, vaster opeen ~ 126
 leggen, vol zeil ~ 53
 leggen, waterpas ~ 142
 legger 106, 119
 legsteen 106
 lei 87, 158
 leiband 104
 lekker windje 4
 lekt, (de steen) ~ 113
 leren blokje 123
 leren riempje 122
 leun 29
 leuning 29, 34
 licht 81, 122, 127, 128, 129, 131, 167
 licht voor het grein te regelen 122
 lichtbalk 128, 131, 167
 lichtbalk, bout in de ~ 128
 lichtboom 128, 131, 167
 lichte kleder 1
 lichten 126, 146
 lichten, (de steen) ~ 126
 lichtens 127
 lichtens, het ~ 167
 lichter 127, 128, 130, 167
 lichter zetten 126
 lichterbalk 128
 lichterhout 128
 lichterstel 127
 lichtgewicht 129
 lichte hout 128, 167
 lichtijzer 128
 lichtinstallatie 127
 lichtkoord 129
 lichtkoter 132
 lichtreep 129
 lichtriem 129
 lichtstang 128
 lichtsteen 129
 lichttouw 129, 133
 lichttrekker 129
 lichtwerk 127
 lichtzeel 129
 lier 31, 78, 81
 lift 127, 128, 167
 liftboom 167
 liften 126
 liftwerk 127
 ligbed 83
 liggen, de kerven ~ in een zwaai 138
 liggen, in de rij ~ 135
 liggen, onder de rij ~ 134
 liggen, zien of ze glad ~ 134
 liggende steen 106
 ligger 106
 ligger, houten kant rond de ~ 118
 ligger, lok in de ~ 111
 liggers 16, 34
 liggersteen 106
 lighout 118
 ligkanten 55
 ligsteen 106
 ligt, balk die terwars ~ 86
 ligt, (de roede) ~ te laag 47
 ligt, (de steen) ~ arm 135
 ligt, (de steen) ~ onder de rij 135
 ligt, (de steen) ~ rijk 135
 ligt, hij ~ niet in balans 116
 ligt, kijken of de steen onder de rij ~ 134
 lijf 32
 lijken 48
 lijn, hoge ~ 49
 lijn, korte ~ 49
 lijn met halfzeil 49
 lijn voor driekwart 49
 lijnen 48, 137
 lijnkoek 166
 lijntjes 48
 lijnzaadkoek 166
 limiet 93
 links scherpstel 139

- linkse draad 139
 lipjes 110
 lissen 48
 lits, vier ~ 54
 litsen 48, 49, 61
 litskoord 49
 lochtdraaier 6
 lochten 149
 loeren 94
 loerraampje 30
 lok 81, 88, 98, 110
 lok in de ligger 111
 lok in de maalsteen 110
 loker 132, 143
 loker, plank met ~ 125
 loker voor lood 143
 loktouwje 122
 lood, koordje bet ~ 1
 lood, kootjes met ~ 143
 lood, loker voor ~ 143
 loodbakjes 143
 loodgater 143
 loodje 1
 loodkootjes 143
 loodkoter 143
 loodkoters 143
 loodloker 143
 loodsen 92
 looimolen 12
 loon 161
 loop 74
 loop, de molen is op de ~ 145
 loop, op de ~ gaan 145
 loopkettling 31
 loopknecht 5
 looplamp 141
 loopplank 91
 loopstaken 28
 loopsteen 106
 loopstekken 28
 loopstukken 28
 looptouw 82
 loosbeek 90
 loosbeekje 90
 looswater 90
 lopen 113
 lopen, bot ~ 145
 lopen, de stenen beginnen te ~ 145
 lopen, deruit ~ 113
 lopen, feller ~ 147
 lopen gaan 145
 lopen, heet ~ 145
 lopen, heller ~ 147
 lopen, ineen ~ 70
 lopen, leeg ~ 145
 lopen, los ~ 145
 lopen, meer ~ 147
 lopen, minder ~ 146
 lopen, niet ten goede in het werk ~ 70
 lopen, slecht ~ 147
 lopen, stiller ~ 146
 lopen, warm ~ 145
 lopen, weiniger ~ 147
 loper 106
 lopers 28, 110
 lopersteen 106
 los 47
 los, de buis hangt ~ 112
 los doen 143
 los draaien 145
 los hoogsel 92
 los lopen 145
 los opliggen 116
 losbreken 130
 losdoen, schotsen ~ 94
 losdraaien 52, 143
 loshouwen 94
 loskappen 94
 loskloppen 143
 loslaten 126, 143
 loslopen 68, 145
 losmaken 143
 losse steen 106
 lossen 126, 143
 lossen, de bovenste steen ~ zetten 126
 lossen, (de molen) ~ zetten 126
 lossen, (de stenen) ~ zetten 126
 lossen doen 143
 lossen draaien 126
 lossen zetten 126, 146
 lossing 90
 lossteken 94
 luchtdeurtjes 35
 luias 81
 luibalk 81
 luibalkje 81
 luie knecht 78
 luie molder 78
 luie molter 78
 luien 79
 luierik 78
 luigat 81
 luijong 5
 luik 30, 81
 luikapje 82
 luiken 27, 48
 luiketting 80, 105
 luikgat 81
 luikoker 83
 luikoordje 82
 luimolen 78
 lui-rad 82, 83
 lui-radje 81, 83
 lui-reep 82
 luischijf 81, 83
 luischijfje 83
 luitafel 83
 luitanden 81
 luitouw 80, 82, 104
 luitouwje 82
 luiwerk 78, 81
 luiwerk, as van het ~ 81
 luiwerk, (het) ~ aanzetten 80
 luiwerk, kamrad van ~ 81
 luiwerk, kapje van ~ 82
 luiwerk, reep van het ~ 82
 luiwerk, schijf van het ~ 83
 luiwerkas 81
 luiwerkkrad 82
 luiwerkschijf 83
 luiwerktouw 82
 lui-wiel 82
 lui-wiel, as van het ~ 81
 lui-wiel, koord van het ~ 80
 lui-wieltje 81, 83
 lui-winde 81
 lui-zeel 82, 104
 lui-zolder 33
 lus 81
 lus, een ~ maken 80
 lussen 48
- M**
- maaien 94
 maal 158, 166
 maal, aan de ~ brengen 143
 maal-as 99
 maal-baan 55
 maal-bak 124
 maal-balk 139
 maal-balken 137
 maal-bed 167
 maal-boek 158
 maal-bon 1
 maal-brief 1
 maal-derin 5
 maal-derkostuum 1
 maaleind 18, 27
 maalgang 105, 106, 166
 maalgedeelte 109
 maalgeld 161
 maalgelden 161
 maalgleuven 137
 maalgoed 157
 maalgoot 94
 maalgroeven 137
 maalhok 163
 maalkandel/-kanjel 94
 maalkant 109, 135
 maalkant, (de) ~ aanzetten 137
 maalkant, (de) ~ scherpen 137
 maalkanten 137
 maalkanten, de ~ afsnijden 137
 maalkanten zetten 134
 maalknecht 5
 maalkostuum 1

II.3

- maalkot 110
maalkuip 118
maallaag 109, 135
maalloon 161
maalmeel 161
maalmolder 6
maalspij 124
maalrad 129
maalregeling 127
maalring 118
maalsluis 90
maalspil 166
maalsteen 106
maalsteen, lok in de ~ 110
maalstenen 105
maalstoel 100, 105, 107, 119, 166, 167
maalvergunning 1
maalverlies 145
maalsvlak 109, 135
maalsvlak, (het) ~ scherpen 137
maalsvloer 107
maalszak 157
maalszakken 157
maalszolder 27, 83
maan 17
maan, halve ~ 119, 131
maanstuk 119
maantje 17
maantje, plankje met half ~ 118
maar, het zevert zo ~ wat 3
maat, op ~ staan 71
maatvat 162
maatzak 162
makelaar 24
maken, armer ~ 136
maken, bloem ~ 151
maken, bloot ~ 130
maken, diepe voren ~ 136
maken, dieper ~ 136
maken, dunner ~ 140
maken, een lus ~ 80
maken, een oplaag ~ 141
maken, (een) splis ~ 80
maken, een strop ~ 80
maken, hard ~ 141
maken, hel ~ 141
maken, langer ~ 140
maken, net ~ 3
maken, rijker ~ 136
maken, scherp ~ 134, 140
maken, sporen ~ 142
maken, voren ~ 134
mal 110, 134
mal, een ~ opleggen 134
malen 144
malen, aan de gang ~ 145
malen, bet verlies ~ 145
malen, fijner ~ 126
malen, gloeiend ~ 145
malen, goed ~ 147
malen, grein voor te ~ 157
malen, grof ~ 144
malen, het ~ 105
malen, in deeg ~ 147
malen, leeg ~ 145
malen, met één molen ~ 68
malen, scherp ~ 144
malen, steen om scherp te ~ 108
malen, steen om zacht te ~ 108
malen, stijf ~ 147
malen, te dik ~ 146
malense 5
mallat 110
malooi 157
malooizak 157
mals 141
malster 161
manchon (fr.) 103
manege 163
manegeboom 163
manivelle (fr.) 88, 90
mannetje 121
mantel 32, 118
marchen 29
massieve steen 108
mee de stormlap 54
mee een half zeil 54
mee, molen ~ een galerij 10
meel 148
meel, gebuild ~ 152
meel, geteemst ~ 152
meel, gezeefd ~ 152
meel, gezift ~ 152
meel, klep voor het ~ af te jagen 110
meel, vuil ~ 149
meelafdrijvers 110
meelafnemers 110
meelbak 124, 162
meelbakje 124
meelbalk 20
meelbek 124
meelbijdraaiers 110
meelbrengers 110
meelbuidel 5, 151, 158
meelbuis 124
meeldrijvers 110
meelgoot 124
meeljagers 110
meelkas 124
meelkevers 150
meelkist 160
meelkoker 124
meelkuip 118, 124, 151
meellade 124
meellopers 110
meelmenger 156
meelmetnemers 110
meelmolentje 166
meelpij 123
meelplankje 123
meelring 118
meelschaarders 110
meelschepper 160
meelschoep 160
meelschoppen 110
meelschuif 123, 124
meelschuitje 124
meelschuiven 110
meelschuiers 110
meelschup 160
meelsluis 123
meeltrap 25
meeltrekkers 110
meeltremel 124
meeluitgang 124
meelworm 5, 6
meelwormen 150
meelzak 157, 158
meelzeef 151, 152
meelzeefje 152
meelzift 151, 152
meelzolder 27, 84
meenemers 110
meer 90
meer aftrekken 136
meer geven 147
meer grein geven 147
meer krijgen 147
meer laten vallen 147
meer laten werken 71
meer lopen 147
meer voederen 147
meer voeren 147
meer vruchten geven 147
meer zetten 147
mekanderen, in ~ pakken 70
melangeur (fr.) 156
mengbak 156
mengelaar 156
mengelen 144
mengelmachine 156
menger 156
mengketel 156
mengmachine 156
menie 135
mergel, vloer van ~ 85
mergelblokken 85
mergelblokken, vloer van ~ 85
met, baan ~ metaallager 57
met blote benen 54
met de molenkar varen 162
met een lapje zeil 54
met één molen malen 68
met half en de stormlap 54
met halve zeilen 54
met, ijzeren band ~ scheren 45
met, kootjes ~ lood 143
met, kruirad ~ as 31

- met, latje ~ pluim 142
 met, lijn ~ halfzeil 49
 met, molen ~ een bakrad 11
 met, molen ~ een galerij 10
 met, molen ~ een tobbenrad 11
 met, molen ~ tobrad 11
 met, plank ~ gat 142
 met, plank ~ koter 125
 met, plank ~ loker 125
 met, plank ~ ronde koter 125
 met, plankje ~ half maantje 118
 met, stek ~ kepernagel 142
 met vier halven 54
 met vier storm 54
 met, waterrad ~ schupjes 96
 met, wind ~ buien 4
 met, wind ~ stroven 4
 metaallager, baan met ~ 57
 metalen baansteen 57
 metnemer 116
 metnemen 110
 metnemers 110
 middelste balk 24
 middelste zoom 44
 middelvoor 137
 middenas 56
 middenbalk 20
 middenborst 42
 middenlijn 49
 middenstuk 55
 middenzolder 83
 mikarmen 164
 min zetten 146
 minder geven 146
 minder grein geven 146
 minder in laten vallen 146
 minder keuren 146
 minder laten vallen 146
 minder lopen 146
 minder zetten 146
 mischen (d.) 144
 moeder 131
 moederschroef 131
 moedersloot 90
 moelde 124
 moer 131
 mof 97
 moker 127
 molchster 161
 molchter 161
 molder 161
 molder, luie ~ 78
 molder, moller/~ 4
 molder, vrouw van de ~ 5
 molderen 160
 molderes 5
 molderin/mollerin 5
 molders-/mollersgast 5
 molders-/mollerskar 162
 molders-/mollersknecht 5
 moldersmeel 161
 moldersvrouw 5
 molderswijf 5
 molen 7, 11, 12, 83, 105, 151, 166
 molen, achterste ~ 26
 molen, de ~ aan de gang zetten 88
 molen, (de ~) een beetje omkruien 32
 molen, (de ~) fijner zetten 126
 molen, (de ~) grover zetten 126
 molen, (de ~) herkruien 32
 molen, (de) ~ is af 145
 molen, de ~ is leeg 145
 molen, de ~ is op de loop 145
 molen, (de ~) kruien 32
 molen, de ~ laden 146
 molen, (de) ~ laten draaien 80
 molen, (de ~) losser zetten 126
 molen, (de ~) rint 113
 molen, (de) ~ stilzetten 68
 molen, de ~ treurt 3
 molen, (de ~) vaster zetten 126
 molen, de ~ voeren 145
 molen, de ~ vullen 146
 molen, (de ~) zakken laten 143
 molen, (de ~) zeilen 52
 molen, grote ~ 106
 molen, hollandse ~ 9
 molen mee een galerij 10
 molen met een bakrad 11
 molen met een galerij 10
 molen, met één ~ malen 68
 molen met een tobbenrad 11
 molen met tobrad 11
 molen, onder de ~ 17
 molen, rondom de ~ 13
 molen, sluis van de ~ 90
 molen, stenen ~ 10
 molen, vrouw van de ~ 5
 molenaar 4
 molenaarse 5
 molenaarshuis 14
 molenaarsknecht 5
 molenaarspaard 162
 molenaarster 5
 molenaarsvrouw 5
 molenas 55, 98, 103, 163, 166
 molenas (van het gevluht) 55
 molenbaas 5
 molenbalk 99
 molenbalkgat 98
 molenbed 83, 84, 86, 167
 molenbedstee 107
 molenbeek 84
 molenbek 66
 molenberg 13
 molenbil 140
 molenblok 125, 128
 molenboek 158
 molenboekje 158
 molenboom 99, 163
 molenbord 158
 molenbouwer 6
 molenbrug 91
 molenbrugje 91
 molendijk 85
 moleneind 13
 molenerf 13
 molengat 98
 molengeld 161
 molengrond 13
 molenhamel 127, 140
 molenhamer 140
 molenhoek 13
 molenhof 13
 molenhok 163
 molenhuis 14, 18, 83, 163
 molenhuisje 163
 molenijszer 103, 113
 molenkaar 120
 molenkap 20
 molenkar 162
 molenkar, de ~ varen 162
 molenkar, met de ~ varen 162
 molenkar rijden 162
 molenkar varen 162
 molenkarretje 158
 molenkast 18, 118
 molenkist 160
 molenklef 13
 molenknecht 5
 molenkot 163
 molenkruis 50, 114
 molenkuip 118
 molenlamp 141
 molenmaker 6
 molenmeester 6
 molennagels 1
 molenpaard 162
 molenpad 14
 molenpakje 1
 molenpan 129
 molenplaats 13
 molenplank 91
 molenrad 59, 96, 102
 molenradje 129
 molenrij 134
 molenring 118
 molenroede 41, 42
 molenromp 32
 molenruimte 27
 molenschip 94
 molenschop 163
 molenschuif 82
 molensluis 90
 molensteen, oude ~ 100
 molensteenscherper 134
 molenstenen 105
 molenstenenzolder 27

II.3

- molenstoel 107, 119, 167
 molenstof 141, 149
 molenstraat 13, 14
 molenstub 149
 molentandrad 102
 molenvat 157, 159, 162
 molenvegers 110
 molenveld 13
 molenvijver 90
 molenvolk 5
 molenvrouw 5
 molenwaag 159
 molenwagel 162
 molenwageltje 158
 molenwand 118
 molenweg 14
 molenwei 93
 molenwerk 41
 molenwerk, het jaagt door het ~
 72
 molenwiel 59
 molenwijer 90
 molenzak 157
 molenzeilen 48
 molenzolder 83, 84
 mollegoot 124
 mollepijp 124
 moller, luie ~ 78
 moller/molder 4
 mollerin, molderin/~ 5
 mollersgast, molders-/~ 5
 mollerskar, molders-/~ 162
 mollersknecht, molders-/~ 5
 mollersoveral 1
 molser 161
 molseren 160
 molster 161
 molster, wie veel is het voor de
 ~ 161
 molsteren 160
 molstergeld 161
 molstergelden 161
 molstermeel 161
 molter 160, 161
 molteren 160, 161
 molterloon 161
 molterpot 160
 molterschup 160
 monster 161
 monstermeel 161
 moolbert 157
 moolbertzak 157
 moolvert 157
 moolvertzak 157
 moos 94
 mouw 118, 120, 160
 mouwstoel 124
 mud 162
 muil 110, 124
 muisstil 3
- muizelaar 20
 mulder, bij de ~ 14
 mulder, muller/~ 4
 mulder, slechte ~ 6
 mulder, vrouw van de ~ 5
 mulderin/mullerin 5
 mulderinste 5
 mulderkar 162
 mulderkar varen 162
 mulderknecht 5
 mulders-/mullersknecht 5
 muldersbaas 5
 mulderse 5
 muldersgezel 5
 muldershuis 14
 muldersjongen 5
 muldersknechten 5
 muldersvrouw 5
 muldervolk 5
 muller/mulder 4
 mullerenkar 162
 mullerin, mulderin/~ 5
 mullersknecht, mulders-/~ 5
 mulster 161
 muur 100
 muurhamer 127
 muurplaaai 38
 muurtje 100
- N
- naaf 96, 102
 naakts 54
 naaktse benen 54
 naald 20, 35
 naaldbalk 20
 naaldje 21, 35
 naaldvorst 36
 naar achter zetten 147
 naar, (de roede) valt ~ één kant
 47
 nagaan 94
 nagel 91
 nagel, houten ~ 87
 nagelen 44, 132
 nagelen, gesmede ~ 1, 44
 nagelen, taaie ~ 1
 nagels 44, 132
 nagels, gesmede ~ 1, 44
 nagels, handgesmede ~ 44
 nak 103, 110
 nakijken 142
 namalen 144
 nasporen 142
 natuursteen 107
 natuursteen, blauwe ~ 107
 neerdraaien 89
 neerlaten 143
 nek 75
 nekbanden 61
- nerven 137
 net maken 3
 nette wind 3, 4
 neuzel 27
 neuzelbalkjes 23
 neuzelblokjes 23
 niet, de beek schiet onder ~ 95
 niet, de kam is ~ goed 70
 niet, (de roede) hangt ~ goed 47
 niet, (de roede) is ~ goed ge-
 vleugeld 47
 niet, (de roede) staat ~ goed 47
 niet, (de roede) staat ~ goed op
 de wind 47
 niet, de spieën zitten ~ vast 47
 niet diep scherpen 136
 niet gelijk van gewicht 47
 niet goed op de wind 32
 niet, hij ligt ~ in balans 116
 niet kammen 70
 niet ten goede in het werk lopen
 70
 niet wichtig 47
 nieuwe, een ~ kunstlaag opleg-
 gen 141
 nieuwe, een ~ laag leggen 142
 nieuwe, (een) ~ roede aanbren-
 gen 46
 nieuwe, (een) ~ roede steken 46
 nieuwe, een ~ veder steken 46
 nijpijzer 46
 niks, op ~ uit 109
 niveau 91
 noest 109
 nok 17, 75, 122
 nokkebalk 24
 nokkenhout 23
 nokkot 17
 nokplaat 17
 nonnetjes 29, 49
 noordewind 4
 noot 74, 167
 nootblokje 74
 nootgat 74
 nootronding 74
 normale steenzolder 26
 noten 42, 112
 notenpot 167
 notenzang 71
- O
- of, kijken ~ de steen onder de
 rij ligt 134
 of, zien ~ ze glad liggen 134
 ogen 16, 131
 ogen aansplitsen 80
 olie 112
 olie slaan 165
 oliebakje 57

- oliebank 166
 oliemolen 165
 oliepotje 57
 olieslager 6
 olieslagerij 165
 oligsmolen 165
 om, steen ~ scherp te malen 108
 om, steen ~ zacht te malen 108
 om, wiel ~ in te schakelen 81
 omhoog doen 71
 omhoog, een schakel ~ draaien 146
 omhoog, latten die ~ gaan 43
 omhoog pitsen 71
 omhoog trekken 146
 omhoog zetten 71
 omhoogdraaien 71, 89, 126, 143
 omhooglichten 71
 omhoogstoten 71
 omhoogtrekken 79, 88, 89
 omhoogzetten 126
 omklinken 92
 omkruien, (de molen) een beetje ~ 32
 omhoogdraaien 143
 omloop 34, 61, 97, 101
 omloop, grote ~ 97
 omloopzolder 34
 omschudden 146
 omstoten 92
 omzetten 144
 omzetten, het water ~ 90
 onbalans 47
 onder, de beek schiet ~ niet 95
 onder de molen 17
 onder de rij leggen 134
 onder de rij liggen 134
 onder de rij zetten 142
 onder, (de steen) ligt ~ de rij 135
 onder, kijken of de steen ~ de rij ligt 134
 onderaafschietsen 95
 onderbalk 20
 onderijzer 75
 onderijzer, pin van het ~ 75
 onderkepers 22
 onderligger 106
 onderlijn 49
 onderschijf 70
 onderslagmolen 11
 onderslagrad 11, 96
 onderspil 75
 onderste 106
 onderste, as van de ~ steen 75
 onderste balk 86
 onderste bol 116
 onderste dorp 13
 onderste, gemetst ~ 85
 onderste schijf 70
 onderste staartstuk 28
 onderste steen 106
 onderste vlak 109
 onderste zeilkoord 49
 ondersteen 106
 ondersteken 68
 onderstel 167
 onderstuk 28
 ondertrede 29
 onderwater 93
 onderwatermolen 11
 onderwerk 107
 onderwicht 145
 ondiep scherpen 136
 onevenwicht 47
 ongelijk 135
 ongelijk, (de steen) is ~ 135
 ongelijke wind 4
 ontijzen 94
 onwichtig 47
 oog 65, 81, 133, 160
 ooptrekken 89
 oopzetten 88
 oorbomen 23
 oorspanten 23
 oostwind 4
 op ambacht gaan 6
 op blote voeten 54
 op de bil 2
 op de bil staan 2
 op de gijp 2
 op de loop gaan 145
 op, de molen is ~ de loop 145
 op, (de roede) staat goed ~ de tempel 46
 op, (de roede) staat goed ~ de wind 46
 op, (de roede) staat niet goed ~ de wind 47
 op, (de roede) staat ~ snede 46
 op, (de roede) staat te hoog ~ de tempel 46
 op de tempel trekken 62
 op de wind zetten 32
 op half 54
 op half koordje 54
 op half zetten 53
 op het derde koordje 54
 op het koordje 53
 op, het peil is ~ het hoogste 92
 op het touwtje 53
 op het tweede koordje 54
 op klein koordje 53
 op koordje 53
 op, latten voor het zeil ~ te draaien 44
 op maat staan 71
 op, niet goed ~ de wind 32
 op niks uit 109
 op peil 92
 op peil laten komen 92
 op punt zetten 71
 op, rad ~ de as 101
 op, rad ~ de boom 101
 op, rond ~ het koordje 53
 op schooi 2
 op steek staan 71
 op steek zetten 71
 op storm 54
 op storm trekken 53
 op storm zetten 53
 op, te hoog ~ de tempel 47
 op, te laag ~ de tempel 47
 op, twee ~ het koordje 53
 op zijn plaats zetten 143
 op zijn plak leggen 142
 opbomen 136
 opbreken 130
 opdraaien 53, 89, 126, 130, 133, 146
 opdraaien, (de steen) ~ 126
 opeen draaien 70
 opeen pakken 70
 opeen, vaster ~ leggen 126
 opeendraaien 126
 opeenlaten 126
 opeenleggen 143
 opeenzetten 126, 143
 open kant 109
 open rad 11
 open zetten 149
 openbreken 130
 opendoen 88, 130
 opendraaien 89, 126, 130
 opengooien 130
 openhouden, de beek ~ 94
 openingen 132
 openleggen 130
 openmaken 130, 136
 openpellen 144
 opentrekken 88
 openzetten 88, 126
 openzetten, (de deuren) ~ 88
 opgaande boom 103
 opgelegde steen 108
 opgieten 146
 ophaalkabel 80
 ophaalkoord 80
 ophalen, (koren) ~ 162
 opheffen 126
 ophogen 92, 126
 opholen 79
 opholen, (zakken) ~ 162
 ophouden 68, 92, 146
 ophouden, (de beek) ~ 92
 ophouden, (het water) ~ 92
 ophoudsluis 89
 opkorten 53
 opkorten, rond ~ 53
 opklaag 97

II.3

- oplaag, een ~ derop leggen 141
 oplaag, (een) ~ leggen 141
 oplaag, een ~ maken 141
 opleggen 141, 143, 146
 opleggen, (de) praam ~ 68
 opleggen, (een) kunstlaag ~ 141
 opleggen, (een) laag ~ 141
 opleggen, een mal ~ 134
 opleggen, een nieuwe kunstlaag ~ 141
 opleggen, scherpsel ~ 134
 opleggen, zeil ~ 52
 opleggen, zeilen ~ 53
 oplegger 121
 oplichten 71, 126, 130
 oplichten, (de) prang ~ 68
 oplichten, (de steen) ~ 126
 oplichten, schoen ~ 146
 opliften 71
 opliggen, los ~ 116
 opmalen 144, 147
 opnemen 130
 oppakken 130
 oppitsen 88
 oprollen 53
 opscheppen 162
 opschroeven 89, 126
 opschroeven, (de steen) ~ 126
 opschudden 146
 opslijten 72
 opspeuren 142
 opspieën/-spijen 25, 97
 opstaanders 86
 opstoppen 92
 opstopper 123
 optempelen 62
 optreden 133
 optrek, (de) ~ laten werken 80
 optrekken 79, 88, 126
 optrekken, schoen ~ 146
 optrekken, zakken ~ 79
 optrekker 78
 optuigen 3
 opvangen 92
 opvangkanaal 90
 opvijzelen 130
 opvoeren 71
 opvulling 56
 opwinden 89
 opzakken 162
 opzakken en afwegen 162
 opzeilen 52
 opzet 45
 opzetten 92
 opzetten, (de) vang ~ 68
 oud spek 112
 oude beek 90
 oude jeker 90
 oude molensteen 100
 over, brug ~ de beek 91
 over de sluis gaan 93
 overal 1
 overeind 2
 overhoek 1
 overhoeks 1
 overhouden 147
 overkammen 70
 overkap 36
 overkruien 32
 overlichten 71
 overloop 93
 overloopsluis 89
 overlopen 93
 overmalen 144, 147
 overring 40
 overschieten 93
 overschot 149
 overslaan 93
 overslagrad 96
 overstaart 23
 overstromen 93
 overvlieten 93
- P
- paadje 14
 paal 128
 paal, een halve ~ uit de wind 32
 paal, (een) ~ uit de wind 32
 paar 106
 paard 162
 paardenvat 160
 paardje 29
 paardmolen 163
 paardsboom 163
 paardsknecht 5
 paardskwern 163
 paardsmolen 163
 pakken 70, 142
 pakken, in mekanderen ~ 70
 pakken, opeen ~ 70
 pakken, vaneenaf ~ 130
 paktouw 82
 pal 67
 palantje 131
 palen 28, 31, 84
 palen, geheide ~ 84
 paltouwtje 66
 pan 17, 100, 101, 129
 pan, grote ~ 129
 pan, kleine ~ 129
 pand 138
 pand, recht ~ 138
 panden 114, 138
 panden, brede ~ 138
 panden, rechte ~ 138
 panden, smalle ~ 138, 138
 pandenscherpsel 138
 pander 118, 138
 pandje 138
 pandscherpsel 138
 pandsel 138
 pandsel, gezwaaid ~ 139
 pandsel, recht ~ 138
 pandsels 138
 pandser 138
 pandsers 138
 pandsers voor boekweit en tarwe 139
 pandserscherpsel 138
 panelen 138
 pannetje 129
 paraplu 17
 paren 142
 parti, partij/~ 162
 partij/parti 162
 pas leggen 142
 pasbalk 167
 pasbalken 36
 pasboom 128
 pashamel 127
 pashamer 127
 pashouten 128
 passen, goed ~ 70
 passerlat 142
 patte (fr.) 100
 pees 122
 pegel 88, 90, 91, 103
 pegelen 92, 159
 pegelkoter 132
 pegelnagel 91
 pegels 132
 pegelsteen 91
 peil 90, 91
 peil, het ~ is op het hoogste 92
 peil, op ~ 92
 peil, op ~ laten komen 92
 peiler 91
 peillood 91
 peilmeter 91
 peilnagel 91
 peilschaal 91
 pelen 3
 pellen 155
 pelmolen 166
 pen 57
 pen, ijzeren ~ 57
 penbalk 23
 peneinde 57
 penhamer 140
 pennen 61
 pennen, stalen ~ 56
 pensteen 57
 peper en zout 1
 percelen 138
 perk 138
 perken 138
 pers 166
 persen 165
 petje 129

- petrollamp 141
 petrolslamp 141
 pier 83
 pieringen hebben 147
 pijl 103
 pijlen 132
 pijp 83, 124
 pijpje 124
 pijpschuifje 123
 pikbil 140
 pikhamer 140
 pikken 94
 pil 129
 pilaar 16, 128
 pilaren 86, 97
 pilet (fr.) 122
 pilotten 84
 pin 57, 65, 75, 86, 87, 88, 99, 103, 133
 pin (van de askop) 55
 pin van het onderijzer 75
 pinbaan 57
 pinbalk 23, 32
 pinbalk, klampje (van de ~) 74
 pinband 24
 pinbeitel 140
 pineind 75
 pineinde 57
 pineindsteen 57
 pinijzer 75
 pinnen 58, 61, 69, 114, 132
 pinnen, houteren ~ 56
 pinnen, ijzeren ~ 132
 pinnetje 75
 pinnetjeswerk 113
 pinpotje 32
 pinsteen 57
 pinsteenbalk 23
 pinwerk 113
 piqueur (fr.) 134
 pitsen, omhoog ~ 71
 pivot (fr.) 75, 99, 103
 pivotwerk 113
 plaai 86
 plaaien 85
 plaat 99, 111, 123
 plaat ijzerband 42
 plaat, zinken ~ 123
 plaatje 17, 123
 plaatjes 110
 plaats, op zijn ~ zetten 143
 plak, op zijn ~ leggen 142
 plakken 147
 plank 82, 91, 92, 118, 123, 125, 134, 142
 plank bet inkerving 125
 plank bet koter 125
 plank bet koters 125
 plank met gat 142
 plank met koter 125
 plank met loker 125
 plank met ronde koter 125
 plank voor te speuren 142
 plankbot 130
 planken 133
 planken, zonder zeil en zonder ~ 54
 plankje 123, 125, 142
 plankje met half maantje 118
 plankjes 44
 plat 135, 143
 plat houwen 140
 plat ijzer 130
 plat kamrad 101
 plat leggen 142
 plat rad 101
 plat stuk 109
 platbil 140
 platen 69
 platen, ijzeren ~ 97
 platform 83, 100
 platliggen 135
 platsteen 106
 platte bil 140
 platte hamer 140
 platte kant 109
 plavei 99
 plaveisteen 99
 pleinzifter 152
 plek, helle ~ 109
 plekken 147
 pletmolen 156
 pletsmolen 11
 pletten 144, 156
 pletter 156
 pletteraar 156
 pletteren 156
 plettermachine 156
 plettermolen 156
 plooistukken 61
 pluim, latje met ~ 142
 poel 90
 poffer 159
 pofketel 159
 pokhouten lager 57
 poldermolens 8
 polvermolen 13
 pomphamel 140
 pootjes 119
 pot 111, 114, 129
 pot, ijzeren ~ 101
 pot-roede 50
 potdeksel 36
 potje 32, 57, 129
 poulie 104
 poulie, houten ~ 104
 poutrelle (fr.) 86
 poutrellen 86
 praam 64
 praam, (de) ~ aftrekken 68
 praam, (de) ~ opleggen 68
 praam, door de ~ gaan 68
 praambalk 65
 praamband 64
 praamhaak 65, 66
 praamhaakje 66
 praamijzer 64
 praamkant 19
 praamketting 67
 praamrad 59
 praamrol 67
 praamstek 66
 praamstukken 64
 praamtouw 66
 praamzeel 66
 pramen 68
 prang 64
 prang, (de) ~ oplichten 68
 prangbalk 65
 pranghaak 65, 66
 prangkoord 66
 prangwiel 59
 prangzeel 66
 prangzijde 19
 prem 64
 pressing 93
 prins, voor de ~ draaien 145
 proberen 145
 proefdraaien 145
 prutser 6
 pufje 3
 pulf 20, 100
 pulferen, het ~ 100
 pulfsteen 99
 punder 129
 pungel 158
 pungeltje 158
 punt 55, 75, 99, 103
 punt, op ~ zetten 71
 puntbil 140
 punthamer 140
 puntje 103
 putgaten 114
 putje 116
 pyjama 1
- Q
- querbalken 25
 quirl (d.) 166
- R
- raam 61, 97, 119
 raam van het rad 97
 raapskoek 166
 rabat (fr.) 87
 rad 59, 88, 89, 96, 102, 104, 129, 133
 rad, achterste ~ 60

II.3

- rad bet een kant 104
rad, gewoon ~ 102
rad, groot ~ 59, 73, 101, 102, 133, 163
rad, het ~ slaat door de kammen 72
rad, ijzere ~ 102
rad, klein ~ 101, 102
rad op de as 101
rad op de boom 101
rad, open ~ 11
rad, plat ~ 101
rad, raam van het ~ 97
rad, sluis van het ~ 90
rad van de sluis 89
rad van de tire-sac 104
rad van het staakijzer 102
rad van het waterrad 101
rad, vanne voor het ~ 90
rad, vlechtwerk van het ~ 96
raderkelder 101
radje 89, 102, 122, 129
radje, klein ~ 82, 102
radje van de steen 129
radsluis 90
rainure (fr.) 87
rainuren 137
raken 135, 142
ramasseurs (fr.) 110
rammelen 71, 113
rand 118
randhout 118
randmeel 149
ransels 138
ratel 122
ratelschuif 123
rauwe steen 108
rayon, lange ~ 137
rayon(ne)tje 138
rayons 97, 137
recht 137
recht hangen 142
recht leggen 142
recht pand 138
recht pandsel 138
recht scherpsel 139
recht zetten 142
rechte kant 109
rechte [kerf] 137
rechte kerf 139
rechte kerven 139
rechte panden 138
rechte voor 139
rechthangen 142
rechts draaien 143
rechtse 139
rechtse draad 139
rechtstaande lat 43
reek 91
reep 61, 74, 78, 80, 82, 91, 97, 111, 118, 133
reep, dikke ~ 82
reep van het luiwerk 82
reepgaffels 83
regelaar 122, 142
regelen 71, 126, 143, 146
regelen, graankoord ~ 146
regelen, licht voor het grein te ~ 122
regelen, schroeven ~ 143
regellat 122
regelrad 129
regels 20
regelstek 122
regulateur 122, 128, 130
regulator 130
rek 141
rembalk 65
remband 61
remise (fr.) 84
remkabel 66
remketting 67
remmen 68
remplaat 61
remstok 66
remtrommel 67
remulage (fr.) 153
remvelg 61
repen 70, 99
repen, ijzere ~ 99
reservevijver 90
resplai 86
reu 158
reugel 121
reulijzere 166
reutel, korte ~ 137
reutel, lange ~ 137
reutels 137
reutels, gelijke ~ 139
reutels, ronde ~ 139
reven 53
revolver 134
rib 87
ribben 137
richels 107
richten 142
riem 104, 125, 129
riem, stukken ~ 110
riempje, leren ~ 122
riemschijf 104
riemspanner 105
rieten achtkanter 11
rietmantel 40
rietplank 40
rij 134, 142
rij(d)knecht 5
rij, de ~ derover leggen 134
rij, (de steen) ligt onder de ~ 135
rij, in de ~ liggen 135
rij, kijken of de steen onder de ~ ligt 134
rij, korte ~ 137
rij, lange ~ 137
rij, onder de ~ leggen 134
rij, onder de ~ liggen 134
rij, onder de ~ zetten 142
rijden 162
rijden, molenkar ~ 162
rijen 137
rijf 134
rijk 135
rijk, (de steen) is ~ 135
rijk, (de steen) is te ~ 135
rijk, (de steen) ligt ~ 135
rijker maken 136
rijn 113, 115, 116
rijn, engelse ~ 115
rijn, grote ~ 116
rijn, kleine ~ 116
rijn, vaste ~ 116
rijngat 116
rijngaten 114
rijngater 114
rijngatter 114
rijnhout 118
rijnhuis 75
rijnijzer 113, 65
rijnkot 103
rijnkoter 114
rijnmeel 149
rijnspil 165
rijnspillen 114
rijnsteen 106
rijntakken 114
rijntompen 114
rijntouw 122
rijnwiggen 116
rijzen 113
ril 142
rimptamp 121
rin 91
rinde, (de steen) ~ 113
ring 40, 81, 114, 118, 160
ringbalken 19
ringbalken, gelijke ~ 17
ringen 132
ringhout 118
ringkuip 118
ringmeel 149
rint, (de molen) ~ 113
rint, (de steen) ~ 113
rit 91
ritsel 76, 102, 104, 164
rivet (fr.) 88
rode verf 135
roede 41, 42
roede, (de ~) hangt goed 46
roede, (de ~) hangt niet goed 47
roede, (de ~) heeft goede span-

- ning 46
 roede, (de ~) heeft slechte spanning 47
 roede, (de ~) is goed gevleugeld 46
 roede, (de ~) is niet goed gevleugeld 47
 roede, (de ~) ligt te laag 47
 roede, (de ~) staat goed 46
 roede, (de ~) staat goed op de tempel 46
 roede, (de ~) staat goed op de wind 46
 roede, (de ~) staat niet goed 47
 roede, (de ~) staat niet goed op de wind 47
 roede, (de ~) staat op snede 46
 roede, (de ~) staat scheel 46
 roede, (de ~) staat te hoog op de tempel 46
 roede, (de ~) valt naar één kant 47
 roede, (een) ~ insteken 46
 roede, (een) nieuwe ~ aanbrengen 46
 roede, (een) nieuwe ~ steken 46
 roede, (een) ~ steken 46
 roede, verdekkerde ~ 52
 roede-einde 42
 roedebalk 41
 roedebanden 62
 roedebussen 45
 roedegaten 55
 roedegater 55
 roedegatter 55
 roedehaken 48
 roedengaten 55
 roedespieën/-spijen 46
 roegaten 55
 roggemeel 148
 roggemeelzeef 152
 roggemolen 106
 roggesteen 108
 roggezeef 152
 rok 27
 rol 81, 104, 105, 122, 156
 rol, stalen ~ 156
 rollen 39, 69, 133
 rolletje 122
 rolrad 105
 rolring 38, 40
 romp 32
 rond half 54
 rond, houten kant ~ de ligger 118
 rond in de top 53
 rond in top 53
 rond koordje 53
 rond op het koordje 53
 rond opkorten 53
 rond scherpen 136
 rond storm 54
 rond top 53
 rondbrengen, (koren) ~ 163
 ronde, het ~ 118
 ronde, plank met ~ koter 125
 ronde reutels 139
 rondgaan 162
 rondom de molen 13
 rondrijden 162
 rondsel 69, 75, 102, 164
 rondsel, klein ~ 69
 rondsel van de stenen 102
 rondselrad 102
 rondselchijven 69
 rondselkje 69, 164
 rondvaren 162
 rood 135
 roodsel 135
 rooster 91
 roosterhouten 36
 roosterluik 33
 ros 100
 ros, de boom van het ~ 86
 rosboom 163
 roskooi 163
 roskot 163
 rosmolen 163
 rot 150
 rotel 105
 roulement (fr.) 111
 rouler à libre (?) 116
 route, fondement van de ~ 38
 rouw 3
 rouw, in ~ 3
 rouwstand 3
 ruimende wind 4
 rukachtige wind 4
 rukwind 4
 rullen 156
 rust, ganse ~ 1
 rust, in ~ 2
 rustende steen 106
 rustplaaien 85
 ruststand 2
 ruw zijn 147
 ruwhamer 140
 ruwmeel 148

S
 sabel 66
 sabelijzer 66
 schaar 42
 schabben 85
 schakel, een ~ omhoog draaien 146
 schakelen, wiel om in te ~ 81
 schaliën 20
 schalk 62
 schampen 46
 schamper 25
 scharnier 92
 scharnieren 116
 scheef voorzetten 32
 scheel 118
 scheel, (de roede) staat ~ 46
 scheenbanden 62
 scheepje 121
 scheer 1, 103, 131
 scheerbalken 28
 scheerklossen 46
 scheerstand 2
 schei 123
 schei(d)plank 123
 schei(d)plankje 123
 schei(d)stek 124
 schei(d)stok 124
 schei(d)stuk 125
 scheibussen 45
 scheiden 144
 scheideplankje 123
 scheien 43, 44, 164
 scheien, lange ~ 43
 scheigaten 45
 scheigatten 45
 scheigatter 45
 scheilatten 43, 44
 scheistokplank 123
 scheistuk 123
 schellen 155
 schelpen 110
 schenen 56
 schenen, houten ~ 56
 schenen, ijzeren ~ 56
 schepgoed 161
 schepkist 117, 160
 scheploon 160, 161
 schepmeel 160, 161
 scheppen 160
 scheppen, te diep ~ 160
 scheppen, te diep in de zak ~ 160
 scheppen, te veel ~ 160
 schepper 160
 scheprad 96
 scheren 42, 61, 142
 scheren, ijzeren band met ~ 45
 schermbus 55
 schermijzer 121
 scherp kloppen 140
 scherp maken 134, 140
 scherp malen 144
 scherp, steen om ~ te malen 108
 scherp zetten 141
 scherpbil 140
 scherpbril 141
 scherpe kant 109
 scherpe steen 108
 scherpen 134, 136, 140

II.3

- scherpen, breed ~ 136
scherpen, (de) maalkant ~ 137
scherpen, diep ~ 136
scherpen, hamel voor te ~ 140
scherpen, (het) maalvlak ~ 137
scherpen, hol ~ 136
scherpen, niet diep ~ 136
scherpen, ondiep ~ 136
scherpen, rond ~ 136
scherper 134
scherpgleuven 137
scherphamel 140
scherphameltje 140
scherphamer 140
scherpkant 109
scherpkussen 141
scherplamp 141
scherpmachientje 134
scherpmachine 134
scherpmeel 148
scherprij 134
scherpsel 138, 141
scherpsel, links ~ 139
scherpsel opleggen 134
scherpsel, recht ~ 139
scherpselmeel 148
scherpstof 141
scherpzak 141
scherpzand 141
scheut 95
scheutje 121
scheutje, arm van het ~ 121
schevel 95
schiet 95
schiet, de beek ~ onder niet 95
schieten 95
schietkant 109
schietmeel 149
schietstaven 71
schietstoel 95
schietvloed 95
schietzolder 94, 95
schijf 83
schijf, bovenste ~ 70
schijf, onderste ~ 70
schijf van het luiwerk 83
schijven 69
schildje 36
schildjes 27
schilfers 155
schillen 155
schip 121
schobberen 68
schoe 121
schoen 121, 124
schoen, [het ~] hoger trekken 146
schoen, [het ~] laten zakken 147
schoen, [het ~] trekken 146
schoen, [het ~] zakken 147
schoen oplichten 146
schoen optrekken 146
schoenijzer 121
schoenijzertje 121
schoentje 121
schoep 160
schoepen 97, 98
schoepenrad 96
schoeprad 96
schoetje 121
schoeven 80
schoffelen 97
schoffels 97, 98
schoft 92, 123
schoggelaar 121
schoggelbakje 121
schoggelen 71, 113
schoggen 71, 113
schommel 82
schone wind 4
schooi, op ~ 2
schoonmaken 94
schoor 16
schoot 45, 121, 124
schootbalkje 23
schootwichtig 47
schop 163
schoppen 97
schor(t)smolen 12
schoren 35, 164
schoren, korte ~ 35
schoren, lange ~ 35
schot 93, 95, 123
schotel, koperen ~ 101
schotelrad 101
schotelrad, kelder van het ~ 101
schotsen losdoen 94
schouwen 94
schovel 152
schraapijzers 110
schrale steen 107
schrijfbord 158
schroef 87, 88, 130, 131
schroef, ijzeren ~ 87
schroefbalk 131
schroefijzer 131
schroeven 143
schroeven regelen 143
schrompen 113, 142
schroten 144
schrotmeester 106
schrotmolen 166
schruutbalk (?) 16
schudarm 121
schudbak 121
schudbakje 121
schuddebak 121
schuddebakje 121
schuddel 121
schuddelaar 121
schudden 17
schudder 121, 122
schudderarm 121
schudderbalkjes 120
schuddertje 121
schudijzer 121
schuif 87, 95, 120, 121, 123, 124, 125
schuifbalk 24
schuifijzer 49
schuifje 82, 120, 121, 123
schuifplankje 123
schuifring 49
schuifstang 49
schuifwerk 49
schuifwigen 128
schuimspaan 121
schuine kant 109
schuins 138
schuinse balk 16
schuinse kant 109
schuinse [kerf] 138
schuitje 124
schuiven 47
schuiven, stalen ~ 56
schuivers 110
schulpen 97
schup 160
schupdeksel 119
schupjes, waterrad met ~ 96
schuppen 97
schuppenrek 160
schuren 142
schutsel 152
schuur 163
sergeant 142
sieren 3
sierstukken 61
slaan 71, 113
slaan, breed ~ 136
slaan, diep ~ 136
slaan, hol ~ 136
slaan, olie ~ 165
slaan, smout ~ 165
slaat, (de dijk) ~ door 86
slaat, het rad ~ door de kammen 72
slag 93
slag, een ~ geven 71
slag hebben 71
slagbank 166
slagboom 99
slagen geven 71
slager 6, 122, 166
slagers 164
slaggetouwen 48
slagijzer 121
slagkoorden 48
slaglijn, korte ~ 49
slaglijn, lange ~ 49

- slaglijnd 49
 slaglijnden 48
 slaglijnen 48
 slagmolen 11, 163, 165, 166
 slagmoller/-molder 6
 slagmulder 6
 slagtuw 82
 slamolen 165
 slang 83, 151
 slap half 54
 slapers 1, 44
 slappe wind 3
 slecht lopen 147
 slecht vakman 6
 slechte, (de roede) heeft ~ spanning 47
 slechte mulder 6
 sleeprad 83
 sleepschijf 83
 sleepstuk 65
 sleet 72
 slegers 164
 slek 36, 42, 45, 123
 slek, een ~ bijleggen 25
 slekken 25, 61
 slepen 142
 sletig worden 72
 sleuf 94
 sleutelbalkjes 25
 sleutels 48
 slijpen 134, 140
 slijpersbril 141
 slijpschijf 134
 slijt 72
 slijtage 72
 slijtsel 72
 slijtstukken 25, 61
 slindgaten 139
 slingeren, zeil ~ 3
 slinks draaien 143
 slip 87
 slof 121
 sloffen 17
 sloten 46
 sloten 61
 sluis 87, 89, 90
 sluis, andere ~ 89
 sluis, boom van de ~ 88
 sluis, eerste ~ 90
 sluis, gewone ~ 89
 sluis, grote ~ 89
 sluis, hout van de ~ 88
 sluis, kleine ~ 90
 sluis, over de ~ gaan 93
 sluis, rad van de ~ 89
 sluis, staart van de ~ 88
 sluis, stang van de ~ 88
 sluis van de molen 90
 sluis van het rad 90
 sluis voor het water weg te laten
- 89
 sluis, winde van de ~ 88
 sluisbalk 86
 sluisbalken 86
 sluisbed 84
 sluisboom 88
 sluisbrug 91
 sluisdeur 87
 sluisdorpel 86
 sluisgat 89
 sluishout 88
 sluisijzer 88
 sluisplank 92
 sluisrad 89
 sluisstijlen 86
 sluiswerk 86
 sluit 127, 167
 sluiten 89, 126
 sluiten, vaster ~ 126
 sluitpennen 61
 sluitpinnen 61
 sluitplankje 123
 sluitspieën 46
 sluitstuk 55
 sluizen 86
 smalle panden 138
 smeednagel 88
 smeednagelen 1
 smeednagels 44
 smeer 112
 smeerbak 57
 smeerbakje 57
 smeerbus 111
 smeergaatjes 112
 smeerkoter 112
 smeernagels 44
 smeerplaat 17
 smeerpot 57
 smeerpotje 129
 smeerpotjes 112
 smeerpotten 112
 smeervet 112
 smeren 72
 smout 112
 smout slaan 165
 smoutkoek 166
 smoutmolen 165
 smoutslager 6
 snede, (de roede) staat op ~ 46
 snerken 145
 snerpen 71
 snijbalk 139
 snijden 144
 snijkant 109
 snijkant, de ~ aanslaan 136
 snijkanthamel 140
 snotlampje 141
 snotnaas 141
 snotneus 141
 snuit 121
- sokkel 100
 spaaktouw 37
 spaander 121
 spaanlat 121
 spaken 31
 spanbalk 25
 spanbalkje 25
 spanbalkjes 25
 spanen 116
 spanijzer 49
 spannen 113
 spannen, (touw) ~ 147
 spanner 105, 111, 122
 spanning, (de roede) heeft goede ~ 46
 spanning, (de roede) heeft slechte ~ 47
 spanrol 105
 spansel 138
 spantouw 82
 sparen 92
 speelhout 121
 speeljan 121
 speelman 103, 121, 148
 speelmanneltje 121, 148
 speelpot 32
 speelsman 121
 spek 112
 spek, oud ~ 112
 spek, vet ~ 112
 spek, zwaardze van ~ 112
 speken 31, 61, 97, 114, 164
 speken, ijzeren ~ 69
 spel 106, 112
 speleman 121
 spelens 112
 speler 121
 speling 72, 112
 spelsteren 71
 speurder 142
 speuren 142
 speuren, plank voor te ~ 142
 speurlat 142
 speurstek 142
 spie-/spijgedeelte 42
 spie-/spijhamer 127
 spie-/spijstukken 61
 spie/spij 74, 97, 134
 spiebalk 24
 spieband 46
 spieën, de ~ zitten niet vast 47
 spieën, houderen ~/spijen 46
 spieën/spijen 23, 46, 61, 97, 112, 116, 128, 132, 143, 164, 166
 spiegel 61
 spiegelbalken 61
 spiesteunen 61
 spietjes/spijtjes 56, 61, 116
 spij 87, 88, 133
 spij, getrapte ~ 133

II.3

- spij, spie/~ 74, 97, 134
 spijbanden 164
 spijen 112, 143
 spijen, houteren spieën/~ 46
 spijen, ijzeren ~ 132
 spijen, spieën/~ 23, 46, 61, 97, 112, 116, 128, 132, 143, 164, 166
 spijgedeelte, spie-/~ 42
 spijhamer, spie-/~ 127
 spijlen 61
 spijstukken, spie-/~ 61
 spijtje 123
 spijtjes, spietjes/~ 56, 61, 116
 spil 14, 55, 74, 75, 99, 102, 103, 104, 122, 163, 165, 166
 spil, hals van de ~ 75
 spilbalk 22, 24, 32, 128
 spilgat 116
 spilgat, houteren ~ 111
 spilkop 75
 spillen 69
 spillen, ijzeren ~ 69
 spilletje 75
 spilpot 129
 spilpotje 129
 spinnekopmolen 9
 spinnerij 13
 spiraal 151
 spits 103
 spitse bil 140
 spitse hamer 140
 spleet 87
 splis 81
 splis, (een) ~ maken 80
 splisje 81
 splissen 80
 splits 81
 spoedt, het ~ goed 147
 spon 133
 sponden 97
 sponnen, ijzeren ~ 69
 spoor 40, 103
 spoor, in het ~ houden 142
 spoor, in het ~ zetten 142
 spoorlat 142
 spoorpot 32, 129
 spoorrads 76, 163
 spoorstijl 20
 spoorstijlen 25
 spoorwiel 73, 76, 163
 sporen 70, 142
 sporen maken 142
 springketting 31
 springveren 47
 spruit 30
 spruit, korte ~ 30, 35
 spruit, lange ~ 35
 spruitbalk 23, 30
 spruitbalk, korte ~ 35
 spruitbalk, lange ~ 35
 spruitbalken 29, 34
 spruiten 34
 spuit 95
 spuiten 95
 staaf 131
 staafrad 75
 staak 14
 staakbalk 32
 staakgat 74
 staakijzer 73, 102, 165, 166, 167
 staakijzer, klauw (van het ~) 74
 staakijzer, kop (van het ~) 103
 staakijzer, rad van het ~ 102
 staakijzerbalk 32
 staakmolen 9
 staakstijlen 86
 staalijzer 74
 staan, correct ~ 71
 staan, in de boek ~ 159
 staan, op de bil ~ 2
 staan, op maat ~ 71
 staan, op steek ~ 71
 staande as 102, 166
 staande kant 109
 staander 14, 46, 103, 131, 163
 staander 14
 staanderdmolen 8
 staanderik 14
 staanders 34, 86, 119, 164
 staanderstang 163
 staart 28, 35, 163
 staart van de sluis 88
 staartbalk 25, 28, 35
 staarteinde 18
 staarten 92, 97
 staarten van de alpen 97
 staarthouders 29
 staartklamp 37
 staartmolen 166
 staartschilden 28
 staartschildjes 28
 staartstuk, bovenste ~ 28
 staartstuk, onderste ~ 28
 staartstukken 61
 staartwerk 35
 staat, (de jeker) ~ hoog 92
 staat, (de roede) ~ goed 46
 staat, (de roede) ~ goed op de tempel 46
 staat, (de roede) ~ goed op de wind 46
 staat, (de roede) ~ niet goed 47
 staat, (de roede) ~ niet goed op de wind 47
 staat, (de roede) ~ op snede 46
 staat, (de roede) ~ scheel 46
 staat, (de roede) ~ te hoog op de tempel 46
 staatspot 32, 129
 stalen bil 140
 stalen hamel 140
 stalen pennen 56
 stalen rol 156
 stalen schuiven 56
 stallucht 141
 stand, halve ~ 2
 standaard 9, 14, 163
 standaardbalk 14
 standaardgat 17
 standaardkast 9
 standaardkokermolen 9
 standaardmolen 9
 standermolen 9
 stander 9, 14
 standerd 14
 standerbalk 20
 standerdkast 9
 standerdkruis 16
 standerdmolen 8
 standerdmolen, gesloten ~ 9
 standerik 9, 114, 125
 standermolen 9
 standpin 16
 standvink 16
 stang 88, 102, 165, 166, 167
 stang van de sluis 88
 staven 69, 164
 staven, ijzeren ~ 132
 staven uithouwen 71
 steek, boven ~ 91
 steek, de ~ geven 71
 steek, op ~ staan 71
 steek, op ~ zetten 71
 steekbalken 20
 steekhouten 133
 steekijzer 167
 steekkant 109
 steekwageltje 158
 steekwind 4
 steel 125
 steel bet gaten 125
 steen 57, 85, 99
 steen, as van de ~ 103
 steen, as van de onderste ~ 75
 steen, blauwe ~ 99, 100, 107
 steen, botse ~ 107
 steen, bovenste ~ 106
 steen, (de ~) aflichten 126
 steen, de bovenste ~ lossen zeten 126
 steen, (de ~) hogen 126
 steen, (de ~) is arm 135
 steen, (de ~) is ongelijk 135
 steen, (de ~) is rijk 135
 steen, (de ~) is te arm 135
 steen, (de ~) is te rijk 135
 steen, (de ~) laten zakken 126
 steen, (de ~) lekt 113
 steen, (de ~) lichten 126

- steen, (de ~) ligt arm 135
 steen, (de ~) ligt onder de rij 135
 steen, (de ~) ligt rijk 135
 steen, (de ~) opdraaien 126
 steen, (de ~) oplichten 126
 steen, (de ~) opschroeven 126
 steen, (de ~) rinde 113
 steen, (de ~) rint 113
 steen, (de ~) trekken 126
 steen, (de ~) uitereen zetten 126
 steen, (de ~) vaneenaf draaien 126
 steen, (de ~) vaneenaf zetten 126
 steen, draaiende ~ 106
 steen, duitse ~ 107
 steen, engelse ~ 107
 steen, franse ~ 107, 108, 109
 steen, gat van de ~ 110
 steen, gegoten ~ 107, 108
 steen, grove ~ 107
 steen, halfengelse ~ 107
 steen, hok van de ~ 113
 steen, kijken of de ~ onder de rij ligt 134
 steen, koning van de ~ 111
 steen, kot in de ~ 132
 steen, koter in de ~ 132
 steen, koter van de ~ 132
 steen, liggende ~ 106
 steen, losse ~ 106
 steen, massieve ~ 108
 steen om scherp te malen 108
 steen om zacht te malen 108
 steen, onderste ~ 106
 steen, opgelegde ~ 108
 steen, radje van de ~ 129
 steen, rauwe ~ 108
 steen, rustende ~ 106
 steen, scherpe ~ 108
 steen, schrale ~ 107
 steen, vaste ~ 106
 steen, witte ~ 108
 steen, zachte ~ 107
 steen, zeventiender ~ 107
 steen, zoete ~ 108
 steenbalk 20, 128
 steenbalken 19, 107, 129
 steenband 111
 steenbed 83, 107, 67
 steenbedding 107
 steenbeugel 131
 steenbil 140
 steenblok 134
 steenblokken 133
 steenbord 36
 steenbos 111
 steenbouten 133
 steenbril 141
 steenbus 111, 167
 steengat 110
 steengewicht 129
 steenhout 118
 steenijzer 102, 131
 steenkappersbril 141
 steenklaauw 74
 steenklem 131
 steenkraan 130
 steenkuip 117
 steenkussen 141
 steenlaag, (een) ~ aanbrengen 141
 steenlicht 127, 128
 steenlichter 127
 steenlijsten 19
 steenlok 110
 steenloker 132
 steenmoeder 131
 steenpan 129
 steenreep 133
 steenrij 134
 steenring 118
 steenspijen 133
 steenspil 75, 103, 165, 166
 steenstof 141
 steentouw 133
 steenvloer 107
 steenwiggen 133
 steenzolder 27, 83
 steenzolder, normale ~ 26
 steigen 92
 steigeren 92
 steigernagel 91
 stek 122, 124, 134, 142
 stek met kepernagel 142
 steken, (een) nieuwe roede ~ 46
 steken, een nieuwe veder ~ 46
 steken, (een) roede ~ 46
 steken, kammen ~ 71
 steken, tanden ~ 71
 stekers 86
 stel 70
 stelbalken 36
 stelgat 65
 stelijzer 128
 steklos 128
 stelling 34, 119
 stellingmolen 10
 stellingplanken 34
 steloog 65
 stelring 46
 stelsleutels 23
 stelwig 133
 stenen 105
 stenen afstoten 68
 stenen bergmolen 10
 stenen blokken 16
 stenen, de ~ 106
 stenen, de ~ beginnen te lopen 145
 stenen, de ~ laten bot werden 137
 stenen, (de ~) losser zetten 126
 stenen, (de ~) vaster zetten 126
 stenen molen 10
 stenen, rondsel van de ~ 102
 stenenscherper 6
 sterk water 92
 sterkte 93
 steun 25, 37, 131
 steunarmen 163
 steunbalk 16, 21, 23, 25
 steunbalken 28, 163
 steunberen 16, 40
 steunbeugels 131
 steunen 46, 163
 steunkepingen 16
 steunklossen 46
 steunstijlen 20
 steunstroken 56
 steuntjespraam 64
 steuntjesvang 64
 stiefmeel 149
 stift 158
 stift, blauwe ~ 158
 stijf malen 147
 stijf, stuk ~ leer 110
 stijfsel 135
 stijl 62, 100
 stijlen 19, 86
 stijlen, houten ~ 86
 stijp 20, 24, 67
 stijpen 164
 stijve wind 3, 4
 stil 3
 stil draaien 144
 stilhouden 68
 stille wind 4
 stilleggen 68, 89
 stiller lopen 146
 stilzetten 68, 89
 stilzetten, (de) molen ~ 68
 stoel 17, 100, 107, 133, 167
 stoel, kleine ~ 100
 stoel van eiken balken 100
 stoeltje 65, 125
 stof 149
 stoffer 6
 stofloos 149
 stofmeel 148, 149
 stofpit 1
 stokje 23
 stokmoller/-molder 6
 stokmuller 6
 stolberger 107
 stond, (de beek) ~ vol 92
 stoommolen 13
 stoot 93
 stoot, een ~ geven 71

II.3

- stootblok 65
stootblokken 46
stootklossen 23
stootwageltje 158
stootwind 4
stop 123
stoppen 92, 147
stopsel 56
stopsloffen 16
stopwiggen 164
storm 4, 49, 54
storm, met vier ~ 54
storm, op ~ 54
storm, op ~ trekken 53
storm, op ~ zetten 53
storm, rond ~ 54
storm trekken 53
storm, vier ~ 54
stormbalk 25
stormblad 18
stormbord 47
stormdeuren 27
stormeind 18, 54
stormeinde 18
stormeindkoordje 49
stormend 18
stormkant 18
stormketting 31, 49
stormkoord 49
stormlap, mee de ~ 54
stormlap, met half en de ~ 54
stormlat 43
stormlijn 49
stormluiken 27
stormplank 47
stormplanken 47
stormplanken, zonder ~ 54
stormtouw 49
stormveren 47
stormwind 4
stortbak 120
stortkaar 120
stoten 68, 70, 71
stoter 166
strakken 146
streefbalk 21, 128
streefbomen 164
streefpalen 35
strekken 146
streven 164
strever 16
strijk, de ~ 166
strijken 53
strijkers 110
strijkstek 111
strik 82
stromen 95
stroomlijnwiek 51
stroomlijnwieksysteem van bus-
sel 52
- strop 42, 80, 81
strop, een ~ maken 80
stroppen 80, 126
stroken, wind met ~ 4
strokenwind 4
stub 149
stubbril 141
stubjas 1
stubmeel 149, 160, 161
stubmulder 6
stuifmeel 149
stuk badding 142
stuk hout 123
stuk ijzer 65
stuk leer 123
stuk, plat ~ 109
stuk stijf leer 110
stuk, vast ~ 111
stukken 118
stukken riem 110
stut 16, 67
stuthout 67
stutten 28
stuwende wind 4
stuwkracht 93
stuwmolen 11
sukkelwindje 3
surveillant (fr.) 94
systeem van bussel 52
- T
- taaie nagelen 1
taats 75, 103
taatsblok 128
taatseind 75
taatsgat 116
taatskogel 129
taatskop 75
taatspen 103
taatspot 129
taatspotje 129
taatsspil 75
tafel 17, 83
tafelment 40
takel 31, 74
takken 114
tamboer 118
tand 133
tandas 88
tanden 58, 70, 81
tanden bijstellen 71
tanden griffelen 71
tanden, houten ~ 58
tanden, ijzeren ~ 58
tanden steken 71
tanden zetten 71
tandrad 73, 102
tandrad, klein ~ 164
tandwiel 102
- tang 131
tap 57, 75, 90, 99, 103, 122, 133
tap, de ~ is vol 92
tapijzer 88
tapmolen 11
tappen 110, 112, 132
tarwe, pandsers voor boekweit
en ~ 139
tarwebloem 152
tarwekort 153
tarwemeel 148, 157, 158
tarwemolen 106, 151
tarwesteen 106, 08
tarwezeef 152
taup 42
te diep in de zak kijken 160
te diep in de zak scheppen 160
te diep scheppen 160
te diep vatten 70
te diep werken 72
te dik malen 146
te kort zetten 32
te veel scheppen 160
te veel uithalen 160
te vol 135
teems 152
teemsen 151
teemsmolen 151
teenijzer 65
teestuk 65
teerlingen 16
tegengewicht 129
tegenhouden 92
tegenhouden, (de) graanklop-
per ~ 146
tegenhouden, (het water) ~ 92
tegenspieën/-spijen 166
tegenwals 156
tekelen 135
tekenen 135
tempel 62
tempel, (de roede) staat goed op
de ~ 46
tempel, (de roede) staat te hoog
op de ~ 46
tempel, op de ~ trekken 62
tempel, te hoog op de ~ 47
tempel, te laag op de ~ 47
tempelbalk 21, 62
tempelsnede 47
tempelsteun 22
tempeltrekker 62
temper 62
ten goede leggen 142
ten have 51
terug zetten 147
terugbrengen, (zakken) ~ 163
terugleggen 143
terugwerken 142
terwars, balk die ~ ligt 86

- teveel graan vragen 147
 tikker 121
 tiktak 121
 tip 103
 tipje 125
 tipkoord 49
 tippen trekken 53
 tire-sac (fr.) 78
 tire-sac, rad van de ~ 104
 tobben 98
 tobbenrad, molen met een ~ 11
 tobbenradmolen 11
 tobmolen 11
 tobrad 96
 tobrad, molen met ~ 11
 tobradmolen 11
 toe 147
 toebinden 80, 126
 toedekken 143
 toedeksel 118
 toedoen 89, 143
 toedraaien 89, 126
 toegejaagd 147
 toegemalen 147
 toegeplakt 147
 toegesmeerd 147
 toegooien 89
 toehouwen 89
 toelaten 89
 toeleggen 143
 toelopen 147
 toemaken 89, 143
 toemalen 147
 toesmeren 147
 toesmijten 89
 toestoppen 89
 toestoten 89
 toestroppen 80, 126
 toeter 167
 toevallen, laten ~ 89
 toezetten 89, 143
 toezetten, (de deuren) ~ 89
 tong 20
 top 99, 103
 top, in ~ 53
 top, in de ~ 53
 top, in ~ gezeild 53
 top, rond ~ 53
 top, rond in ~ 53
 top, rond in de ~ 53
 top, tout in de ~ 53
 top, vier in de ~ 53
 top, volle zeilen in ~ 53
 top, zeil in de ~ 53
 toppen 110
 toptouw 49
 topwind 3, 4
 toren 32
 torenmolen 9
 tout in de top 53
 touw 31, 74, 80, 82, 104, 122, 129, 133
 touw, dik ~ 133
 (touw) spannen 147
 touw voor driekwart 49
 touwklosje 80
 touwtje 82, 122
 touwtje, op het ~ 53
 touwtjes 48
 trap 25, 29, 133
 trap, binnenste ~ 25
 trapbalk 30
 trapbalken 29
 trapbomen 29
 trapgat 33, 81
 trapgemaal 8
 traphout 133
 traphoutje 122
 trapje 125
 trapkanten 29
 trappegat 81
 trappen 33
 trappers 29
 trapwangen 29
 traverse 128
 traversje 119
 trechtel 120
 trechter 110, 120, 121, 124
 treden 29, 133
 trein 40
 trek 3
 trekas 81
 trekbal 24, 81, 163
 trekbalke 81
 trekband 15
 trekbanden 56, 61
 trekboom 128, 163
 trekgangen 132, 139
 trekfatter 139
 trekhouten 31
 trekje 3
 trekken 4, 89
 trekken, (de steen) ~ 126
 trekken, duwen en ~ 133
 trekken, get water ~ 89
 trekken, [het schoen] ~ 146
 trekken, [het schoen] hoger ~ 146
 trekken, in de gang ~ 89
 trekken, in het werk ~ 80
 trekken, omhoog ~ 146
 trekken, op de tempel ~ 62
 trekken, op storm ~ 53
 trekken, storm ~ 53
 trekken, tippen ~ 53
 trekken, water ~ 89
 trekkoord 80, 82
 treklát 43
 treklatten 43
 trekmlen 163
 trekpin 86, 87
 trekschei 163
 treksluis 90
 trekzak 78
 trekzeel 80
 tremel 120, 121, 124, 151
 tremel, grote ~ 120
 tremel, kleine ~ 121
 tremeltje 124
 tremmer 120, 124
 tremmerbak 124
 tremie 120
 treugel 120, 121, 124
 treugeltje 121
 treuger 124
 treurt, de molen ~ 3
 triangel 122
 trillen 113
 trog 121
 troggen 97
 trom 118
 trommel 67, 97, 118, 151
 tufsteen 107
 turbine 12, 96
 turbinemolen 12
 turbinerad 12
 tussenuit, der ~ gaan 68
 tussenzolder 83
 twee armen 114
 twee half 54
 twee op het koordje 53
 tweede arm 90
 tweede koordje 49
 tweede, op het ~ koordje 54
 tweede (voor) 137
 tweede zolder 27, 84
 tweetak 115
 tweetakrijn 115, 116
 tweetakrijn 115
 tweetakt 115
 tweetakrijn 115
 tweevoet 74
- U
- uit, (de beek) is ~ 93
 uit de wind kruien 32
 uit de wind zetten 32
 uit, een halve paal ~ de wind 32
 uit, (een) paal ~ de wind 32
 uit, kop ~ de wind 32
 uit, op niks ~ 109
 uitbalanceren 116, 142
 uitbillen 136
 uitbodemen 136
 uitbodemselen 136
 uitbreken 93, 130
 uitdiepen 136
 uiteenzetten 130
 uitereen, (de steen) ~ zetten 126

II.3

- uitereendoen 130
uitgaan 162
uitgedraaid 112
uitgekapt hout 56
uitgelopen 112
uitgesleten 112
uitgroeven 136
uithalen 136, 140
uithalen, hart ~ 136
uithalen, krop ~ 136
uithalen, te veel ~ 160
uitham 87
uitharen 141
uitheulen 136
uitholen 136, 140
uithouwen 136, 140
uithouwen, staven ~ 71
uitjagers 110
uitkappen 136, 140
uitkerven 136
uitkeuren 144
uitkloppen 140
uitkoppelen 71
uitlichten 68, 71, 126, 130
uitloop 110, 124
uitlopen 72
uitscherpen 136, 140
uitslaan 136, 140
uitslag 109, 141
uitslijpen 140
uitsmeden 140
uitstoten 71
uittrekken 71, 92, 136, 140
uitvaarder 5
uitvaren 162
uitvoeren 162
uitzeven 151
uitziften 151
- V**
- vaarknecht 5
vaarmolder 5
vak 138
vakjes 138
vakman, slecht ~ 6
val 93, 94, 95
valdeur 81
valdeurtje 81
valkant 109
vallen, deraf ~ 113
vallen, meer laten ~ 147
vallen, minder in laten ~ 146
vallen, minder laten ~ 146
valt, (de roede) ~ naar één kant 47
valwind 3
van bussel 52
van bussel, stroomlijnwieksysteem ~ 52
van bussel, systeem ~ 52
van de wind zetten 32
vaneen leggen 130
vaneenaf, (de steen) ~ draaien 126
vaneenaf, (de steen) ~ zetten 126
vaneenaf pakken 130
vang 64
vang, (de) ~ opzetten 68
vang, ijzeren ~ 64
vangbalk 65
vangband 61
vangen 68
vanggeweeg 19
vanghaak 65
vangijzer 65, 66
vangijzers 64
vangkant 19
vangketting 66
vangkoord 66, 80
vangrad 59
vangreep 66
vangstek 66
vangstok 66
vangstukken 64
vangtouw 66
vangtrommel 67
vangvelling 61
vangvulling 65
vangweeg 19
vangwerk 64
vangwiel 59
vangzeel 66
vanne (fr.) 87, 89
vanne voor het rad 90
vannebalk 86
vannen 86
varen 162
varen, de molenkar ~ 162
varen, kar ~ 162
varen, met de molenkar ~ 162
varen, molenkar ~ 162
varen, mulderkar ~ 162
varken(s)zak 158
varken, veer van een ~ 112
varkenmeel 158
varkensmolen 106
varkenssteen 106, 108
varkensvet 112
vast, de spieën zitten niet ~ 47
vast hoogsel 92
vast klampijzer 45
vast lager 101
vast stuk 111
vast werk 113
vaste kant 109
vaste rij 116
vaste steen 106
vaste wals 156
vaster, (de molen) ~ zetten 126
vaster, (de stenen) ~ zetten 126
vaster draaien 126
vaster opeen leggen 126
vaster sluiten 126
vaster zetten 126
vastgelopen 147
vastgemalen 147
vastkammen 70
vastmaken 80
vastmaken, (zakken) ~ 80
vastmalen 147
vastpikken 80
vastspieën/-spijen 97
vaststeken 80
vastvaren 147
vastzetten 126
vastzitten 147
vat 157, 159, 162
vat, half ~ 159
vat, heel ~ 160
vatten, te diep ~ 70
veder, een nieuwe ~ steken 46
veel geven 147
veel, te ~ scheppen 160
veel, te ~ uithalen 160
veel, wie ~ is het voor de molster 161
veel zetten 147
veer 65
veer van een varken 112
veervet 112
vegen 72, 94
vegers 110
veiligheid 46
veiligheidsband 111
veiligheidsbel 123
veldmolen 10
velg 61, 97
velgen 70
velgstukken 61
velkant 109
velkanten 136
velling 61, 97, 101
vellingband 61
vensterlatten 43
verbindingslatten 44
verbomen 136
verbranden 145, 149
verdeegd 147
verdekkerde roede 52
verdieping, eerste ~ 27
verdoffen 149
veren 47, 56
verengen 137
verevet 112
verf 135, 158
verf, rode ~ 135
verf, zwarte ~ 135
verhoog 125

- verhoogsel 125
 verhouwen 111
 verkeerd, gans ~ 135
 verkeerd werken 68
 verklikker 121
 verkruien 32
 verlies 145
 verlies, bet ~ malen 145
 verliesmeel 161
 verlopen 70
 vermalen 145
 vermalen, zich ~ 145
 vermoffen 149
 verschuiven 47
 versieren 3
 versleten 112
 verslijten 72
 verslijten, het ~ 72
 versmotsen 149
 versmotst 150
 versnijden 144
 verst 25, 36
 verstbalk 23
 versteken 71
 verstoppt 147
 verstuiven 145
 vertakking 137
 vertrekstand 2
 verval 93
 vervangen 71
 vervonderen 70
 verwittingsbel 123
 verzwaarstuk 65
 verzwaring slaag 109
 vesteind 49
 vet 112
 vet, consistent ~ 112
 vet deraan doen 72
 vet spek 112
 vet, wit ~ 112
 vetbakje 57
 vetgater 112
 vetkoter 112
 vetkrijt 158
 vetpot 100, 101, 111
 vier half 54
 vier in de top 53
 vier lits 54
 vier, met ~ halven 54
 vier, met ~ storm 54
 vier storm 54
 vieren 80
 vieren, laten ~ 126
 vierkantige, asje bet ~ kant 122
 viertak 116
 viertakrijn 116
 viertaksrijn 116
 viertakt 116
 viertaktrijn 116
 vijlder 6
 vijlkant 109
 vijlkant, de ~ aanslaan 137
 vijlkanten 136
 vijs 131
 vijver 90
 vijzelen 62
 vink, korte ~ 16
 vink, lange ~ 16
 viswijer 90
 vlaggen 3
 vlak 135
 vlak, bovenste ~ 139
 vlak, onderste ~ 109
 vlechtwerk van het rad 96
 vleugel 42, 99
 vleugel, grote ~ 99
 vleugel, kleine ~ 99
 vleugels 56, 85
 vlieten 95
 vlimmen 155
 vloer 38, 84
 vloer, brikken ~ 85
 vloer, gemetste ~ 85
 vloer, houten ~ van dennen 84
 vloer van eikehout 84
 vloer van eiken balken 84
 vloer van mergel 85
 vloer van mergelblokken 85
 vloerbalk 20
 vloerbalken 25
 vloeren 136
 vloering 107
 vloerring 38
 vlonder 128
 vlotter 123
 vlucht 50
 voeder 158
 voederen, meer ~ 147
 voedergoed 157
 voedergrein 158
 voedermeel 157
 voedersteen 106
 voederzak 158
 voegbalk 65
 voegbalken 34
 voegburries 25, 34
 voegen 48, 137
 voegen, in de ~ draaien 70
 voeghouten 25, 34
 voeghouten 25, 34
 voerman 5
 voeren 146
 voeren, de molen ~ 145
 voeren, meer ~ 147
 voeren, zeil ~ 52
 voergoed 158
 voering 61
 voering, ijzeren ~ 61
 voeringen, ijzeren ~ 46
 voerman 5
 voermansknecht 5
 voermeel 157
 voersteen 108
 voet 94, 100, 107, 118, 125, 167
 voeten, op blote ~ 54
 voetje 125
 voetstuk 29
 vol 135
 vol, de bak is ~ 92
 vol, (de beek) is ~ 92
 vol, (de beek) stond ~ 92
 vol, (de jeker) is ~ 92
 vol, de tap is ~ 92
 vol, (de wijer) is ~ 92
 vol, het water is ~ genoeg 92
 vol, te ~ 135
 vol zeil 53
 vol zeil leggen 53
 volant (fr.) 129
 volantje 129
 volder 128
 volderbalk 127
 volk 5
 volkomen, (de beek) laten ~ 92
 volle zeil 53
 volle zeilen 53
 volle zeilen in top 53
 volmolen 12
 volstompen 112
 vondel 128, 167
 vondelbalk 127
 vondelbout 128
 vonder 127, 167
 vonderbalk 127, 167
 vonderbout 128
 vonderen 91
 vonderhamel 127
 vonderhamer 127
 vonderwerk 127
 voor de koning draaien 145
 voor de koningin draaien 145
 voor de prins draaien 145
 (voor), derde ~ 137
 voor, grein ~ te malen 157
 voor, halve ~ 137
 voor, hamel ~ te scherpen 140
 voor, het water ~ 93
 voor, kleine ~ 137
 voor, klep ~ het meel af te jagen 110
 voor, koord ~ zakken te hangen 80
 voor, koordje ~ driekwart 49
 voor, kotjes ~ evenwicht 143
 voor, lange ~ 137
 voor, latten ~ het zeil op te draaien 44
 voor, licht ~ het grein te regelen 122
 voor, lijn ~ driekwart 49

II.3

- voor, loker ~ lood 143
 voor, panders ~ boekweit en tarwe 139
 voor, plank ~ te speuren 142
 voor, rechte ~ 139
 voor, sluis ~ het water weg te laten 89
 voor, touw ~ driekwart 49
 (voor), tweede ~ 137
 voor, vanne ~ het rad 90
 voor, wie veel is het ~ de molster 161
 vooras 55
 voorbalk 23
 voorbalkje 23
 voorbij 110
 voorbijliggen 110
 voorbijligging 110
 voorbijlopen 70
 voorbinden 52
 vooreind 55
 voorgang 59
 voorgespan 18, 23
 voorhamer 127
 voorin kruien 32
 voorkant 18, 55
 voorkeuvelens 21, 36
 voorkop 18
 voorleggen, zeil ~ 52
 voormolen 27
 voorrad 60
 voorscherpen 136
 voorslag 86, 91
 voorslagsluis 90
 voorspieën/-spijen 46
 voorste deel 119
 voorste, het ~ 18
 voorste wijer 93
 voorsteenzolder 27
 vooruit zetten 146
 voorwater 93
 voorwiel 59, 60
 voorzetsplankje 123
 voorzetten, (een) kantje ~ 136
 voorzetten, scheef ~ 32
 voorzoom 43
 voren 137
 voren, diepe ~ maken 136
 voren maken 134
 vork 74, 103
 vorst 23
 vorsthout 23
 vorthouwen 136
 vortkappen 136
 vortkappen, (ijs) ~ 94
 vortpikken 94
 vortschieten 95
 vracht 162
 vragen, teveel graan ~ 147
 vreugdestand 2
 vrijgeleide 1
 vrouw van de molder 5
 vrouw van de molen 5
 vrouw van de mulder 5
 vruchten 157
 vruchten, meer ~ geven 147
 vruchtenkaar 120
 vruchtenzeef 152
 vruchtensolder 84
 vuil, het ~ 153
 vuil meel 149
 vuiligheid 149
 vuisthamel 140
 vuisthamer 127
 vuistje 127
 vulgat 110
 vullen, de molen ~ 146
 vullen, zakken ~ 162
 vullingstukken 61
 vulstukker 61
 vuurmolen 13
 vuurmulder 6
- W**
- waag 159
 waagzak 162
 wafel 138
 wafelhamer 140
 wagtje 158
 waggelaar 121
 waggelen 116
 walpin 55
 walgstuk 55
 walpin 55
 wals 31, 81, 156
 wals, vaste ~ 156
 walsen 144
 wangen 55, 116
 warm lopen 145
 was, de drang ~ hoog 92
 wat, het zevert zo maar ~ 3
 water, achterste ~ 93
 (water) afleiden 90
 water, genoeg ~ 92
 water genoeg 92
 water, get ~ trekken 89
 water, goed ~ 92
 water, groot ~ 84
 water, (het ~) houden 92
 water, het ~ is hoog 92
 water, het ~ is hoog genoeg 92
 water, het ~ is vol genoeg 92
 water, het ~ komt 95
 water, het ~ omzetten 90
 water, (het ~) ophouden 92
 water, (het ~) tegenhouden 92
 water, het ~ van achter 93
 water, het ~ voor 93
 water, hoog ~ 92
 (water) laten bijkomen 92
 water, sluis voor het ~ weg te laten 89
 water, sterk ~ 92
 water trekken 89
 (water) weggeleiden 90
 waterbaas 5
 waterbord 56
 waterdeuren 27, 28
 waterhol 55
 waterkanaal 94
 waterkom 90
 waterkoten 27
 waterkracht 93
 waterlijsten 19
 waterluiken 27
 watermolen 11
 waterpas 142, 143
 waterpas leggen 142
 waterpas zetten 142
 waterpassen 134, 142
 waterpeil 90, 91
 waterplaat 56
 waterplanken 27
 waterrad 96
 waterrad met schupjes 96
 waterrad, rad van het ~ 101
 waterreservoir 90
 waterscheut 95
 waterschoepen 97
 watersluis 89, 90
 waterturbine 96
 waterval 93
 watervensteren 27
 waterverf 135
 waterzolder 94, 100
 weegschaal 159
 weerdeuren 27, 28
 weerdeurtjes 27
 weerhaan 24
 weerkant 18, 75
 weerkuij 39
 weerluiken 27
 weerplanken 27, 35, 47
 weersbalk 25
 weerstijl 22, 23
 weg, sluis voor het water ~ te laten 89
 weghouwen 136
 weggappen 136
 wegleiden, (water) ~ 90
 wegnemers 110
 wegvreten, het ~ 72
 weinig geven 146
 weiniger geven 146
 weiniger lopen 147
 weitsteen 108
 wel 104, 156
 welboom 99
 wendsluis 89

- wendssluis 89
 werden, de stenen laten bot ~ 137
 werden, koud laten ~ 149
 werk 43, 70, 113
 werk, draaiend ~ 41
 werk, gaand ~ 41
 werk, gaande ~ 41
 werk, het ~ 41
 werk, houten ~ 100
 werk, in het ~ trekken 80
 werk, niet ten goede in het ~ lopen 70
 werk, vast ~ 113
 werken, (de) optrek laten ~ 80
 werken, diep ~ 70
 werken, meer laten ~ 71
 werken, te diep ~ 72
 werken, verkeerd ~ 68
 werkhuis 27
 werrel 82
 wervel 74
 wervelen 48
 wervels 48
 wervelwind 4
 weteren 90
 wetering 90
 weteringsbedden 90
 weverij 13
 wichtig 47
 wichtig, niet ~ 47
 wie veel is het voor de molster 161
 wieg 75, 163
 wiek 42
 wiekband 45
 wiekeband 42
 wiekenas 55
 wiekenbaan 45
 wiekenband 42
 wiekenkruis 50
 wiel 96, 104, 129
 wiel, groot ~ 59, 75, 83
 wiel om in te schakelen 81
 wieltje 122, 129
 wiggen 46
 wijer 90
 wijer, (de ~) is vol 92
 wijer, grote ~ 93
 wijer, voorste ~ 93
 wijf 5
 wind bet horten 4
 wind, biesachtige ~ 4
 wind, buiige ~ 4
 wind, (de roede) staat goed op de ~ 46
 wind, (de roede) staat niet goed op de ~ 47
 wind(e)ketting 31
 wind, een halve paal uit de ~ 32
 wind, (een) paal uit de ~ 32
 wind, egale ~ 4
 wind, egalige ~ 4
 wind, flauwe ~ 3
 wind, flinke ~ 4
 wind, geen ~ 3
 wind, gelijke ~ 4
 wind, goede ~ 4
 wind, in de ~ zetten 32
 wind, kop uit de ~ 32
 wind, krimpde ~ 4
 wind met buien 4
 wind met stroven 4
 wind, nette ~ 3, 4
 wind, niet goed op de ~ 32
 wind, ongelijke ~ 4
 wind, op de ~ zetten 32
 wind, ruimende ~ 4
 wind, rukachtige ~ 4
 wind, schone ~ 4
 wind, slappe ~ 3
 wind, stijve ~ 3, 4
 wind, stille ~ 4
 wind, stuwende ~ 4
 wind, uit de ~ kruien 32
 wind, uit de ~ zetten 32
 wind, van de ~ zetten 32
 wind, zomerse ~ 3
 wind, zwakke ~ 3
 windas 31, 81, 104
 windbaas 5
 windbanden 20
 windborden 47
 windbreder 47
 winddeuren 27
 winde 31, 81, 88, 89, 90
 winde van de sluis 88
 windeblokje 82
 windijzer 88
 windje, flauw ~ 3
 windje, lekker ~ 4
 windklappen 27
 windkleppen 47
 windkoord 133
 windluiken 27
 windmolen 8
 windpeluw 20
 windpeul 20
 windplank 47
 windplanken 47
 windpulf 20
 windrad 133
 windspeling 45
 windstijl 23
 windstil 3
 windvluchtig 45
 windwijzer 24
 windzeel 82
 windzijde 18
 winkelhaak 87
 winterbeek 90
 wip 66, 81, 88, 105, 127, 128, 167
 wipbalk 66, 81
 wipmolen 9
 wippelaar 121
 wippen 126
 wipperman 121
 wit vet 112
 witmaken 136
 witte jeans 1
 witte kleder 1
 witte steen 108
 wolf 22
 wolfbalk 35
 worden, sletig ~ 72
 worm 131
 wormen 150
 wrijven 144
 wringen 70
 wulf 22
- Z
- zaadbankje 117
 zaadschillen 155
 zaadschilletjes 155
 zaag 88
 zacht bodemsel 109
 zacht, steen om ~ te malen 108
 zachte steen 107
 zagen, kapot ~ 144
 zagerij 13
 zak 157, 158, 166
 zak, haakje aan de ~ 125
 zak, te diep in de ~ kijken 160
 zak, te diep in de ~ scheppen 160
 zakbakje 124
 zakbandmulder 6
 zakgat 81
 zakgeweeg 19
 zakhaakje 125
 zakje 166
 zakje zavel 125
 zakke(n)haak 125
 zakke(n)haakje 125
 zakkebed 125
 zakken 126, 147, 157
 (zakken) aansteken 80
 (zakken) aanstropen 80
 zakken aflaten 80
 zakken, (de molen) ~ laten 143
 zakken, (de steen) laten ~ 126
 zakken, [het schoen] ~ 147
 zakken, [het schoen] laten ~ 147
 zakken, in ~ doen 162
 zakken, koord voor ~ te hangen 80
 zakken, laten ~ 80, 89, 126, 147
 (zakken) opholen 162

II.3

- zakken optrekken 79
 (zakken) terugbrengen 163
 (zakken) vastmaken 80
 zakken vullen 162
 zakkenaandrijver 81
 zakkengat 30, 81
 zakkenheffer 78
 zakkenhuis 27
 zakkenkarretje 158
 zakkenkot 30, 81
 zakkenlier 78
 zakkenlok 81
 zakkenluik 81
 zakkenreep 80
 zakkentouw 80, 82
 zakkentrekker 78
 zakkenwageltje 158
 zakkenwagentje 158
 zakkestoel 125
 zakkoord 80
 zakmachine 78
 zakplank 125
 zakreep 80
 zaktrekker 78
 zakwageltje 158
 zakwieltje 81
 zandkoter 143
 zavel, zakje ~ 125
 ze, zien of ~ glad liggen 134
 zeef 151, 152
 zeefje 152
 zeefmolen 151
 zeeg 45
 zeel 49, 105
 zeil 133
 zeil aftrekken 52, 53
 zeil bijleggen 53
 zeil, driekwart ~ 54
 zeil, half ~ 54
 zeil in de top 53
 zeil inkorten 53
 zeil korten 53
 zeil, kwart ~ 54
 zeil, latten voor het ~ op te draaien 44
 zeil, mee een half ~ 54
 zeil, met een lapje ~ 54
 zeil opleggen 52
 zeil slingeren 3
 zeil voeren 52
 zeil, vol ~ 53
 zeil, vol ~ leggen 53
 zeil, volle ~ 53
 zeil voorleggen 52
 zeil, zonder ~ 54
 zeil, zonder ~ en zonder planken 54
 zeilbanen 48
 zeilbindlatjes 44
 zeilen 48, 52
 zeilen afdoeken 52
 zeilen afhekken 52
 zeilen, (de molen) ~ 52
 zeilen, halve ~ 54
 zeilen, met halve ~ 54
 zeilen opleggen 53
 zeilen, volle ~ 53
 zeilen, volle ~ in top 53
 zeilen, zonder ~ 54
 zeilendraaier 6
 zeilhaken 49
 zeilkoord, bovenste ~ 49
 zeilkoord, langere ~ 49
 zeilkoord, onderste ~ 49
 zeilkoorden 48, 49
 zeilkoordjes 48
 zeillatjes 44
 zeilstand 2
 zeilvangers 44
 zelfkanten 137
 zelfzwiching 51
 zemelen 4, 144, 153, 155
 zemelen, boekweiten ~ 155
 zemelen, boekweitse ~ 155
 zemels 154
 zero, dobbele ~ 152
 zetel 17, 133
 zetelbalken 25
 zetsel 125
 zetten 140, 141
 zetten, aan de gang ~ 145
 zetten, achteruit ~ 147
 zetten, bakje hoger ~ 146
 zetten, bakje lager ~ 147
 zetten, de bovenste steen losser ~ 126
 zetten, de kammen ~ 71
 zetten, de molen aan de gang ~ 88
 zetten, (de molen) fijner ~ 126
 zetten, (de molen) grover ~ 126
 zetten, (de molen) losser ~ 126
 zetten, (de molen) vaster ~ 126
 zetten, (de steen) uitereen ~ 126
 zetten, (de steen) vaneenaf ~ 126
 zetten, (de stenen) losser ~ 126
 zetten, (de stenen) vaster ~ 126
 zetten, fijner ~ 146
 zetten, grover ~ 147
 zetten, hard ~ 141
 zetten, hel ~ 141
 zetten, hoger ~ 146
 zetten, in de wind ~ 32
 zetten, in gang ~ 80
 zetten, in het spoor ~ 142
 zetten, kammen ~ 71
 zetten, lager ~ 126, 147
 zetten, lichter ~ 126
 zetten, losser ~ 126, 146
 zetten, maalkanten ~ 134
 zetten, meer ~ 147
 zetten, min ~ 146
 zetten, minder ~ 146
 zetten, naar achter ~ 147
 zetten, omhoog ~ 71
 zetten, onder de rij ~ 142
 zetten, op de wind ~ 32
 zetten, op half ~ 53
 zetten, op punt ~ 71
 zetten, op steek ~ 71
 zetten, op storm ~ 53
 zetten, op zijn plaats ~ 143
 zetten, open ~ 149
 zetten, recht ~ 142
 zetten, scherp ~ 141
 zetten, tanden ~ 71
 zetten, te kort ~ 32
 zetten, terug ~ 147
 zetten, uit de wind ~ 32
 zetten, van de wind ~ 32
 zetten, vaster ~ 126
 zetten, veel ~ 147
 zetten, vooruit ~ 146
 zetten, waterpas ~ 142
 zeven 151
 zeventiender 107
 zeventiender steen 107
 zever, het ~ zo maar wat 3
 zich aanzetten 147
 zich afschrompen 146
 zich vermalen 145
 zien of ze glad liggen 134
 zift 151, 151, 152
 ziften 151
 zifter 152
 ziftje 152
 zikken 131
 zij 151, 152
 zijbalken 20
 zijden 19
 zijhouten 86
 zijkamrad 102
 zijkant 19, 109
 zijkanten 19, 55, 112
 zijkoorden 48
 zijlat 43
 zijn, gaarne ~ 147
 zijn, graag ~ 147
 zijn, leeg ~ 145
 zijn, op ~ plaats zetten 143
 zijn, op ~ plak leggen 142
 zijn, ruw ~ 147
 zijplanken 27, 29
 zijspieën/-spijen 46
 zijstijl 20
 zijvleugel 99
 zijvleugels 85
 zijwand 85
 zinken plaat 123

- zit 133
 zitten, de spieën ~ niet vast 47
 zo, het zevert ~ maar wat 3
 zoemen 71
 zoet 141
 zoete steen 108
 zolder 27, 83, 84
 zolder, bovenste ~ 33, 84
 zolder, eerste ~ 27, 83
 zolder, tweede ~ 27, 84
 zolderbalken 25
 zoldergat 81
 zoldering 26
 zolderkot 81
 zolderlok 81
 zolderluik 81
 zoldertrap 25
 zoldervloer 107
 zolderwageltje 158
 zomerpufje 3
 zomerse wind 3
 zonder stormplanken 54
 zonder zeil 54
 zonder zeil en zonder planken 54
 zonder zeilen 54
 zonder, zonder zeil en ~ planken 54
- zoom 43
 zoom, middelste ~ 44
 zoomlat 43
 zoomlatten 43
 zoomnokken 48
 zoomtouwen 48
 zout, peper en ~ 1
 zouw 90
 zuchtje 3
 zuiveringsmolen 151
 zul 86
 zwaai 45, 138
 zwaai, de kerven liggen in een ~ 138
 zwaaiende kerven 139
 zwaaikerf 138, 139
 zwaaikerven 139
 zwaaipand 139
 zwaaipanden 139
 zwaaischerpsel 139
 zwaaiestelsel 139
 zwaaiwerk 139
 zwaard 66
 zwaardbalken 35
 zwaarden 32, 35
 zwaarden, lange ~ 35
 zwaarder keuren 147
- zwaardze 112
 zwaardze van spek 112
 zwak deel 55
 zwakke wind 3
 zwaluwenstaart 56
 zware draagbalk 20
 zwarte verf 135
 zwartsel 135
 zweerden 35
 zweerden, korte ~ 35
 zweerden, lange ~ 35
 zwelggatter 139
 zwengel 31, 88, 90
 zwengeltje 88
 zwenkvoor 138
 zwepen 35
 zwichlatjes 44
 zwieken 17
 zwijbelen 17
 zwijmelen 17
 zwik 127
 zwikrad 133
 zwingel 31, 167
 zwong 88, 89, 90, 99, 130, 131, 167
 zwongkerven 139
 zwongrad 101